

KRESZ Tankönyv

Autóvezetőknek, motorosoknak

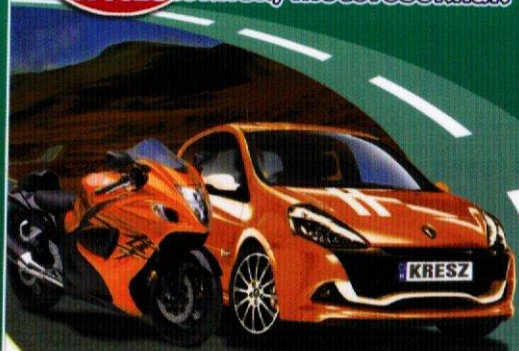

Gyakorló
tesztkérdésekkel

B, A1, A2, A és AM kategóriás
járművezetői vizsgához

+ Elsősegélynyújtási ismeretekkel

Ez a tankönyv a Nemzeti Közlekedési Hatóság által összeállított tanterv alapján tartalmazza a „B”, „A1”, „A2”, „A” és „AM” kategóriás járművezető-képző tanfolyamok „Közlekedési alapismeretek” című tantárgyának az ismeretanyagát.

A megújult hatósági KRESZ-vizsgára való felkészülést segítik a könyv végén található teszt-sorozatokat.

Eredményes tanulást, sikeres vizsgát és balesetmentes járművezetést kívánunk!

Business Media Magyarország Kft.
TRANSPORT MEDIA

A könyv ára: 2490 Ft

ISBN: 978-963-9518-71-1



9

789639

518711

KRESZ Tankönyv

Autóvezetőknek, motorosoknak

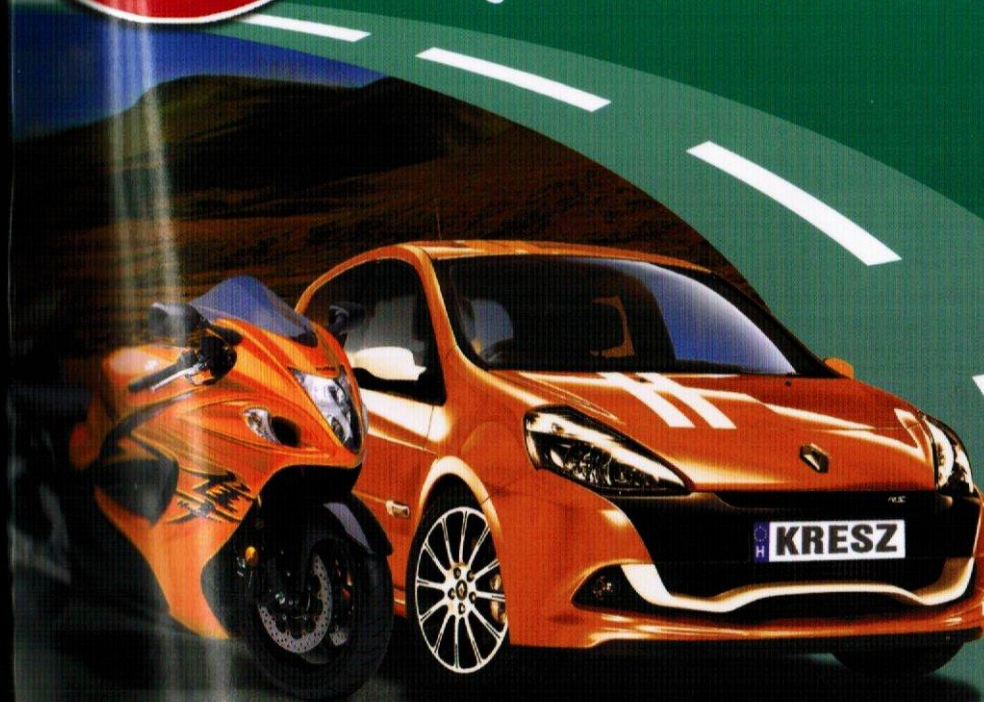

Gyakorló
tesztkérdésekkel

B, A1, A2, A és AM kategóriás
járművezetői vizsgához

+ Elsősegélynyújtási ismeretekkel

KRESZ-TANKÖNYV AUTÓVEZETŐKNEK, MOTOROSOKNAK - TESZTKÉRDÉSEKSEL

A gumiabroncsok ellenőrzése

- ☞ Mind a négy gumiabroncsot megnézni.
- ☉ A gumiabroncsok légnyomása szemrevételezéssel megfelelő (műszerrel hetente ellenőrizzük), az abroncsok azonos szerkezetűek és tengelyenként azonos mintázatúak, sérülés nincs, rendellenes kopás nincs (a barázdamélység még mindenhol több, mint 1,6 mm).

A rendszámablák ellenőrzése

- ☞ Az első és a hátsó rendszámablát megnézni.
- ☉ A rendszámablák a helyükön vannak, tiszták, jól láthatóak.

A kormányberendezés ellenőrzése

- ☞ az indítókulccsal kioldani a kormányzarat, a gépkocsi melett állva nézni a bal első kereket, a kormányt addig forgatni mindkét irányba, amíg a kerék meg nem fordul el.
- ☉ A kormány holtjátéka nem haladja meg a 2-4 cm-t (5-15 fokot), tehát rendben van. (Az újabb autóknál ennél kisebb a gyári előírás szerint megengedett holtjáték)
- ☞ Beletekerni a kormányba, míg elfordul a kerék
- ☉ A kormányberendezés nem szorul és nem recseg, tehát ez is rendben van.

A világító és fényjelző berendezések ellenőrzése

- ☞ minden lámpát egyenként bekapcsolni, és kiszálva ellenőrizni: helyzetjelző lámpák + rendszámábla-világítás; tompított fényszóró; távolsági fényszóró, (ha van, a ködlámpa is); tolatólámpa; irányjelző lámpák (mindkét irányba!); és a feklámpák (segítséggel). A műszerfalon a kontroll-lámpákat is figyeljük közben!
- Figyelni kell arra is, hogy az indítókulcs gyújtás-állása mellett a műszaki hibát jelző piros fényű lámpáknak (pl. olajnyomás-ellenőrző lámpa) a műszerfalon égniük kell, hogy lássuk a működésüket. Tudni kell, hogy a motor beindítása után ezeknek ki kell aludniuk, különben bajt jeleznek.
- ☉ Minden ellenőrzött berendezés (lámpa + kontroll-lámpa) után: „rendben”. Az irányjelző lámpánál: a villogás üteme percenként 60 és 120 között van, tehát megfelelő.

A fékek ellenőrzése

- ☞ Beülni a kocsiba és benyomni a fékpedált, amíg csak lehet.
- ☉ A fék rendben van, mert a pedált 1/3-ánál nem lehet tovább benyomni a pedált.
- (- Ha ennél tovább lehet benyomni, akkor a fékbetétek kopottak vagy az egyik fékkör hibás;
- ha rugalmas a pedál, levegő került a fékrendszerbe;
- ha padlóig benyomható a pedál, akkor elfolyt a fékolyadék.)
- ☞ A kézféket felhúzni és közben magunkban számolni a kattánásokat.
- ☉ A kézféket 5-7 kattánásig lehet felhúzni, a kar megfeszül és nem esik vissza, tehát jó.

- ☞ : teendők
- ☉ : mondandók

IMPRESSZUM

Készült a Nemzeti Közlekedési Hatóság által összeállított tanterv figyelembevételével.

KRESZ-tankönyv autóvezetőknek, motorosoknak

© Business Media Magyarország Kft. 2015.

A könyvet írták:

- I. rész: Virágh Sándor
- II-III. rész: Business Media Magyarország Kft.
- IV. rész: Samu Kata

Alkotószerkesztők:

- I-III. rész: Hack Emil és Májay Péter
- IV. rész: Dobos Sándor

Felhasznált szakirodalom:

- 1/1975. (II. 5.) KPM-BM együttes rendelet a közúti közlekedés szabályairól;
- 20/1984. (XII. 21.) KM rendelet az utak forgalomszabályozásáról és a közúti jelzések elhelyezéséről;
- 326/2011. (XII. 28.) Kormányrendelet a közúti közlekedési igazgatási feladatokról, a közúti közlekedési okmányok kiadásáról és visszavonásáról;
- 6/1990 (IV. 12.) KöHÉM rendelet a közúti járművek forgalomba helyezésének és forgalomban tartásának műszaki feltételeiről;
- Duka, Virágh, Kiss, Keller: Autóvezetők tankönyve Business Media Magyarország Kft. 2013.
- Virágh, Keller, Takács: Motorosok, segédmotorosok tankönyve Business Media Magyarország Kft. 2012.

ETO: 6556. 13. OS (076)
ISBN: 978 963 9518 71 1

Kiadó: Business Media Magyarország Kft.

Transport Media divízió, Budaörs

Tördelés, képszerkesztés:

Májay Péter

Fedélterv, design, grafika: Miskei Béla

A könyv ábráit rajzolták:

Badovszky Zoltán és Klobusitzky György

A könyv fotóinak szerzői:

I-III. rész: Business Media Magyarország Kft.

IV. rész: Németh Gábor

Nyomdai munkálatok: Elektroproduct Kft.

A kézirat lezárva: 2015. január

I. KÖZLEKEDÉSI ISMERETEK 2

Bevezetés, fogalom meghatározások 3

A közúti közlekedés feltételei 11

A közúti jelzések rendszere 20

Az úton haladás alapszabályai 51

Keresztező forgalom, útkereszteződés, elsőbbségadás 69

Megfordulás, hátramenet 100

Megállás, várakozás 101

Lakott területen kívüli közlekedés 106

A közlekedés különleges helyzetei 109

A pótkocsi-vontatás szabályai 115

Egyéb járművekkel való közlekedés szabályai 116

Gyalogosokra és utasokra vonatkozó szabályok 128

Kiegészítés motorosoknak  132

II. A JÁRMŰVEZETÉS ELMÉLETE 136

III. MŰSZAKI ISMERETEK 170

IV. ELSŐSEGÉLYNYÚJTÁS 196

V. TESZTSOROK 232



Bevezetés, fogalommeghatározások	3
A közúti közlekedés feltételei	11
A közúti jelzések rendszere	20
Az úton haladás alapszabályai	51
Keresztező forgalom az úton	69
Útkereszteződés	77
Megfordulás, hátramenet	100
Megállás	101
Várakozás	103
Lakott területen kívüli közlekedés	106
A közlekedés különleges helyzetei	109
A pótkocsi-vontatás szabályai	115
Kistehergépkocsival közlekedve	116
Lassú járművet vagy mezőgazdasági vontatót vezetve	117
Kerékpárral közlekedve	119
Segédmotoros kerékpárral közlekedve	125
Állati erővel vont járművek és kézikocsik közlekedése	127
Gyalogosan közlekedve	128
A járművek utasaira vonatkozó szabályok	131
 Kiegészítés motorosoknak	132
Közlekedésrendészeti pontrendszer	134

Bevezetés, fogalommeghatározások

A közlekedési alapismeretek tantárgy a közúti közlekedés szabályairól szóló, többször módosított 1/1975. (II. 5.) rendelet – a KRESZ – azon részeit ismerteti, amelyek elengedhetetlenül szükségesek a „B” kategóriás járművek vezetéséhez.

A közlekedés biztonságos és harmonikus menete csak a résztvevők jogilag szabályozott – vagy saját maguk által kialakított – együttműködésével valósítható meg. A közlekedési szabályok és a hozzájuk kapcsolódó viselkedési normák a közúton közlekedők életének, egészségének, testi épségének védelmét, a balesetek megelőzését szolgálják.

A kötelezettségek és jogok a forgalom valamennyi szereplőjére vonatkoznak, de itt „csak” azokat a szabályokat gyűjtöttük össze egy csokorba, amelyekre Önnek maradéktalanul szüksége lesz a „B” kategóriába tartozó járműfajta vezetéséhez. Könyvünk célja a közlekedési szabályok könnyen megtanulható módon történő bemutatása, figyelemmel a Nemzeti Közlekedési Hatóságnak a „B” kategóriás jármű-vezető-képző tanfolyamokhoz kiadott Tantervi és vizsgakövetelményekre.

A pontos meghatározások szerepe

Az egyes fogalmakat, jelzéseket a közlekedés folyamata szerint felépített rendszerben, akkor és ott célszerű megtanulnia, ahol, és amikor arra először az egyes témakörök tárgyalásánál szüksége lesz. A fogalommeghatározásokat itt tájékoztatási célból közöljük, hogy a továbbiakban mindannyian ugyanazokon a fogalmakon ugyan-

azt értsük. Hiszen tudnunk kell, hogy például az is az úton áll, aki a járdán vagy az útpadkán tartózkodik. A tricikli is kerékpár! E két közlekedési eszköz jármű, de nem gépjármű. Az úttesten haladó katonák zárt menetoszlopát nem megelőzzük, hanem kikerüljük. A kerékpározó mellett való elhaladást viszont előzésnek és nem kikerülésnek nevezzük stb.

Tehát először ismertetjük a KRESZ-ben is meghatározott fogalmakat, amelyeket három csoportba lehet felosztani: 1. az úttal, 2. a közúti járművekkel, és 3. a közúti forgalommal kapcsolatos fogalmak.

Az úttal kapcsolatos fogalmak

Út: a gyalogosok és a közúti járművek közlekedésére szolgáló közterület (közút), ill. magánterület (közforgalom elől el nem zárt magánút).

Járda: az útnak a gyalogosok közlekedésére szolgáló – az úttesttől szintkülönbséggel, kiemelt szegéllyel vagy más látható módon elhatárolt – része; a gyalogút azonban nem járda.

Úttest: az útnak a közúti járművek közlekedésére szolgáló része.

Jobb oldali közlekedés: Magyarországon a járművekkel az úttesten a menetirány szerinti jobb oldalon kell haladni.

Menetirány szerinti jobb oldal: az úttestnek az a része, amely – a menetirányt tekintve – az úttest útburkolati jellel megjelölt vagy képzeletbeli felezővonalától jobb oldalra esik. Egyirányú forgalmú úton és körforgalmú úton az úttest, továbbá osztott pályás úton a menetirányt tekintve jobb oldalra eső úttest teljes szélességében menetirány szerinti jobb oldalnak tekintendő.



Forgalmi sáv: az úttestnek egy gépkocsisor biztonságos közlekedésére elegendő szélességű része, amelyet jelölhetnek útburkolati jellel.

Leállósáv: az útnak az úttesttel azonos szintben levő, attól útburkolati jellel elválasztott és útburkolattal ellátott része.

Útpadka: az útnak az úttest mellett levő, útburkolattal el nem látott része.

Járdasziget: az útnak az úttesten levő, attól kiemelt szegéllyel elválasztott és körülhatárolt – a járműforgalom elől elzárt, a gyalogosok védelmére vagy a járműforgalom irányítására szolgáló – része.

Osztott pályás út: olyan út, amelynek a két forgalmi irány céljára – egymástól járdaszigettel, növényzettel, zárt villamospályával

vagy más hasonló módon elválasztott – két külön úttestje van.

Kerékpársáv: az úttesten útburkolati jellel kijelölt – kerékpárosok közlekedésére szolgáló – különleges forgalmi sáv. Kezdetét táblával is kijelölik:



Nyitott kerékpársáv: az úttesten útburkolati jellel kijelölt – kerékpár és különleges esetekben (az egymás mellett történő elhaladáshoz szükséges hely biztosítása érdekében) járművek egyirányú közlekedésére

szolgáló – különleges forgalmi sáv. A kezdetét táblával is kijelölik.



Kerékpárút: jelzőtáblával kerékpárútként megjelölt út:



Kerékpáros nyom: az úttesten kerékpárt és nyilat mutató sárga színű burkolati jellel kijelölt útfelület.



Gyalogút: jelzőtáblával gyalogútként megjelölt út, ill. olyan út, amely kizárólag a gyalogosok közlekedésére szolgál, és az úttesttől tartós fizikai akadály (árok, korlát, kerítés, sövény stb.) vagy két méternél nagyobb távolság választja el.



Gyalog- és kerékpárút: jelzőtáblával gyalog- és kerékpárútként megjelölt út, amelyen a gyalogos és a kerékpáros forgalom részére fenntartott útfelület burkolati jellel és eltérő színű burkolattal is kijelölhető.



Autópálya: jelzőtáblával autópályaként megjelölt osztott pályás út:



Autóút: jelzőtáblával autóútként megjelölt út:



Főútvonal: jelzőtáblával főútvonalként megjelölt út:



Útkereszteződés: két vagy több útnak azonos szintben való kereszteződése, egymásba torkollása, ill. elágazása.



Az útkereszteződésre és annak típusára jelzőtábla is figyelmeztethet.



Biztosított vasúti átjáró: olyan szintbeni közúti-vasúti kereszteződés, amelyben a közúti járművek forgalmát teljes sorompó; teljes sorompó és piros fényt adó kiegészítő berendezés; hangjelző berendezés, fény-sorompó; félsorompóval kiegészített fény-sorompó; jelzőór szabályozza.



Ezen a foton a félsorompóval kiegészített fény-sorompós biztosítási megoldás látható.

A biztosított vasúti átjáró típusára különböző jelzések figyelmeztetnek az átjáró előtt.



Biztosítatlan vasúti átjáró: olyan szintbeni közúti-vasúti kereszteződés, ahol a közúti járművek forgalmát a vasúti átjáróban biztosító jelzőberendezés vagy jelzőór nem szabályozza.



Az átjáró előtt külön jelzés előre figyelmeztet a biztosítatlan vasúti átjáróra.



Útzár: a közútnak rendőrségi ellenőrzés céljából, a járművek továbbhaladását akadályozó eszközökkel történő lezárása.



Földút: járműközlekedésre szabadon tartott, eredeti termelt talajú vagy ahhoz hasonló anyagú (pl. zúzott kő, kavics, murva, salak stb.) út, amelyen legfeljebb talajszerkezetet javító beavatkozás történt, ide értve azon földutat is, amely a szilárd burkolatú úthoz való csatlakozás, ill. a vasúti átjáró előtt legfeljebb 50 m hosszban szilárd burkolattal rendelkezik.

Szilárd burkolatú út: olyan út, amelynek úttestje szabályosan lerakott kő vagy műkő, továbbá beton vagy aszfaltburkolattal rendelkezik.

A közúti járművekkel kapcsolatos fogalmak

Az egyes járművek (járműcsoportok) meghatározásának megismerését segíti a KRESZ fogalommeghatározásai alapján felépített „járműcsaládfa” (ld. lent).

Jármű: közúti szállító- vagy vontatóeszköz, ide értve az önjáró vagy vontatott munkagépet is.

Nem minősül járműnek azonban:

- a mozgáskorlátozottak közlekedésére szolgáló, emberi erővel tolt vagy hajtott kerekes szék;

- a gépi meghajtású kerekes szék – ha sík úton önerejéből 10 km/h sebességnél gyorsabban haladni nem képes;
- a gyermekkocsi és a talicska.

Az ilyen eszközökkel közlekedő személyek gyalogosok.

Gépjármű: olyan jármű, amelyet beépített erőgép hajt.

Nem minősül gépjárműnek azonban:

- a segédmotoros kerékpár,
- a mezőgazdasági vontató,
- a lassú jármű,
- a villamos.

Gépkocsi: olyan gépjármű, amelynek négy vagy több kereke van. A négykerékű motor-kerékpár azonban nem gépkocsi.

 **Személygépkocsi:** személyszállítás céljára készült olyan gépkocsi, amelyben – a vezető ülését is beleértve – legfeljebb kilenc állandó ülőhely van.

 **Autóbusz:** személyszállítás céljára készült, – elektromos felsővezetékhez nem kötött – olyan gépkocsi, amelyben – a vezető ülését is beleértve – kilencnél több állandó ülőhely van.

JÁRMŰ			BEÉPÍTETT ERŐFORRÁS NÉLKÜLI JÁRMŰ
GÉPI MEGHAJTÁSÚ JÁRMŰ			
GÉPJÁRMŰ		GÉPJÁRMŰNEK NEM MINŐSÜLŐ EGYÉB MOTOROS JÁRMŰ	kerékpár kézikocsi állati erővel vont jármű pótkocsi
GÉPKOCSI	MOTORKERÉKPÁR		
személygépkocsi	kétkerekű mkp.	segédmotoros kerékpár	
autóbusz	háromkerékű mkp.	[2-; 3-; 4-kerékű (mopedautó)]	
trolibusz	oldalkocsis mkp.	mezőgazdasági vontató	
vontató	quad (négykerékű motorkerékpár)	lassú jármű (pl. kerti traktor)	
nyerges vontató	motoros tricikli	villamos	
tehergépkocsi			

Gyermekeket szállító autóbusz: iskola-busznak nem minősülő, kizárólag gyermekek, tanulók és felnőtt kísérőjük szállítására igénybe vett – nem menetrend szerint közlekedő – autóbusz, amelyet az elején és a hátulján elhelyezett, legalább 40x40 cm méretű, fényt kibocsátó vagy fényvisszaverő „Gyermekszállítás” táblával, továbbá „Gyermekszállítás” felirattal megjelöltek.



GYERMEKSZÁLLÍTÁS

Iskolabusz: kizárólag gyermekek, tanulók, felnőtt kísérő melletti szállítására rendszeresített autóbusz, amely a közoktatási intézmény munkarendjéhez igazodóan közlekedik. Ezt is ugyanúgy meg kell jelölni a fenti jelzésekkel, mint a gyermekeket szállító autóbust.



Trolibusz: elektromos felsővezetékhez „kötött” gépkocsi.

Vontató: pótkocsi vontatására készült, rakfelület nélküli gépkocsi.

Nyerges vontató: olyan vontató, amely a rajta levő nyergszerkezettel a vontatott félpótkocsi súlyának jelentős részét átveszi.

Tehergépkocsi: a személygépkocsit, az autóbust, a trolibuszt és a vontatót kivéve minden gépkocsi.

Kistehergépkocsi: 3500 kg-nál nem nagyobb megengedett legnagyobb össztömegű tehergépkocsi.



Motorkerékpár: a külön jogszabályban L3e járműkategóriába sorolt, kétkerekű, oldalkocsi nélküli, vagy L4e járműkategóriába sorolt, oldalkocsival rendelkező jármű, továbbá a motoros tricikli.

Motoros tricikli: a külön jogszabályban L5e járműkategóriába sorolt háromkerekű és az L7e járműkategóriába sorolt négykerekű motorkerékpár.



Segédmotoros kerékpár: a külön jogszabályban L1e járműkategóriába sorolt kétkerekű, L2e járműkategóriába sorolt háromkerekű jármű, továbbá az L6e járműkategóriába sorolt quad és mopedautó.



Quad: a külön jogszabályban – L6e járműkategóriába sorolt könnyű négykerekű segédmotoros kerékpár vagy – L7e járműkategóriába sorolt négykerekű motorkerékpár, amely nyitott utasterű, kormányműve nem áttételes és a motorkerékpárok esetében szokásos kezelőszervekkel van felszerelve.



Mopedautó: a külön jogszabályban L6e járműkategóriába sorolt könnyű négykerekű segédmotoros kerékpár, amely zárt utasterű, több személy szállítására kialakított, kormánykerékkel és a gépkocsikban szokásos kezelőszervekkel van felszerelve.



Mezőgazdasági vontató: kerek vagy lánctalpas kialakítású, legalább két tengellyel rendelkező, pótkocsi vontatására és/vagy mezőgazdasági erdészeti feladatu berendezések gépek vontatására, hordozására, tolására, működtetésére

alkalmas. 25 km/h sebességnél gyorsabban haladni képes jármű, amely teher- és személyszállításra is alkalmas lehet.

Lassú jármű: olyan jármű, amelyet beépített erőgép hajt, és sík úton önjelű 25 km/h sebességnél gyorsabban haladni nem képes.



Villamos: olyan jármű, amely az úttestbe épített, vasúti pályaként meg nem jelölt sínpályán való közlekedésre szolgál.

Pótkocsi: olyan jármű, amely gépjárművel, mezőgazdasági vontatóval vagy lassú járművel történő vontatásra készült. A legfeljebb 750 kg megengedett legnagyobb össztömegű pótkocsi: **könnyű pótkocsi**, az ennél nagyobb össztömegű pótkocsi: **nehéz pótkocsi**.

Félpótkocsi: olyan pótkocsi, amely a vontató nyergszerkezetére támaszkodik úgy, hogy tömegének jelentős részét a vontató veszi át.



Járműszerelvény: gépjárműből, mezőgazdasági vontatóból vagy lassú járműből és hozzákapcsolt pótkocsiból (vagy egyéb vontatmányból) álló, a forgalomban egy vezetővel, egy egységként részt vevő járműkombináció.



Kerékpár: olyan, legalább kétkerekű jármű, amelyet emberi erő hajt, és ezt legfeljebb 300 W teljesítményű motor segíti. A kerékpáron a kerékpárt nem hajtó személy is szállítható erre alkalmas ülésen. A kerékpáron utánfutó vontatására alkalmas berendezés helyezhető el.

EU-s járműkategóriák

L1e kategória: segédmotoros kerékpár (kétkerekű járművek).

L2e kategória: háromkerekű járművek.

L3e kategória: motorkerékpárok (kétkerekű, oldalkocsi nélküli).

L4e kategória: oldalkocsis motorkerékpárok, amelyek belsőégésű motor esetében 50 cm³-nél nagyobb hengerűrtartalmú motorral vannak ellátva, és/vagy amelyek legnagyobb tervezési sebessége a 45 km/h-t meghaladja;

L5e kategória: háromkerekű tricikli, (három szimmetrikus elhelyezésű kerékkel rendelkező járművek, amelyek belsőégésű motor esetében 50 cm³-nél nagyobb hengerűrtartalmú motorral vannak ellátva, és/vagy amelyek legnagyobb tervezési sebessége a 45 km/h-t meghaladja;

L6e kategória: könnyű négykerekű motorkerékpárok, amelyeknek teherletlen tömege legfeljebb 350 kg-nál, a 45 km/h-t meg nem haladó legnagyobb tervezési sebességű elektromos járművek esetében az akkumulátorok tömegét nem számítva, és amelyek; I. hengerűrtartalma nem nagyobb 50 cm³-nél a külső gyújtású motorok esetében;

II. legnagyobb hasznos teljesítménye nem több 4 kW-nál egyéb belsőégésű motorok esetében; vagy folyamatosan leadott névleges teljesítménye nem több 4 kW-nál elektromos motorok esetében.

L7e kategória: egyéb a fentiekben felsoroltakon kívüli négykerekű tricikli, amelyek teherletlen tömege legfeljebb 400 kg (550 kg teherszállításra kialakított járművek) – elektromos járművek esetében nem számítva az akkumulátor tömegét -, amelyek legnagyobb hasznos motorteljesítménye legfeljebb 15 kW. Ezeket a járműveket háromkerekű triciklinek kell tekinteni, és teljesíteniük kell az L5e kategóriájú háromkerekű triciklikre alkalmazandó műszaki követelményeket kivéve, ha az 5/1990. KöHÉM rendelet B. függelékében eltérően van meghatározva.

M kategória: személyszállító gépkocsik;

M1 kategória: személygépkocsik, a vezető ülésén kívül legfeljebb nyolc ülőhellyel.

M2 kategória: a vezető ülésén kívül több mint nyolc ülőhellyel és legfeljebb 5 tonna megengedett legnagyobb össztömeggel (autóbuszok).

M3 kategória: a vezető ülésén kívül több mint nyolc

ülőhellyel és több mint 5 tonna megengedett legnagyobb össztömeggel (autóbuszok).

N kategória: áruszállító gépkocsik;

N1 kategória: áruszállító gépkocsik, legfeljebb 3,5 tonna megengedett legnagyobb össztömeggel (tehergépkocsik és vontatók).

N2 kategória: áruszállító gépkocsik, több mint 3,5 tonna, de legfeljebb 12 tonna megengedett legnagyobb össztömegű tehergépkocsik és vontatók.

N3 kategória: több mint 12 tonna megengedett legnagyobb össztömegű tehergépkocsik és vontatók.

O kategória: pótkocsi (nyerges-pótkocsi is);

O1 kategória: legfeljebb 0,75 tonna megengedett legnagyobb össztömegű pótkocsik.

O2 kategória: több mint 0,75 tonna, de legfeljebb 3,5 tonna megengedett legnagyobb össztömegű pótkocsik (a félpótkocsit is ideértve).

O3 kategória: több mint 3,5 t, de legfeljebb 10 tonna megengedett legnagyobb össztömegű pótkocsik (a félpótkocsit is ide értve).

O4 kategória: több mint 10 tonna megengedett legnagyobb össztömegű pótkocsik.

G kategória: terepjáró gépkocsik.

Veszélyes anyagot szállító jármű: olyan jármű, amelyet elején és hátulján narancssárga alapszínű, felirat nélküli vagy felirattal ellátott táblával jelöltek meg.



Betegszállító gépjármű: külön jogszabály szerint ilyennek megjelölt és üzemeltetett jármű.

Saját tömeg: az üzemanyaggal feltöltött, és a szükséges tartozékokkal (szerszám, pótkerek, stb.) ellátott üres jármű tömege.

Össztömeg: a jármű saját tömegének, valamint a rajta levő személyeknek, rakományak és egyéb tárgyakkal az együttes tömege.

Megengedett legnagyobb össztömeg: az illetékes hatóság által meghatározott az a tömeg, amelyet a jármű össztömege nem haladhat meg.

Tengelyterhelés: a jármű egy-egy tengelyén levő kerekek által a vízszintes talajra átvitt súly.

Gyermekbiztonsági rendszer:

1. integrált típus, amely hevederek vagy hajlékony elemek kombinációja, biztonsági csattal, beállító eszközökkel, tartozékokkal és egyes esetekben kiegészítő székekkel és/vagy ütközésvédelemmel együtt, amit a *saját beépített hevederrel vagy hevederekkel rögzítenek*; valamint

2. nem integrált típus: ez részleges biztonsági rendszer, amely a *felnőttek számára szolgáló biztonsági övvel együtt* képez teljes gyermekbiztonsági rendszert. Ennél a típusnál a felnőttek számára szolgáló biztonsági öv a gyermek testét veszi körül, vagy biztonságosan rögzíti azt a szerkezetet, amelyben a gyermeket elhelyezték.

A közúti forgalommal kapcsolatos fogalmak

Vezető: az a személy, aki az úton járművet vezet vagy állatot hajt (vezet). Nem minősül vezetőnek azonban: a segédmotoros kerékpárt és a kerékpárt toló személy.

Elsőbbség: továbbhaladási jog a közlekedés más résztvevőjével szemben. Azt a járművet, amelynek elsőbbsége van, az elsőbbségadásra kötelezett nem kényszerítheti haladási irányának vagy sebességének

A közúti közlekedés feltételei

A közúti közlekedés biztonsága és zavartalanlansága fontos egyéni és társadalmi érdek. A balesetmentes közlekedés csak úgy valósítható meg, ha mindenki ismeri és megtartja a reá vonatkozó kötelezettségeket, nem sérti a tilalmakat, és nem terjeszti ki a jogait.

A bizalmi elv

A bizalmi elv a jogbiztonság iránti igény korai KRESZ-es megfogalmazása. Lényegében azt jelenti, hogy Ön általában számíthat arra, hogy a közlekedés szabályait mások is megtartják. Természetesen csak addig bízhat mások szabálykövető viselkedésében, amíg ennek ellenkezőjét nem tapasztalja.

Ha a partnerek szabálysértését, a jelzések rendellenességét stb. felismeri, köteles mindent megtenni, ami az adott körülmények között Öntől elvárható, hogy a veszélyhelyzetet, ill. balesetet elkerülje.

Tehát mindig kellő figyelemmel és óvatossággal kell közlekednie, legyen előzeny és türelmes, igyekezzen együttműködni úton lévő társaival.

Aki a közlekedésben részt vesz, köteles:

- a forgalomra valamint a közútnak és környezetének védelmére vonatkozó rendelkezéseket megtartani;

- úgy közlekedni, hogy a személy- és vagyonbiztonságot ne veszélyeztesse, másokat indokolatlanul ne akadályozzon és ne zavarjon.

- a közúti jelzéseknek és a forgalom irányítására, ellenőrzésére jogosultak utasításainak eleget tenni;

hirtelen megváltoztatására. Azt a gyalogost, akinek elsőbbsége van, az elsőbbségre kötelezett nem akadályozhatja, és nem zavarhatja áthaladásában.

Előzés: járművel az úttesten azonos irányban haladó jármű melletti elhaladás. Párhuzamos közlekedés esetében azonban a különböző forgalmi sávokban folyamatosan haladó járművek egymás melletti elhaladása nem minősül előzésnek.

Megállás: járművével a be- és a kiszálláshoz vagy a folyamatos fel- és lerakáshoz szükséges ideig, ill. – ha a vezető a járműnél marad – egyéb okból legfeljebb 5 percig történő egy helyben tartózkodás.

Várakozás: a járművel a megállásnál hosszabb ideig történő egy helyben tartózkodás.

Lakott terület: a lakott terület kezdetét és végét jelző táblák közé eső terület:



Éjszaka: az esti szürkület kezdetétől a reggeli szürkület megszűnéséig terjedő időszak.

Korlátozott látási viszonyok: az átlagos látási viszonyoknak felhősödés, köd, eső, hóesés, porfelhő vagy más ok miatt előálló jelentősebb korlátozottsága.

Fényvisszaverő mellény (ruházat): az MSZ EN 471:2003. számú szabványban meghatározott követelményeknek megfelelő mellény vagy ruházat.

A közútnak és környezetének védelme

A közlekedésben olyan járművel szabad részt venni, amely a közúti járművek műszaki megvizsgálásáról, valamint a közúti járművek forgalomba helyezésének és forgalomban tartásának műszaki feltételeiről szóló rendeletben meghatározottaknak és a környezetvédelmi feltételeknek megfelel.

A sűrűn lakott településeken a kedvezőtlenül sok légszennyező anyagot kibocsátó gépjárművek forgalmát jelzőtáblával korlátozhatják. Ha egy övezetet az út kezelői csak az alaptáblával jelölnék ki - kiegészítő színjelzés nélkül, - akkor az így megjelölt övezetbe a gépkocsik nem hajthatnak be.



Kiegészítő jelzőtábla jelezheti a hatósági környezetvédelmi vizsgálatot igazoló, a hátsó rendszám táblán elhelyezett, hatszögletű matrica színét, amellyel rendelkező gépkocsira a behajtás tilalma vonatkozik.



A behajtási tilalom alól az út kezelője felmentést adhat. A kiegészítő jelzőtáblán „Kivéve engedéllyel” felirat is elhelyezhető.

Az utat, közúti jelzést megrongálni, beszennyezni, az útra a közlekedés biztonságát vagy zavartalanágát hátrányosan

befolyásoló tárgyat kitenni, kidobni nem szabad. Aki akár akaratlanul is ilyet tesz, az köteles a keletkezett veszély elhárításáról gondoskodni, ill. ameddig ez nem lehetséges, a veszélyről a közlekedés többi résztvevőjét tájékoztatni.



Tilos az úton olyan tárgyat csúsztatni, ill., vontatni, amely kárt tehet benne.

A jármű sem rongálhatja vagy szennyezheti az utat és tartozékait.

Földútról szilárd burkolatú útra való ráhajtás előtt a járművére tapadt sarat - amely az útburkolatot beszennyezheti - el kell távolítani.

Veszélyeztetés – akadályozás – zavarás

A mások veszélyeztetésének tilalma a közlekedésben általánosan érvényesülő követelmény. Az akadályozás és a zavarás csak akkor tiltott, ha indokolatlan. Megengedett, amikor veszélyhelyzet elhárítása érdekében történik vagy ha a szabály egy-egy konkrétan meghatározott manőver kapcsán lehetővé teszi. Legjobb példa erre a hangjelzés adása, ami nyilvánvalóan zavaró tényező a közlekedésben, ezért általában tilos. Megengedett azonban veszélyhelyzet esetében, amikor a baleset megelőzése érdekében

adják, valamint lakott területen kívül, ahol előzési szándék jelzésére a szabály kifejezetten megengedi.



Mint hogy e három fogalom a továbbiakban gyakran fog szerepelni, szükség van ezek egységes értelmezésére:

Veszélyeztetés: ha valaki a közlekedés más résztvevőjét kár, baleset bekövetkezésének, a személy- és vagyonbiztonság sérelmének lehetőségébe sodorja.

Akadályozás: ha valaki a közlekedés más résztvevőjét annak szándéka szerinti menetében, mozgásában, továbbjutásában gátolja, hátráltatja, a célzottól eltérő közlekedési magatartására (pl. fékezésre vagy irányváltásra) kényszeríti.

Zavarás: olyan magatartás, amellyel valaki más közlekedését nehezíti, a közlekedés más résztvevőjét megijeszti, neki kényelmetlenséget vagy kellemetlenséget okoz, magatartásával figyelmét elvonja vagy indokolatlanul leköti.

Ahogy nem veszélyeztetheti közlekedési partnereit, úgy ezt önmagával sem teheti. Nem használhat vezetés közben kéz-

ben tartva mobil rádiótelefont (vagy egyéb távkommunikációs készüléket). Az elkerülhetetlenül szükséges telefonbeszélgetéseket kihangosító berendezéssel vagy az ún. headset segítségével menet közben is lebonyolíthatja. A forgalmi okból megállásra kényszerített gépkocsiban telefonálhat a készüléket kézben tartva is, de ezt csak az elindulásig teheti.

A vezetőre és a járműre vonatkozó követelmények

Személyi feltételek

A gépkocsivezetéshez Önnek vezetői engedélyre van szüksége. A gépkocsiveetői tanfolyam vezetési gyakorlatának idején, de még a vizsgán is az oktatója számít vezetőnek.

A „B” kategóriás bankkártya formátumú nemzetközi **vezetői engedély** feljogosítja Önt a 3500 kg-ot meg nem haladó megengedett legnagyobb össztömegű gépkocsira, azaz személygépkocsira, kistehergépkocsira és legfeljebb – a vezetővel együtt – 9 személyes mikrobusz vezetésére.

A vezetési jogosultság első alkalommal történő megszerzését követően Önnek két évig ún. kezdő vezetői engedélye van. Ez idő alatt gépkocsijával nem vontathat pótkocsit. 18 éves koráig pedig külföldön nem vezethet.

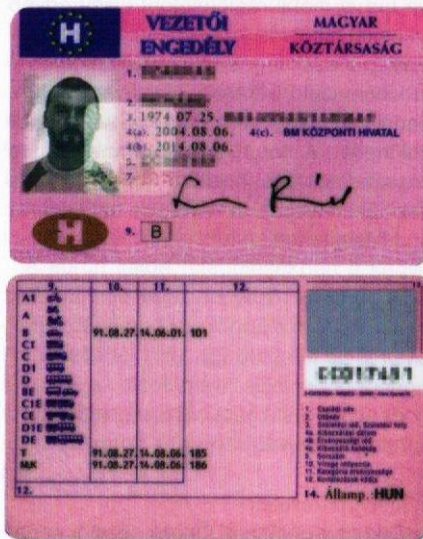

A kezdő minősítést bizonyos közlekedési szabálysértés, bűncselekmény elkövetése esetén a rendőrség meghosszabbíthatja. Egyébként ez a minősítés két év elteltével automatikusan hatályát veszti.

A „kezdő” állapot után már vontathat pótkocsit. A „B” kategóriás jogosítványával mezőgazdasági vontatót és könnyű pótkocsiját, lassú járművet és pótkocsiját, segédmotoros kerékpárt valamint állati erővel vont járművet is vezethet.

A vezetői engedélye akkor érvényes, ha:

- az adott kategóriába tartozó járművek valamelyikét vezeti,
- az **orvosi érvényességi ideje** még nem járt le. A jogosítvány hátsó oldalán a kategória után írt dátum jelzi az adott járműfajta vezethetőségének orvosi érvényességét. [Az első oldal 4(b) pontja csak azt mutatja meg, hogy

a dokumentum a személyes adatok igazolására meddig használható.]

- a jármű vezetésétől nincs eltiltva.

Érvényes jogosítványa birtokában is csak akkor vezethet, ha:

- a jármű biztonságos vezetésére képes állapotban van, és
- vezetési képességére hátrányosan ható szer (bizonyos gyógyszerek vagy a kábítószeres valamennyi fajtája) befolyása alatt nem áll, ill.
- szervezetében nincs szeszes ital fogyasztásából származó alkohol.

A fentiek értelmében Önnek kerülnie kell a biztonságos vezetésre képes állapotot károsan befolyásoló minden olyan tevékenységet, ami elvonhatja figyelmét a forgalomban szükséges helyzetfelismeréstől és korlátozza a jármű irányításához szükséges szabad kéz- és lábmozgást. Így például vezetés közben ne egyen, igyon, ne sminkeljen, ne kezelje a GPS-t vagy a fedélzeti számítógépet, okos szemüveget ne használjon, a kocsit irányítása közben televíziót, videót ne nézzon. Ellenkező esetben nem lesz képes a vezetéshez szükséges gyors cselekvések végrehajtására, és ez adott esetben életveszélyes is lehet.

Több balesetnél bebizonyosodott már, hogy az autóban lévő műszaki eszközök kezelése vonta el a vezető figyelmét a közlekedési helyzetről.

A járművezetés átengedése:

Az Ön által vezetett – üzemben tartott – jármű vezetését másnak csak akkor engedheti meg, ill. engedheti át, ha meggyőződött arról, hogy az illető megfelel a járművezetés személyi feltételeinek. Adott esetben nem elegendő a biz-

ttonságos vezetésre alkalmas személynek az az állítása sem, hogy vezetői engedéllyel rendelkezik. Ezt Önnek ellenőriznie is kell.

A hátsó rendszámtáblán található a műszaki érvényességet igazoló érvényesítő körcímké, valamint a környezetvédelmi követelmények megfelelését igazoló plakett.

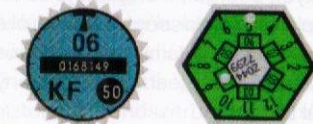

A járművek közlekedésben való részvételének feltételei

A gépkocsinak érvényes **forgalmi engedélyre, rendszámtáblára és kötelező felelősségbiztosításra** van szüksége ahhoz, hogy részt vehessen a közlekedésben.

MAGYAR KÖZTÁRSASÁG		H MŰSZAKI LAP	
JÁRMŰ FORGALMI ENGEDÉLY			
Certificat d'immatriculation			
A	RENDSZÁM	GYÁRTÁSI ÉV	1999
E	ALVÁZSÁM		
M	MOTORISZÁM	HAJTÓMŰTYP	Dizel
F	FAJTA	TELJESÍTMÉNY (kW)	50
D	GYÁRTMÁNY	SZÁLLÍTHATÓ SZEMÉLYEK SZÁMA	5
T	TÍPUS		
S	SZÍN	HENGERHARTALOM (cm³)	1998
G	SÁRAT TÖMEG (kg)	SEBESSÉGVÁLTO	0
M	LEGMAGYOB. Ö. TÖMEG (kg)	KÖRNYEZETVÉDELMI OSZTÁLY	2
B	ELŐ NYILV. VÉTEL IDŐP.		

A **forgalmi engedély** olyan közokirat, amellyel a gépkocsi forgalomban történő részvételének jogszerűségét tudja bizonyítani.

A járművel a forgalmi engedélyben feltüntetett műszaki érvényességi időpontjáig szabad közlekedni.

A **rendsám**: a gépkocsi hatósági jelzése.



2004 május 1-jétől kezdődően az újonnan forgalomba helyezett gépjárművek az Európai Unió csillagos jelképével ellátott rendszámot kapnak, amihez az első szélvédő jobb alsó sarkába felragasztandó regisztrációs matrica is tartozik.

A rendszámtáblát a gépkocsin a felszerelésre kijelölt helyen, tiszta és jól olvasható állapotban kell tartania, megváltoztatni, letakarni vagy jogosulatlanul eltávolítani nem szabad! Természetesen nemcsak a hatósági engedélynek és a jelzésnek, de a járműnek is meg kell felelnie a rá vonatkozó külön jogszabályi előírásoknak. A közúti járművek környezetvédelmi felülvizsgálatára, valamint közlekedésbiztonsági állapotának rendszeres ellenőrzésére a forgalomba helyezést megelőző és azt követő időszakos műszaki és az egyidejűleg megtartott környezetvédelmi vizsgálatok szolgálnak.

Ha a jármű az elvárásoknak nem tesz eleget, az időszakos vizsgálatot végző közlekedési hatóság a jármű forgalomban tartását megtiltja a forgalmi engedélyt érvényteleníteni, és a rendszámtábláról az érvényesítő címkét és a plakettet eltávolítja.

A gépkocsi üzemben tartójának **kötelező felelősségbiztosítása** a járművel másoknak okozott károkra nyújt fedezetet. Ezt minden gépjárműre, továbbá mezőgazdasági vontatóra, segédmotoros kerékpárra meg kell kötni, és folyamatos díjfizetéssel érvényben kell tartani. A biztosítás célja, hogy a járművel okozott károk – amelyekért az üzemben tartó felel – megtérüljenek.

A szerződés megkötését a biztosító által kiállított kötvény vagy egy igazolólap, a folya-

matos díjfizetést pedig a csekkszelvény vagy befizetési bizonylat tanúsítja.

Vezetés közben Ön köteles a személyazonosságát igazoló és a vezetésre jogosító engedélyt, a forgalmi engedélyt és a kötelező gépjármű-felelősségbiztosításról szóló kötvénykivonatot, valamint az adott időszakra vonatkozó befizetést igazoló bizonylatot magánál tartani.

Mozgáskorlátozottak esetében az orvosi alkalmasságot igazoló és a vezetési feltételeket, korlátozásokat tartalmazó mellékletre is szükség van.

A törzskönyv: a gépkocsi tulajdonjogát kizárólagosan igazoló okirat. A jármű eredetét féltreérthetetlenül tisztázza, és így a biztonságos adásvételt szolgálja. Ne hordja magával, gépkocsijától elkülönítetten, biztonságos helyen tárolja!

JÁRMŰ TÖRZSKÖNYV		
Gyártmány:	PEUGEOT	
Típus:	406 SR DT	
Szín:	BORDÓ	536803C
Alvázsám:	VF38BDHXE80470146	
Motorszám:	PSADHX10CUAW6046540	Gyártási év: 1998
Hengerűrtartalom (cm ³):	1905	Teljesítmény (kW): 66
Saját tömeg (kg):	1360	Össztömeg (kg): 1800
Szállítható személyek száma:	5	Kiadás helye, kelte: Bp. 2002.06.15.
Kiadó hatóság:	BM KÖZPONTI HIVATAL	

Ön a napi első elindulás előtt köteles – az adott körülmények között indokolt módon – ellenőrizni a gépkocsi

- kormányberendezésének,
- fékberendezésének,
- gumibroncsainak,
- kötelezően előírt világító- és fényjelző berendezéseinek (tompított fényszóró, távolsági fényszóró, helyzetjelző lámpák, irányjelző berendezés, hátsó

- rendszámtábla megvilágítása, belső világítás) állapotát, működését,
- rendszámtábláinak meglétét, állapotát.



Ha ezek valamelyike nem megfelelő, akkor nem indulhat el. Ha pedig Ön az üzemben tartó, akkor a jármű elindítását másnak sem engedheti meg, sőt köteles azt megakadályozni.

A külföldre távozó magyar rendszámú gépkocsiját – a „H” betűt feltüntető – államjelzéssel kell ellátnia.



A forgalmi engedélybe bejegyzett tulajdonoson, ill. az üzemben tartón kívül más személy csak írásos engedéllyel hagyhatja el Magyarország területét. Ezt a hozzájárulást a határátlépéskor – kérésre – fel kell mutatni az eljáró határőrnek.

CD jelzésű matricát csak a DT vagy CK betűjelű rendszámtáblával ellátott járművekre szabad felhelyezni.

Személyszállítás személygépkocsival

Személyt szállítani csak a személygépkocsinak e célra kialakított ülőhelyén szabad. A vezetővel együtt legfeljebb a forgalmi engedélyben feltüntetett számú személy utazhat.

Két 10 éven aluli gyermeket – ha az általában elfoglalt ülésen a gyermekbiztonsági rendszer használata nem kötelező – egy személynek kell tekinteni.

Az sem mindegy, hogy ki hol és hogyan foglal helyet.

A személygépkocsi első ülésén egy felnőtt helyett két gyermeket nem szállíthat.

Ha a gyermek 150 cm-nél alacsonyabb, akkor az elhelyezésének az is a feltétele, hogy a testsúlyához igazodó kialakítású gyermekbiztonsági rendszerben – az üléshez tartozó hevederekkel (pántokkal) is – rögzíteni kell.

A gépkocsi vagy a mopedautó első üléséhez a jármű szokásos haladási irányával ellentétes irányban a gyermekbiztonsági rendszer csak akkor szerelhető be, ha az üléshez légzsákokat nem szereltek fel vagy a légzsák működésbe lépését előzetesen megakadályozták.



Egyéb módon történő beszerelés esetében, aminek módját a gyermeküléshez adott használati útmutató tartalmazza, külön rendelkezés lehet a légzsák kezelése ügyében. Magában a járműben és ennek kezelési könyvében is lehet a gyermekülés beszerelésének módját korlátozó feltétel.

A 3 évnél fiatalabb gyermek csak gyermekbiztonsági rendszerben szállítható!

A gépkocsiban helyet foglaló kis utasait akkor tudhatja biztonságban, ha koruknak, termetüknek, illetve súlyuknak megfelelő biztonsági gyermekülésbe helyezi őket. A gyermekbiztonsági rendszert testsúly szerint az alábbiak szerint csoportosították:

- 0. csoport: 10 kg testsúly alatt,
- 0'. csoport: 13 kg testsúly alatt,
- I. csoport: 9-18 kg testsúlyig,
- II. csoport: 15-25 kg testsúlyig,
- III. csoport: 22-36 kg testsúlyig.

Ennek figyelembevételével válassza ki a gyermeke részére a gépkocsijába szánt gyermekbiztonsági rendszert, mert a méretben rossz, vagy a járműben nem megfelelően rögzített ülés sérülést okozhat. A gyermekbiztonsági rendszer hevedereit csak a gyárilag beépített csatlakozóhoz, illetve a biztonsági öv bekötési pontjaihoz erősítheti be, ahogyan azt a használati utasításban leírták.

Az alábbiakban ismertetjük azokat a kivételes eseteket, amikor a gyermeket nem kell gyermekbiztonsági rendszerben rögzíteni:

■ ha a gyermekbiztonsági rendszer beszerelésére a gépkocsi a gyári kialakítása alapján nem alkalmas. Pl. nincs megfelelő rögzítőhely, mert a gépkocsi már régi. Ilyen az a gyári kialakítású kétajtós gépkocsi,

ahol az ülés vagy üléstámla előre billenthető és nem látták el az üléseket reteszelve. Ezekben a gépkocsikban a 3 évnél fiatalabb gyermek nem szállítható, illetve a 3. életévét már betöltött és 150 cm-nél kisebb testmagasságú gyermek az első ülésen nem szállítható;

■ ha gépkocsi hátsó ülésén utazik, 3. életévét már betöltötte, legalább 135 cm magas, és az üléshez beszerelt biztonsági övvel – testméretéhez igazodóan – biztonságosan rögzíthető. Ez megoldható a vállöv magasságának állításával, illetve ha ülőpárnával kellően magasítható a gyermek felsőteste, és az övvezetővel (övterelővel) el lehet érni, hogy az övszalag ne legyen túl közel a nyakához;

■ ha taxi üzemmódban használt taxi gépkocsi és a személygépkocsis személyszállítást végző gépkocsi hátsó ülésén utazik;

■ ha a rendvédelmi szervek gépkocsijában vagy a mentő gépkocsi betegellátó tereiben utazik;

■ a menetrend szerinti személyszállítást végző autóbuszban;

■ a nem menetrend szerinti személyszállítást végző autóbuszban, ha álló utasokat is szállíthat;

■ ha 3. életévét még nem töltötte be, és állva utazik az autóbuszban;

■ ha külön jogszabályban meghatározott orvos által kiállított igazolással rendelkezik.

Biztonsági öv becsatolásával kell magát rögzíteni a gépkocsi vezetőjének és felnőtt, valamint a 150 cm-nél magasabb gyermek utasainak, ha az ülések ilyen övekkel vannak felszerelve.

Kivételek, amikor nem kell becsatolni a biztonsági övet:

■ a hátramenetben közlekedő gépkocsi vezetőjének;

■ a taxi gépkocsi vezetőjének, ha taxi üzemmódban utast szállít;

■ a mentő gépkocsi betegellátó tereiben utazóknak, ha a becsatolás a beteg állapotának romlását okozhatja, a betegellátást akadályozza;

■ a lakott területen menetrend szerinti személyszállítást végző autóbuszban;

■ a lakott területen kívül menetrend szerinti személyszállítást végző autóbuszban, ha álló utasokat is szállíthat;

■ az autóbuszban szállított 3. életévét még be nem töltött gyermeknek;

■ annak, aki külön jogszabályban meghatározott, orvos által kiállított igazolással rendelkezik.

Teherszállítás személygépkocsival

A személygépkocsit megterhelni a forgalmi engedélyben meghatározott számú emberrel és ezen felül személyenként 10 kg rakománnyal szabad. Ha Ön a megengedettnél kevesebb főt szállít, a rakomány súlya annyszor 68 kg-mal növelhető, amennyivel a szállított személyek száma kevesebb a forgalomban megjelölnél.

A rakományt a csomagtartóban, utastérben vagy a tetőcsomagtartón úgy kell elhelyezni, hogy az se a közlekedés biztonságát se a személy- és vagyonbiztonságot ne veszélyeztesse.

Továbbá gondoskodnia kell arról is, hogy a rakomány:

- Önt a szabad kilátásban és a vezetésben, a forgalom többi résztvevőjét pedig a jármű fényjelző berendezésének észlelésében ne akadályozza;
- a gépkocsi ajtajainak bezárását ne gátolja;
- egyenletesen és úgy legyen elhelyezve, hogy a jármű stabilitását számottevően ne rontsa;

- úgy legyen rögzítve, hogy el ne csúszszen, le ne essék, ki ne ömöljön, továbbá oly módon legyen letakarva (becsmagolva), hogy le ne szóródjék;
- az elkerülhetetlennél nagyobb zajt, szennyeződést ne okozzon;
- magassága – a jármű magasságával együtt – a 4 métert ne haladja meg.

A személygépkocsi tetején rakományt csak akkor helyezhet el, ha van tetőcsomagtartója. Az ilyen szállítmány a járművön előre és hátra legfeljebb 40-40 cm-re nyúlhat túl.



A túlnyúló rakományt (álló gépkocsin is) 40 × 40 cm méretű piros vagy piros-fehér csíkos zászlóval (táblával) meg kell jelölnie.

A tetőcsomagtartón rögzített csomag oldalra azonban nem nyúlhat túl a személygépkocsin.

Előfordulhat, hogy személygépkocsija hátsó csomagtartójába helyezett nagyméretű rakomány miatt a csomagtartófedelelet nem lehet lezárni. Ilyen esetben nem követ el szabálysértést, ha a fedelet nyitva hagyja és rögzíti, hogy elkerülje annak menet közbeni lengését. Arra viszont feltétlenül ügyelnie kell, hogy a szállítmány ne nyúljon túl a személygépkocsin sem hátra, sem pedig oldalra.



Ha a nyitott csomagtartófedél akadályozza a belső visszapillantó tükörből való hátratekintést, akkor nem nélkülözhető a jobb és bal oldali külső visszapillantó tükör együttes megléte, illetve használata.

Ha kerékpárját vagy egyéb más poggyászt zárt kocsiszekrényű gépkocsija hátsó részén kívánja szállítani, a járművet fel kell szerelnie az erre a célra szolgáló **tartóberendezéssel**.



A rakományt úgy kell elhelyezni, hogy

- a gépkocsi világító és fényjelző-berendezései valamint rendszámablaja láthatóak maradjanak;
- hátrafelé 1 méternél és oldalirányban 40cm-nél jobban ne nyúljon túl;

- a rakomány szélessége a 2,5 métert ne haladja meg, és
- a járművén így túlnyúló rakományt az előzőekben leírt módon megjelöli.

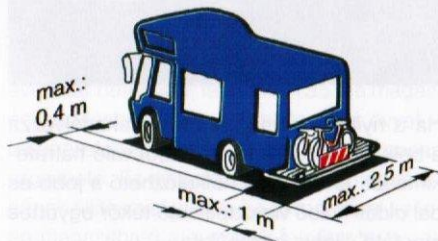

A közúti jelzések rendszere

A forgalom akadálytalanságát segítő meghatározott alakú, színű, általában jelképpel ellátott táblák, útburkolati jelek és egyéb más jelzések figyelmeztetést, utasítást, tájékoztatást, tilalmat közölnek Önnek, ha feljűk közeledik. A jelzések hasznosságát, szükségességét ne mérlegelje, a hozzájuk való alkalmazkodás kötelezettsége a róluk alkotott véleményétől függetlenül fennáll.

Előfordul, hogy a különféle közlekedési jelzések együttesen vannak jelen, és Önnek meg kell állapítania a fontossági sorrendet. A KRESZ utasításai alapján a következő értéksorrendet kell követnie:

1. a rendőr karjelzése, ill. testhelyzete;
2. a járműforgalom irányítására szolgáló fényjelző készülék;
3. az áthaladási elsőbbséget szabályozó közúti jelzőtáblák;
4. útburkolati jelek;
5. forgalmi szabályok.

A táblákat, ill. a fényjelző készüléket általában az úttest mellett, a menetirány szerinti jobb oldalon helyezik el.



A bal oldalon, ill. az úttest felett megismételhetik a jelzést. A jelzés a vele szemben közlekedő járműre vonatkozik.



Ahol a menetirány szerinti jobb oldalon útburkolati jellel jelölt két vagy több forgalmi sáv van, az úttest felett elhelyezett táblák jelzése az alattuk lévő forgalmi sávban közlekedő járművekre vonatkozik.



A megengedett hosszúsági vagy szélességi méretet meghaladó méretű jármű vagy járműszerelvény kíséretét ellátó járművön (pilotkocsin), kíséret közben lehet fényt kibocsátó vagy megvilágított jelzésű jelzőtábla. Az ilyen jelzőtábla rendelkezésének a kíséret és kísért jármű (járműszerelvény) mellett történő elhaladás közben kell eleget tenni.

Az autópályák és autótutak felett elhelyezhetnek ún. változtatható jelzésekű (pontmátrixos) táblákat, melyek jelzései kötelező érvényűek a velük szemben közlekedő járművek vezetői részére. E modern elektronikával működő táblák dinamikus forgalomszabályozást tesznek lehetővé, mert az adott forgalmi helyzethez igazodva gyors és aktuális jelzésadásra képesek.

A fény kibocsátására alkalmas jelzőtáblán a jelzőtábla fehér és fekete jelzései egymással felcserélt színekkel is megjelenhetnek.



A közúti jelzőtáblák az észlelést elősegítő sárga vagy fényvisszaverő sárga háttéren is elhelyezhetők. A színes háttér csupán a jobb láthatóságot segíti, (kiemeli a jelzést a környezetből) de önmagában információt nem hordoz, a tilalmi, vagy a veszélyt jelző stb. tábla jelentéstartal-

mát nem befolyásolja. Ez a megoldás a statisztikák szerint érezhetően csökkentette a balesetek számát.

A következőkben látható közúti jelzések ábráiban a feliratok, a számértékek, a továbbhaladás irányát jelző nyilak, az útkecszteződése és útszűkületek alaprajzi vázlatait feltüntető vonalak, továbbá az egyéb területek alaprajzi vázlati példálózó jellegűek. E jelzések mindenkor a tényleges helyzetet, ill. szabályozást tüntetik fel. A jelzőtábla alatt kiegészítő tábla adhat útmutatást a jelzőtábla értelmezésére, az alaptábla hatályának kiterjesztésére vagy szűkítésére, illetve távolságának jelzésére.

Útvonalútpost jelző táblák



Autópálya



Autópálya vége



Az „Autópálya” jelzőtábla alatt elhelyezett kiegészítő jelzőtábla azt jelzi, hogy úthasználati díjmegfizetésévelvehető igénybe. A kiegészítő jelzőtábla jelzése tartalmazhatja a díjfizetési kötelezettség ellenőrzésének módját is.



Az „Autópálya” és az „Autópálya vége” jelzőtábla alatt elhelyezett kiegészítő jelzőtábla az úthasználati díjfizetési kötelezettség végét jelzi.



Autóút



Autóút vége



Az „Autóút” jelzőtábla alatt elhelyezett kiegészítő jelzőtábla jelzése utalhat az út igénybevétele esetében az úthasználati díjfizetésre kötelezett gépjárművekre. Ha a kiegészítő jelzőtábla jelzése tehergépkocsira utal, a jelzés a díjfizetésre kötelezett tehergépkocsi, vontató, valamint e járműből és pótkocsiból álló járműszerelvény megengedett legnagyobb össztömegének alsó határát határozza meg. A kiegészítő jelzőtábla jelzése tartalmazhatja a díjfizetési kötelezettség ellenőrzésének módját is.



Az „Autóút” és az „Autóút vége” jelzőtábla alatt elhelyezett kiegészítő jelzőtábla az úthasználati díjfizetési kötelezettség végét jelzi.

Ezeket a meghatározott típusú és meghatározott súlyhatár fölötti járművek útdíjfizetési kötelezettségére figyelmeztető kiegészítő jelzőtáblákat az alább felsorolt „Főútvonal” jelzőtáblák alatt is elhelyezhetik.



Főútvonal



Főútvonal vége



A főútvonal vonalvezetése az útkereszteződésben az egyenes iránytól eltér.



50 m

Főútvonal vége tábla következik a kiegészítő táblán megjelölt távolságban.

Elsőbbséget szabályozó jelzőtáblák



Elsőbbségadás kötelező: az útkereszteződésben elsőbbséget kell adni a keresztező (betorkolló) úton érkező jármű részére;



Elsőbbségadás kötelező: a kiegészítő táblán vastag vonallal jelzett úton érkező jármű részére elsőbbséget kell adni;



Elsőbbségadás kötelező: az útkereszteződésben elsőbbséget kell adni a keresztező (betorkolló) úton érkező jármű, és az úttest kerékpárközlekedés céljára burkolati jellel kijelölt részén áthaladó kerékpáros részére is;



érkező jármű részére.

ÁLLJ! Elsőbbségadás kötelező: az útkereszteződésnél meg kell állnia, és elsőbbséget kell adni a keresztező (betorkolló) úton

A „STOP” táblával védett vasúti átjáróra a megállás után az erre vonatkozó szabályban foglaltak szerint szabad ráhajtani;



ÁLLJ! Elsőbbségadás kötelező: a kiegészítő táblán vastag vonallal jelzett úton érkező jármű részére megállással kell elsőbbséget adnia;



A szembejövő forgalom elsőbbsége: az útszűkületben elsőbbséget kell adni a szembejövő jármű részére;

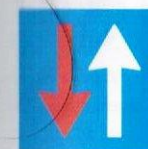

Elsőbbség a szembejövő forgalommal szemben: az útszűkületben a járműnek elsőbbsége van a szembejövő járművel szemben;



100 m

100 m után „Elsőbbségadás kötelező” tábla következik;



STOP 150 m

150 m után „ÁLLJ! Elsőbbségadás kötelező” tábla következik.

Utasítást adó jelzőtáblák



Kötelező haladási irány: az útkereszteződésben a táblán lévő nyíl (nyilak) által jelzett irányban (irányok valamelyikében) kell továbbhaladnia;



A „Kötelező haladási irány” jelzőtábla alatt elhelyezett kiegészítő tábla azt jelzi, hogy a jelképen feltüntetett menetrend szerint közlekedő autóbusz (vagy kerékpár) a nyíl (nyilak) által jelzett irányban haladhat tovább;

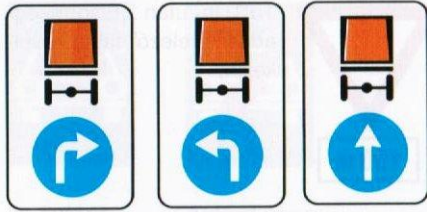

Kötelező haladási irány veszélyes anyagot szállító jármű részére: az útkeresztesződésben a veszélyes anyagot szállító járműnek a táblán megjelölt irányban kell továbbhaladnia;



Kikerülési irány: a táblát – ill. azt az akadályt vagy egyéb tárgyat, amelyen a táblát elhelyezték – nyíl által jelzett irányban kell kikerülni;



Körforgalom: itt úgy kell haladni, hogy az út által körbezárt terület a vezetőtől balra essék;



Kötelező legkisebb sebesség: az úton legalább a táblán megjelölt sebességgel kell haladni – kivéve, ha ez a sebesség az út-, a forgalmi, az időjárási vagy a látási viszonyok miatt a személy- és vagyonbiztonságot veszélyeztetné;



Kötelező legkisebb sebesség vége;



Kerékpárút: a tábla a kétkerékű kerékpárok közlekedésére kijelölt utat jelez.

A segédmotoros rokkantkocsi, a gépi meghajtású kerekesszék és a kétkerékű segédmotoros kerékpár lakott területen kívül a kerékpárutat igénybe veheti. A kerékpárúton más jármű közlekedése tilos.



Kerékpárút vége;



Gyalogút: olyan önálló utat jelöl, amely a gyalogosok közlekedésére szolgál, jármű közlekedése a gyalogúton tilos;



Gyalogút vége;

Gyalog- és kerékpárút: a gyalogos, a kerekesszék és a kétkerékű kerékpár közlekedésére kijelölt út. Ha a gyalogos és a kerékpáros forgalmat burkolati jel választja el, a gyalogos és a kerékpáros csak az útnak a részére kijelölt részen közlekedhet.



07⁰⁰–19⁰⁰



Gyalogos és kerékpáros övezet (zóna): olyan terület kezdetét jelzi, amelynek útjai a gyalogosok és a kerékpárosok közlekedésére szolgálnak. Egyéb jármű közlekedése az övezetben tilos;



Gyalogos és kerékpáros övezet (zóna) vége;



Gyalog- és kerékpárút vége;



Gyalogos övezet (zóna): olyan terület kezdetét jelzi, amelynek útjai a gyalogosok közlekedésére szolgálnak. Jármű közlekedése a gyalogos övezetben tilos. Ha a tábla alatt időszakot megjelölő kiegészítő tábla van, – a jelzett időszakon kívül – az ott lakók járművei és a közútkezelő engedélyével rendelkezők járművei, valamint a kerékpárosok a gyalogosok veszélyeztetése nélkül legfeljebb 10 km/h sebességgel közlekedhetnek;



Gyalogos övezet (zóna) vége;



Hólánccsal való használata kötelező: az úton közlekedő járműnek (gépkocsi, mezőgazdasági vontató, lassú jármű) legalább egy hajtott tengelyén a gumibroncsokat hólánccal kell felszerelni;



Hólánccsal való használata kötelező vége: a hólánccsal való használata e tábla után nem kötelező.

A járművek forgalmára vonatkozó tilalmi jelzőtáblák



Jobbra bekanyarodni tilos: az útkereszteződésben jobbra bekanyarodni tilos;



Balra bekanyarodni tilos: az útkereszteződésben megfordulni, és balra bekanyarodni tilos;



Megfordulni tilos*: az úton megfordulni tilos;



Sebességkorlátozás*: az úton, a táblán megjelölnél nagyobb sebességgel haladni tilos. A táblán levő szám km/h-ban értendő;



Sebességkorlátozás vége;



Legkisebb követési távolság*: az úton a járműveknek egymást a táblán megjelölnél kisebb távolságban követniük tilos;



Legkisebb követési távolság tehergépkocsiknak*: az úton az egymást követő 3500 kg-ot meghaladó megengedett legnagyobb össztömegű tehergépkocsik, vontatók, mezőgazdasági vontatók és a lassú járművek a táblán jelzettnél kisebb távolságban nem követhetik egymást;



Előzni tilos*: az úton előzni tilos;



Előzési tilalom vége;



Tehergépkocsival előzni tilos*: az úton 3500 kg-ot meghaladó megengedett legnagyobb össztömegű tehergépkocsival, vontatóval, mezőgazdasági vontatóval és lassú járművel, valamint az ezen járművekből és pótkocsiból álló járműszerelvényekkel előzni tilos. A táblában jelzett előzési tilalom alóli kivételeket a „Az úton haladás szabályai/Előzés” című fejezetben ismerheti meg;



Ha jelzőtáblán számérték is megjelenik, az előzés tilalma csak az ezt az értéket meghaladó megengedett legnagyobb össztömegű tehergépkocsira, vontatóra, mezőgazdasági vontatóra és lassú járműre vonatkozik;

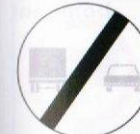

Tehergépkocsikra vonatkozó előzési tilalom vége;

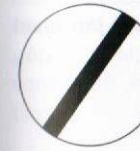

Mozgó járművekre vonatkozó tilalmak vége: megszünteti az előbbieken *-gal jelölt táblák tilalmát;



Kötelező megállás: a táblával megjelölt helyen megállás nélkül továbbhaladni tilos, a felirat a megállási kötelezettség indokát tünteti fel;



Szélességkorlátozás: az úton a táblán megjelölnél a rakományával együtt szélesebb járművel közlekedni tilos;



Magasságkorlátozás: az úton a táblán megjelölnél a rakományával együtt magasabb járművel közlekedni tilos;



Hosszúságkorlátozás: az úton a táblán megjelölnél a rakományával együtt hosszabb járművel (járműszerelvényel) közlekedni tilos;



Súlykorlátozás: a táblán megjelölnél nagyobb tényleges össztömegű járművel (járműszerelvényel) közlekedni tilos;



Tengelyterhelés-korlátozás: az úton olyan járművel közlekedni tilos, amelynek tengelyterhelése – bármelyik tengelyén – a táblán megjelölnél nagyobb;



Mindkét irányból behajtani tilos: az útra mindkét irányból tilos behajtani;



Gépjárművel, mezőgazdasági vontatóval és lassú járművel az útra behajtani tilos; a kétkerekű motorrékpárra a tábla tilalma nem vonatkozik;



Motorrékpárral behajtani tilos: az útra kétkerekű motorrékpárral, oldalkocsis motorrékpárral és motoros tricikkel behajtani tilos;



Autóbuszsal behajtani tilos: az útra autóbuszsal – kivéve a menetrend szerinti közlekedő autóbuszt – behajtani tilos;



Tehergépkocsival behajtani tilos: az útra tehergépkocsival – kivéve a legfeljebb 3500 kg megengedett legnagyobb össztömegű, zárt kocsiszekrényű tehergépkocsit –, valamint vontatóval, mezőgazdasági vontatóval és lassú járművel behajtani tilos.



Tehergépkocsival behajtani tilos súlyhatárral: a megjelölt súlyhatárt meghaladó megengedett legnagyobb össztömegű tehergépkocsival behajtani tilos;



Mezőgazdasági vontatóval behajtani tilos: az útra mezőgazdasági vontatóval és lassú járművel behajtani tilos;



Járműszerelvénnel behajtani tilos: az útra járműszerelvénnel – kivéve a vonójárműből és egytengelyes vagy félpótkocsiból álló járműszerelvényt – behajtani tilos;



Járműszerelvénnel behajtani tilos súlyhatárral: a megjelölt súlyhatárt meghaladó megengedett legnagyobb össztömegű pótkocsival behajtani tilos;



Segédmotoros kerékpárral behajtani tilos;



Kerékpárral behajtani tilos;



Kézikocsival bemenni tilos;



Állati erővel vont járművel behajtani tilos;



A jelképekkel ábrázolt valamennyi járművel az útra behajtani tilos!



Veszélyes anyagot szállító járművel az útra behajtani tilos;



Behajtani tilos: az egyirányú forgalmú útra ebből az irányból behajtani tilos;



Korlátozott sebességű övezet: a „Korlátozott sebességű övezet vége” jelzőtábláig az úton, a táblán megjelöltnél nagyobb sebességgel haladni tilos;



Korlátozott sebességű övezet vége.



Korlátozott forgalmú övezet (zóna) jelzőtábla azt jelzi, hogy a „Korlátozott forgalmú övezet vége” jelzőtábláig az úton a táblán megjelölt súlyhatárt meghaladó megengedett legnagyobb össztömegű tehergépkocsival, vontatóval, mezőgazdasági vontatóval és lassú járművel közlekedni tilos.



Ha a „Korlátozott forgalmú övezet” jelzőtáblát a „Lakott terület kezdete” jelzőtáblával együtt helyezték el, a tilalom hatálya a teljes településre kiterjed.



Korlátozott forgalmú övezet vége.



Környezetvédelmi övezet (zóna): a tábla azt jelzi, hogy a „Környezetvédelmi övezet (zóna) vége” jelzőtábláig az úton (övezetben) a gépkocsik nem közlekedhetnek.



Környezetvédelmi övezet (zóna) vége.

Kiegészítő táblák a tilalmi jelzőtáblákhoz:



Kivéve áruszállítás

Ez a kiegészítő tábla azt jelzi, hogy az áruszállítást végző járművel – a táblával jelzett tilalom ellenére – be szabad hajtani.



Kivéve célforgalom

E jelzőtáblák, valamint az előző oldalon látható behajtást tiltó táblák alatt ez a kiegészítő tábla azt jelzi, hogy a tilalom nem vonatkozik arra a járműre, amelynek úti célja a megjelölt úton van.

07⁰⁰-19⁰⁰

Az itt látható kiegészítő tábla az előbb bemutatott behajtást tiltó táblák alatt azt jelzi, hogy a tilalom csak ebben az időszakban áll fenn. Azzal a járművel, amellyel a nem tiltott időszakban az útra behajtottak, a tiltott időszak kezdetéig az utat el kell hagyni.

Kivéve
célforgalom
07⁰⁰-19⁰⁰

Kivéve
áruszállítás
08⁰⁰-22⁰⁰

Ezek a kiegészítő táblák azt jelzik, hogy az útra célforgalomban vagy árut szállítva is csak ebben az időszakban szabad behajtani, és azt a megjelölt időszak végéig el kell hagyni.



E táblák hatálya arra az útkereszteződésre terjed ki, amelyek előtt elhelyezték őket.



08⁰⁰-22⁰⁰

E jelzőtáblák alatt ez a kiegészítő tábla azt jelzi, hogy a tilalom csak ebben az időszakban áll fenn.



E jelzőtáblák hatálya a táblánál kezdődik, és a következő útkereszteződés kezdetéig tart. Kivétel, ha kiegészítő táblájuk van, ami ennél rövidebb távolságot jelöl meg vagy saját feloldó táblájuk,

ill. a „Mozgó járművekre vonatkozó tilalmak vége” tábla megszünteti a tilalmat:



E jelzőtábláknál a köztisztasági és közegészségügyi feladat vagy postai gyűjtő- és kézbesítő szolgálat ellátására szolgáló járművel a tilalom ellenére be szabad hajtani, ha ez a feladat ellátása érdekében elkerülhetetlen. A feladat elvégzése után az utat minden járműnek el kell hagyni.



E jelzőtábláknál a mozgáskorlátozott személy (ill. az őt szállító jármű vezetője) vagy a betegszállító gépjármű a tilalom ellenére behajthat, ha az úti célja a táblával megjelölt úton van vagy csak ezen az úton közlekedhet meg. A járművel ilyen esetben legfeljebb 20km/h sebességgel szabad közlekedni.



Ha e jelzőtábla alatt az alábbi feliratú kiegészítő táblák valamelyike van, akkor az útra engedéllyel rendelkező vagy a kiegészítő táblán feltüntetett járművel, továbbá kerékpárral és állati erővel vont járművel be szabad hajtani. (*: tömegközlekedési vállalat)

Kivéve engedéllyel Kivéve TAXI Kivéve ...



Ha e jelzőtáblák alatt ilyen (kivéve kerékpárt és/vagy autóbust mutató) ábra van, a táblával jelzett tilalom kerékpárra, illetve a menetrend szerint közlekedő autóbuszra nem vonatkozik.

Megállási és várakozási tilalmat jelző táblák



Megállni tilos: a forgalmi vagy műszaki okból szükséges megállást kivéve az úttesten megállni, valamint várakozni tilos;



Várakozni tilos: az úttesten várakozni tilos. A jelzőtábla alatt elhelyezett kiegészítő táblán levő felirat jelezheti, hogy a várakozási tilalom a járművek meghatározott körére nem terjed ki;

08⁰⁰-22⁰⁰

Ha a jelzőtábla alatt elhelyezett kiegészítő tábla időszakot jelöl meg, a tilalom csak ebben az időszakban áll fenn.



Korlátozott várakozási övezet: az úton a „Korlátozott várakozási övezet vége” tábláig a várakozás a kiegészítő táblán feltüntetett időtartamig, ill. feltételekkel engedélyezett. A megjelölt időszakon kívül a tábla várakozási tilalmat jelez az egész övezet területére.



Korlátozott várakozási övezet vége



15 perc

Ha e jelzőtábla alatt elhelyezett kiegészítő tábla időtartamot jelöl meg, a tábla csak a megjelölt időtartamot meghaladó várakozást tiltja.



E táblák hatálya a táblánál kezdődik, és a következő útke-reszteeződésig tart,

kivéve:

30 m

- ha kiegészítő tábla ennél rövi-debb távolságot jelöl meg;



- ha ellenkező értelmű jelzőtá-bla a tilalmat feloldja;

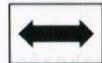
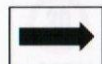

- ha a tábla síkjára merőlegesen elhelyezett kiegészítő táblán nyíl jelzi, hogy a tilalom hatálya a táblától kezdődően vagy a táb-láig áll fenn (a nyíl iránya a korlá-tozás alá eső terület felé mutat), ill. a tábla előtt, és után egyaránt fennáll;



Rakodóhely: a táblakombiná-ció azt jelzi, hogy a várakozás a kijelölt rakodóhely szabadon hagyása érdekében tilos. Ilyen helyen az áruszállító jármű a folyamatos fel- és lerakodásá-hoz szükséges ideig maradhat.



20 m
8h-13h



Ez a táblakombináció azt jelzi, hogy az útpadkán sem megen-gedett a megállás (várakozás).



A jelzőtáblák alatt elhe-lyezett kiegészítő táb-la azt jelzi, hogy az itt szabálytalanul várako-zó járművet elszállítás-sal eltávolíthatják.



E jelzőtábla-kombiná-ció alatt elhelyezett további kiegészítő tábla azt jelzi, hogy az így megha-tározott várakozási szabályokat megszegő járművet kerékbilincs alkalmazásával rögzíthetik. A megjelölt időszakon kívül a tábla várakozási tilalmat jelent.

Veszélyt jelző táblák



Veszélyes útkanyarulat balra



Veszélyes útkanyarulat jobbra



Egymás utáni veszélyes útkanyarulatok: az úton egymás után két vagy több veszélyes útkanyarulat van. A tábla jelzi azt is, hogy az első útkanyarulat balra vagy jobbra vezet;



Veszélyes lejtő: az úton jelentősebb lejtő van. A táb-lán levő szám a veszélyes útszakasz legnagyobb lej-tésének a százalékos mér-tékét jelzi;



Veszélyes emelkedő: az úton jelentősebb emelke-dő van. A táblán levő szám a veszélyes útszakasz leg-nagyobb emelkedésének a százalékos mértékét jelzi;



Útszűkület: az úttest szélessége a megelő-ző útszakaszhoz képest – a piktogram sze-rinti módon – számottevően csökken;



Szembejövő forgalom: az úton – a korábbi forgal-mi rendtől vagy a megelőző útszakasz egyirányú forgal-mától eltérően – kétirányú forgalom van;



Kompátkelés vagy nyitható híd;



Rakpart vagy meredek part: az út közvetlenül a víz-parton vagy szakadék mel-lett vezet;



Bukkanó: az úton a dom-borzati viszonyok miatt a kilátás korlátozott;



Egyetlen úttest: az úttest a megelőző útszaka-széhoz képest lényegesen rosszabb állapotban van vagy az úttesten sebesség-csökkentő bordákat (kűszöböket) alakítot-tak ki („fekvő rendőr”);



Csúszós úttest: az úttest erősen csúszóssá válhat;



Kavicsfelverődés: az úton a járművek kerekei – az úttest laza szerkezete miatt – kavicsfelverődést idé-zhetnek elő;



Kőomlás: az úttestre – kőomlás következtében – nagyobb kövek kerülhet-nek;



Úton folyó munkák: az úttesten vagy annak közvet-len közelében útjavítási, karbantartási vagy egyéb hasonló munkát folyik;



Mélyrepülés: az út felett alacsonyan repülő légi jár-mű tűnhet fel;



Oldalszél: az úton gyakori az erős oldalirányú szél;



Gyalogosátkelés: az útesten útburkolati jellel kijelölt gyalogos-átkelőhely van;



Gyermekek: a gyermekeknek az útestre lépésével fokozottan számolnia kell;



Állatok: az útesten háziállatok vagy szabadon élő állatok megjelenésével fokozottan számolnia kell;



Forgaldirányító fényjelző készülék: az úton járművek forgalmát irányító fényjelző készülék van;



Egyenrangú utak kereszteződése: az úton olyan útkereszteződés van, amelyben a jobbról érkező járműnek van elsőbbsége;



Útkereszteződés alárendelt út: az úton olyan útkereszteződés van, amelyben a járműnek elsőbbsége van a keresztező úton érkező járművel szemben.



A jelzőtábla azt is jelezheti, hogy az alárendelt út melyik irányból torkollik az elsőbbséggel rendelkező útba;



Az „Útkereszteződés alárendelt úttal” jelzőtábla alatt kiegészítő tábla is mutathatja az útkereszteződés alaprajzi vázlatát, vas-tag vonallal jelezve az elsőbbséggel rendelkező út vonalvezetését;



Sorompó nélküli vasúti átjáró: az úton olyan vasúti átjáró van, amelynél teljes vagy félsorompó nincs felszerelve;



A „Sorompó nélküli vasúti átjáró” jelzőtábla alatti kiegészítő tábla jelzi, hogy az átjárót fénsorompó biztosítja;



Sorompóval biztosított vasúti átjáró: az úton teljes vagy félsorompóval biztosított vasúti átjáró van;



A „Sorompóval biztosított vasúti átjáró” jelzőtábla alatt a kiegészítő tábla jelzi, hogy az átjárót még fénsorompó is biztosítja;



Villamos: az utat villamos-pálya keresztezi;



Egyéb veszély: az úton az eddig ismertetett jelzőtáblákkal nem jelezhető veszély van; a veszély fajtáját a jelzőtábla alatt elhelyezett kiegészítő tábla tünteti fel;



Az ilyen táblakombináció azt jelzi, hogy az útesten hosszanti vályúk alakultak ki;



Táblakombináció jelzi az utat keresztező vasúti pályát is, ha a vasúti jármű áthaladását jelzőór biztosítja;



A „Csúszós úttest” és az „Egyéb veszély” táblák alatt elhelyezett, hóesésre vagy esőzésre utaló kiegészítő táblák, a megjelölt időjárási körülmények esetében jelentkező fokozott baleseti veszélyre utalnak.



Gyalogosok: fokozottan számolni kell az útesten gyalogosok közlekedésével;



Kerékpárosok: fokozottan számolni kell az útesten kerékpárosok közlekedésével;



A „Kerékpárosok” tábla ezzel a kiegészítő táblával azt jelzi, hogy fokozottan számolni kell kerékpárosok keresztirányú közlekedésével;



Útzár: az utat rendőrség útzár telepítésével lezárta;



Körforgalom: a következő útkereszteződésben körforgalmú forgalmi rend van;



Torlódás: a tábla azt jelzi, hogy az úton forgalmi akadályt képezhetnek a feltorlódott járművek.

A bemutatott veszélyt jelző táblák és a veszély helye (a veszélyes útszakasz kezdete) között a távolság:

- autópályán 250...500 m,
- lakott területen kívül egyéb úton 150...250 m,
- lakott területen 50...100 m.



30 m

Kivétel az, ha a jelzőtábla alatt elhelyezett, a kiegészítő tábla rövidebb távolságot jelöl meg:



500 m

Azt, hogy veszély hosszabb útszakaszon áll fenn, a kiegészítő táblán – két felfelé mutató nyíl között – lévő felirat jelzi.

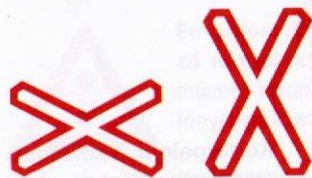

Vasúti átvjáró kezdete;

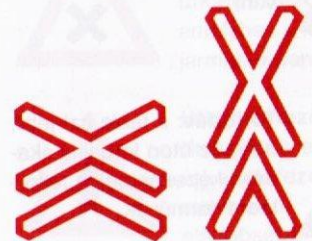

Két- vagy több vágányú vasúti átvjáró kezdete;

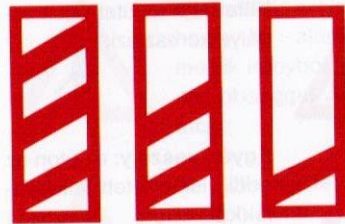

Vasúti átvjárót előjelző táblák: a táblák a vasúti átvjáróhoz való közeledést jelzik.

Tájékoztató jelzőtáblák



Kijelölt gyalogos-átkelőhely: az úttestet a táblánál útburkolati jellel kijelölt gyalogos-átkelőhely keresztezi;



Gyalogos alul- vagy felüljáró;



Egyirányú forgalmú út;



KIVÉVE
↓ ↻ ↗



KIVÉVE
↓ 🚌 ↗

Az „Egyirányú forgalmú út” tábla alatt elhelyezett kiegészítő táblán az autóbust és/ vagy kerékpárt mutató ábra azt jelzi, hogy

- az úttesten kijelölt kerékpársávon, ennek hiányában az úttest jobb széléhez húzódva a kerékpáros,
- az autóbusz forgalmi sávon a menetrend szerint közlekedő autóbusz,
- a kerékpáros által is igénybe vehető autóbusz forgalmi sávon – az autóbusz részére kijelölt közlekedési irányral megegyezően a kerékpáros is az alaptáblán megjelölt irányban szemben közlekedhet.



Zsákutca;



Zsákutca kerékpáros továbbhaladási lehetőséggel: a kerékpáros részére a továbbhaladás lehetősége biztosított;



Autóbusz-megállóhely



Trolibusz-megállóhely;



Villamos-megállóhely;



TAXI

Taxiállomás: kiegészítő tábla jelezheti az egyidejűleg várakozó taxik megengetett számát;

4x



Magánút

Magánút: a tábla a „Mindkét irányból behajtani tilos” jelzőtábla alatt elhelyezve azt jelzi, hogy az út a közforgalom elől el van zárva.



Várakozóhely (parkolóhely);



Várakozóhely: kiegészítő tábla jelzi a várakozóhelyen a kötelező elhelyezkedés módját (pl. a jobb oldali kerekkel a járdára állva kell várakozni);



Várakozóhely: a várakozóhely kizárólag bizonyos gépjárművek (pl. csak személygépkocsik, csak kerékpárosok) részére van fenntartva;



A várakozóhely csak kerékpárok részére van fenntartva;



Várakozóhely: ahol várakozást ellenőrző óra (parkométer) van, kiegészítő tábla jelezheti azt az időszakot is, amelyben várakozást ellenőrző óra vagy jegykiadó automata működtetése kötelező;



Hétköznap: 7-19
Szombat: 7-12



Várakozóhely: a kiegészítő tábla jelezheti azt is, hogy várakozni csak meghatározott időtartamig, a vonatkozó szabályok megtartásával szabad;



2 óra



Ha az előbbi két jelzőtábla-kombináció alatt ezt a kiegészítő jelzőtáblát is látja, akkor a várakozási szabályokat megszegő járművet kerékbilincs alkalmazásával rögzíthetik.



A várakozóhely mozgáskorlátozottak gépkocsijai részére van fenntartva;



Várakozóhely a közlekedési korlátozás alá eső nehéz tehergépkocsik részére;



Várakozási övezet (zóna): a területen a várakozás megengedett;



Várakozási övezet (zóna) vége.



Besorolás rendjét jelző tábla: az útkereszteződés előtt – a továbbhaladási iránytól függően – a megfelelő forgalmi sávba kell besorolni. A nyilak szárában – pajzs alakban – az út számozása is feltüntethető;



200 m



Alagút vége

Alagút: a jelzőtáblán megjelenő felirat az alagút hosszát, a kiegészítő táblán megjelenő felirat pedig az alagút kezdetének a távolságát jelöli meg.



Kerékpáros közvetett kapcsolat: az útkereszteződésnél a kerékpárosnak, – amennyiben balra kíván továbbhaladni –, a kerékpárról leszállva, a keresztező út menetirány szerinti jobb oldalán közlekedő járművekhez kell besorolnia, és az útkereszteződésen áthaladnia;



Autóbusz forgalmi sáv: az autóbusz forgalmi sáv kezdetét, az úttesten történő elhelyezkedését, és a rajta közlekedők haladási irányát jelzi;



Kerékpársáv: a kerékpársáv úttesten történő elhelyezkedését, és a közlekedők haladási irányát jelzi;



Kerékpársáv vége;



Nyitott kerékpársáv: a tábla a kerékpárosok egyirányú közlekedésére kijelölt kerékpársáv úttesten történő elhelyezkedését jelzi.



Nyitott kerékpársáv vége;



Kerékpárosok által is használható autóbussz forgalmi sáv: az autóbussz forgalmi sávon a kerékpárosok közlekedése is megengedett;



Út melletti kerékpárút;



Út melletti kerékpárút vége;



Kapaszkodósáv: a tábla emelkedő úton a lassabban haladó járművek közlekedésére szolgáló kiegészítő sáv (kapaszkodósáv) kezdetét jelzi.



A tábla jelezheti azt a sebességértéket is, amelynél kisebb sebességgel haladó jármű a kapaszkodósávot kötelel igénybe venni;



Kapaszkodósáv vége;



Lakó-pihenő övezet



Lakó-pihenő övezet vége;



Kerülő útirányt jelző tábla: a tábla – olyan útkereszteződés előtt, amelyben a bekenyarádást tábla tiltja – azt jelzi, hogy a keresztező út milyen kerülő útirányon érhető el;



„Lakott terület kezdete” táblák;



„Lakott terület vége” táblák;

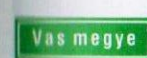

Helynévtábla: a tábla jelentősebb hely, folyó stb. nevét tünteti fel;

Útirány-előjelző táblák: a megjelölt helységek a következő útkereszteződésnél a nyílal jelzett irányban érhetők el:

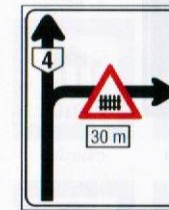

A kék színű „Útirány-előjelző tábla” autópályán és autópályán azt jelzi, hogy a megjelölt helységek vagy a megjelölt országok a következő útkereszteződésnél melyik irányban érhetők el.



Terelőút: az út lezárása esetén arról tájékoztat, hogy a terelőút merre vezet:

Miskolc →

Útirányjelző táblák: a megjelölt helységek a jelzett irányban érhetők el:

Miskolc →

Szentes →

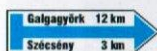

Kerékpáros útirányjelző táblák:



Útvonal-megerősítő táblák: az út számát, ill. azt jelzik, hogy az út hová vezet:



A **kék színű „Útvonal-megerősítő tábla”** autópályán és autóúton az út számát, a táblán megjelölt települések távolságát (km mértékegységben) jelzi, továbbá az útsatlakozások távolságát is jelezheti.

Az autópálya-csomópontokat kör alakú keretben külön szám jelzi a kilométerszelvény alapján, ahol a lehajtó található.



A gyorsforgalmú utakon (autópályákon, autóutakon) kék, az ország főútjain zöld, az önkormányzati utakon pedig fehér alapszínű táblák adnak tájékoztatást az útirányokról.

Ahol a tábla egy gyorsforgalmú út felé mutatja az irányt, a felirat kék keretbe kerül, a zöld szín pedig a főútvonalt jelöli.



További táblák az út mellett vagy közelében levő létesítményekről adnak tájékoztatást:



Az országos vagy nemzetközi jelentőségű települések természeti, kulturális és építészeti értékei informatív bemutatására szolgáló - egyedi, képi ábrázolású - jelzőtáblák barna alapszínűek.

A veszélyt és a tájékoztatást adó jelzőtáblák jelentése változatlan abban az esetben is, ha a táblán a veszély jellegére vagy a tájékoztatás tartalmára utaló ábra – a felismerhetőség sérelme nélkül – a Kresz-ben meghatározottól eltér.

Például:



Útburkolati jelek

Úttest szélét jelző vonal: hosszirányú, folytonos – az útkereszteződésnél szaggatott vonal, amely jól mutatja az út vonalvezetését (optikai vezetősváv). Autópályán vagy más úton elválasztja az úttestet a leállósávtól. Nem záróvonal!



Terelővonal: jelezheti az úttest felezővonalát, illetve a forgalmi sávokat, vagy a nyílt villamospályát választhatja el a forgalmi sávtól.

A szaggatott vonalak közötti térközök csökkenése arra hívja fel a figyelmet, hogy

a terelővonal záróvonalban folytatódik. A terelővonalon a járművel folyamatosan haladni nem szabad.

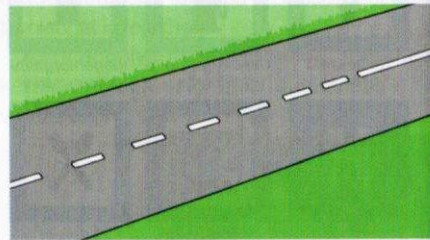

Záróvonal: jelezheti az úttest felezővonalát, ill. elválaszthatja a két forgalmi irányt, forgalmi sávokat vagy a nyílt villamospályát a forgalmi sávtól. A záróvonalat járművel sem átlépni, sem érinteni nem szabad.

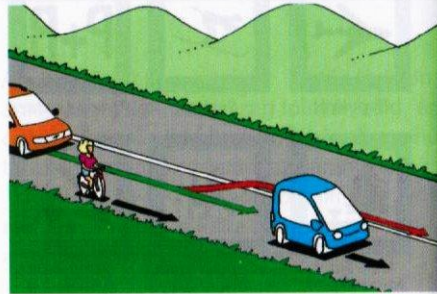

Együttesen alkalmazott záró és terelővonal esetén a záróvonal a terelővonal felől – az előzésre, ill. a bekanyarodásra vonatkozó szabályok megtartásával – átléphető.

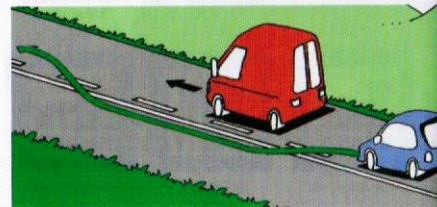

Autóbusz forgalmi sáv: a forgalmi sávban csak az erre vonatkozó külön szabályok szerint szabad közlekedni.



Előjelző nyíl: a forgalmi sávból a következő útkereszteződésnél a jelzett irányba (irányokba) szabad továbbhaladni.

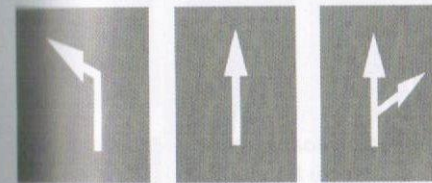

Terelőnyíl: a forgalmi sávot – a sávvaltoztatásra vonatkozó szabályok megtartásával – a jelzett irányban el kell hagyni.

Kétirányú forgalmú úton, ahol a terelővonal rövidesen záróvonalban folytatódik, ez az útburkolati jel jelzi a menetirány szerinti jobb oldalra való visszatérés irányát.

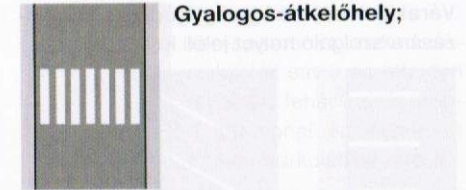

Gyalogos-átkelőhely;

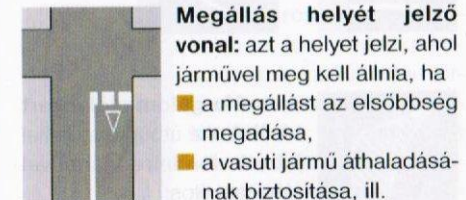

Megállás helyét jelző vonal: azt a helyet jelzi, ahol járművel meg kell állnia, ha

- a megállást az elsőbbség megadása,
- a vasúti jármű áthaladásának biztosítása, ill.

- fényjelző készülék vagy
- vasúti átjárót biztosító jelzőberendezés jelzése szükségessé teszi.

Ha a jármű alárendelt pozíciója az „Elsőbbségadás kötelező” tábla jelzéséből következik, erre a vonal előtt levő háromszög alakú útburkolati jel is felhívhatja a figyelmét.

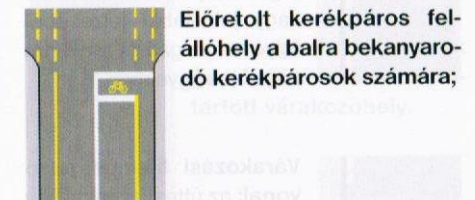

Előretolt kerékpáros felállóhely a balra bekanyarodó kerékpárosok számára;



Kötelező megállás helyét jelző vonal, „stopvonal”: azt a helyet jelzi, ahol az „ÁLLJ! Elsőbbségadás kötelező” jelzőtábla jelzése folytán meg kell állni.

Várakozóhely: az egy-egy gépkocsi várakozására szolgáló helyet jelöli ki;

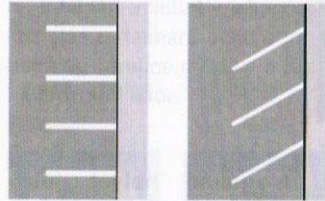

Járműforgalom elől elzárt terület: az útburkolati jellel jelzett területre járművel ráhajtani tilos;

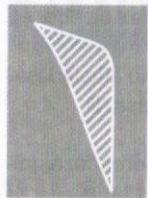

Megállási tilalmat jelző vonal: az úttest szélén vagy a járda szegélyén lévő folytonos sárga vonal, amely – jogszabály rendelkezéséből vagy jelzőtábla jelzéséből folyó – megállási tilalomra hívja fel a figyelmet;

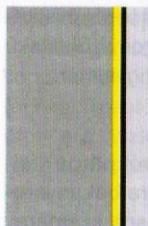

Várakozási tilalmat jelző vonal: az úttest szélén vagy a járda szegélyén lévő szaggatott sárga vonal, amely – jogszabály rendelkezéséből vagy jelzőtábla jelzéséből folyó – várakozási tilalomra hívja fel a figyelmet;

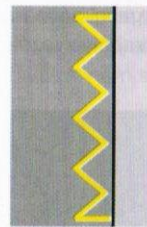
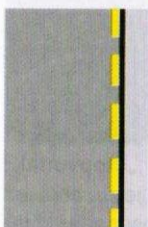

Megállóhely: menetrend szerint közlekedő autóbusz-vagy trolibuszjárat megállóhelyét, ill. taxi állomását jelzi. A jel kiegészíthető a megfelelő járműre utaló felirattal;

Veszélyes helyre figyelmeztető vonal: az ilyen vonallal együtt útburkolati jel jelezheti a veszély jellegét.

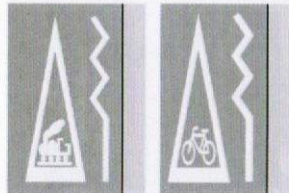
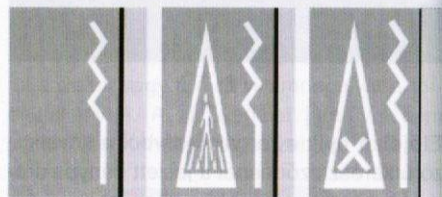

Veszélyes hely előjelzésére szolgáló vonalak: az úton sebességkorlátozásra vagy megállási kötelezettségre kell számítani;

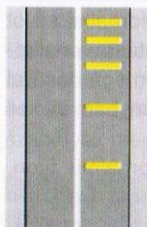

Különösen veszélyes hely: elsősorban a vasúti átjáró és az útkeresztesződés területére hívhatja fel a járművezetők figyelmét;



X-jel: az egymást keresztező vonalak a várakozás tilalmát jelzik, ahol a jelzett területet valamely okból (pl. kapubejárat, tűzcsap stb.) szabadon kell hagyni;

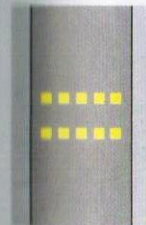

Az utat keresztező kerékpárút;



Kerékpárosok közlekedésére kijelölt úttest

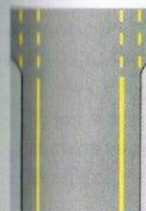

Kerékpársáv: a kerékpárosok részére kialakított sávot az úttest többi részétől folytonos – az útkeresztesződésnél szaggatott – sárga vonal választja el;



Nyitott kerékpársáv: kerékpárosok közlekedésére kijelölt sáv – az úttesten felfestett fehér színű szaggatott vonal és kerékpárt mutató burkolati jel is jelzi.



Kerékpáros nyom útburkolati jel jelzi a kerékpárosok részére az úttesten történő haladásra ajánlott útfelületet. Az így megjelölt úttesten fokozottan számolni kell kerékpárosok közlekedésével.

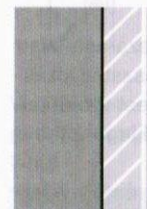

A járdára festett folytonos fehér vonal azt a határt jelzi, ameddig a járművek az úttest felőli részét várakozás céljára igénybe vehetik;



A mozgáskorlátozottak gépjárművei részére fenntartott várakozóhely.

Az útburkolati jeleket fehér vagy sárga színrel jelöltük, ugyanúgy, ahogy azokat az úttestre is felfestik.

Ha azonban az általában fehér színű...

- úttest szélét jelző vonalat,
- terelővonalat,
- záróvonalat,
- előjelző nyilat,
- megállás és a
- kötelező megállás helyét jelző vonalat, valamint
- járműforgalom elől elzárt terület

sárga színűre festették, az azt jelenti, hogy az úttestnek, ill. egy részének lezárása miatt a forgalmi rend megváltozott.

Az úttest vagy egy részének lezárása miatt szükséges ideiglenes forgalomszabályozásnál alkalmazott sárga színű úttest szélét jelző vonal vagy/és terelővonal kiegészíthető vagy helyettesíthető:

- függőleges jelzőfelülettel és fényviszszaverő prizmával ellátott vagy
- fényt kibocsátó burkolati jelzőtestekkel.

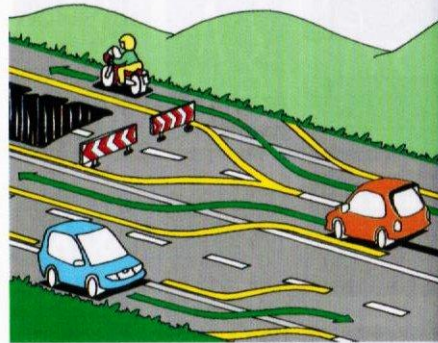

A forgalom irányítására, ellenőrzésére jogosult személyek

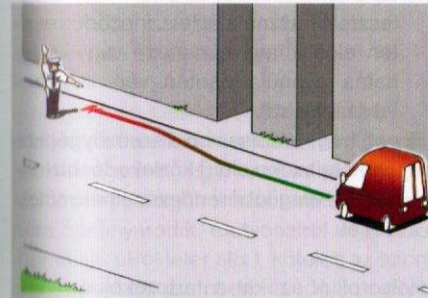

A forgalmat irányíthatja, ellenőrizheti, illetőleg az úton egyéb más hatósági intézkedést tehet:

- a rendőr,
- a katonai forgalomszabályozó,
- Külön meghatározott körben vagy helyen, ill. rendkívüli esemény során forgalmat irányíthat, ellenőrző és utasítást adó jogkört gyakorolhat még:
- a tűzoltó,
- a vám- és pénzügyőr,
- a közterület-felügyelő,
- a közlekedési hatóság ellenőre,
- a katasztrófavédelmi

hatóság ellenőre.

A járművek megállítására a következő módon adnak jelzést:

- karjuk függőleges feltartásával;
- fehér szegélyű piros tárcsa feltartásával;
- piros vagy fehér fény körbeforgatásával;
- sippal;

- megkülönböztető fényjelzést használó gépkocsiból vagy motorkerékpárról, karjuknak, fehér szegélyű piros tárcsának, piros vagy fehér fényű lámpának fel-le mozgatásával;
- hangszórón;
- „STOP Ellenőrzés!” szövegű felirat kivilágításával.

A jelzőőr és a polgárőr



Önnek a jelzőőr vagy a polgárőr jelzőtárcsával vagy piros fényű lámpával adott jelzésére is meg kell állítania járművét. Erre tábla is figyelmeztetheti.

Vasúti átjárónál a jelzőőr vagy a polgárőr piros lámpája az úttesten, állványon is lehet.

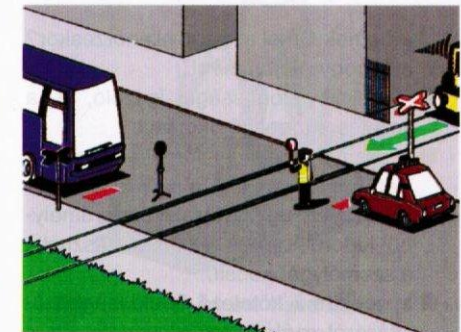

A nagy figyelmet igénylő manőverek végrehajtásához segítséget adó más ember nem minősül jelzőőrnek. Az ilyen személy a forgalomban részt vevőket legfeljebb udvariasan kérheti, de nem utasíthatja a megállásra.

Közúti ellenőrzés

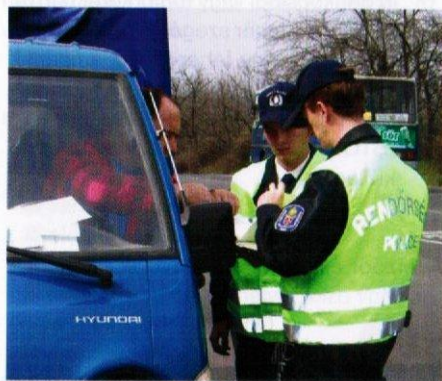

Azt, hogy a forgalomban részt vevő gépkocsivezető mindenben eleget tesz-e a reá vonatkozó követelményeknek (érvényes a vezetői engedélye, biztonságos vezetésre képes állapotban van, stb.), csak úgy állapíthatja meg a rendőr, ha – bűnmegelőzési vagy bűnüldözési célból – megállítja a járművet.

Mit kérhetnek Öntől a közúti ellenőrzéskor?

- azt, hogy „Álljon meg!”;
- a személyazonosságát igazoló, ill. a vezetésre jogosító okmányt;
- a személygépkocsi forgalmi engedélyét, (ha ez nem az Ön nevére van kiállítva, kérhet egy olyan igazolást, amelyből kiderül, milyen jogcímen használja a személygépkocsit);
- a gépjármű kötelező felelősségbiztosításáról szóló kötvénykivonatát és a befizetést igazoló bizonylatot. Szükség szerint az ellenőrzést végző rendőr a biztosítási szerződés meglétét elektronikus úton, a kötvény-nyilvántartóból le tudja kérdezni;
- a csomagtartó kinyitását;

- az úti cél elmondását (honnan jön, hová megy?);
- az alkoholszonda, alkohol- vagy drogtesztelő használatát (elszíneződés esetén előállíthatja vérévetelre vagy droghatás gyanúja esetén vér- ill. vizeletvizsgálatra);
- azt, hogy mutassa be a személygépkocsi kötelezően előírt közlekedésbiztonsági és világítóberendezéseinek működését.

Itt felsoroljuk azokat a tartozékokat, amelyek a vészhelyzetekre való felkészülés miatt szükségesek, hogy a gépkocsiban legyenek:

- szabványos kivitelű elakadásjelző háromszög;
- elsősegélycsomag;
- kék-sárga kárbejelentő lap és toll;
- fényvisszaverő mellény;
- izzókészlet, továbbá az izzócseré elvégzéséhez szükséges szerszámok, valamint a járművön alkalmazott biztosíték minden fajtájából legalább egy-egy darab;
- felfújt pótkerek és a kerékcseréhez szükséges kerékkulcs, emelő;
- téli időben hólánc, hólapat, takaró;
- tűzoltó készülék.

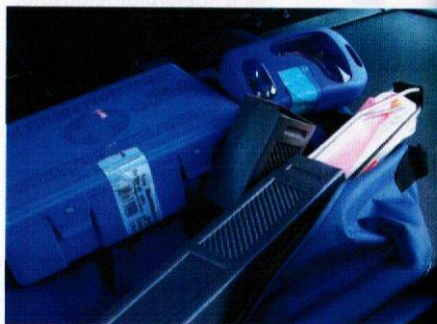

Az úton haladás alapszabályai

Általános szabályok

Az egyenesen haladó forgalom védelme

Ha járművel irányt változtat (terelővonalat, az úttest szélét vagy képzeletbeli felezővonalat átlépi, forgalmi sávot változtat, másik útra bekanyarodik, főútvonalról vagy szilárd burkolatú útról letér stb.), köteles az azonos irányban vagy szemben haladó, irányt nem változtató járműveknek elsőbbséget adni.

Az irányváltoztatást – ide nem értve a körforgalmú útra történő bekanyarodást – a művelet előtt kellő időben megkezdett és annak befejezéséig folyamatosan adott irányjelzéssel kell jelezni.

Azonban az egyenesen haladónak is lehet elsőbbségadási kötelezettsége vagy bizonyos esetekben szabályszerű lehet, ha mások zavarják, akadályozzák.

A megkülönböztető fény- és hangjelzést együttesen használó gépjárművek elsőbbsége

A megkülönböztetett gépjármű – amely villogó kék fényjelzést és szirénát vagy váltakozó hangmagasságú más hangjelzést használ – részére minden járművel minden helyzetben elsőbbséget kell adni, és akadálytalan továbbhaladását – félrehúzóddással, a szükséghez képest megállással – lehetővé kell tenni. Ha ez máshogy nem oldható meg, a többiek veszélyeztetése nélkül akár az egyébként szabálytalanak minősíthető manőverrel (zárvonal-átlépés, járdára húzóddás) Önnek is segítenie kell.

Előfordulhat, hogy villogó kék fényjelzést használó gépjárművek egész sorával találkozhat, de megkülönböztető hangjelzést

csak az oszlop elején, és a végén haladók adnak. Ilyen esetben a közrefogott gépkocsikkal szemben is úgy kell eljárnia, mintha szirénáznának.



Óvatosság a figyelmeztető jelzést használó járművekkel szemben

Az olyan járművet, amely felépítésére, mozgására, menettulajdonosságára, működésére nézve eltér a többitől, figyelmeztető jelzéssel, villogó borostyánsárga fényvel jelölik meg.



A figyelmeztető jelzést használó járműveknek a többi járművel szemben – az általános szabályoktól eltérő – elsőbbségük nincs. A figyelmeztető fényjelzést azért használják, mert méretük, munkájuk és tartózkodási helyük miatt veszélyt jelentenek mások részére. Ezért fokozott óvatossággal szabad e járműveket megközelíteni, és mellettük elhaladni.

Az olyan úttesten, amelyen az azonos irányú forgalom számára két vagy több forgalmi sáv van kijelölve, az azonos irányban valameny-nyi forgalmi sávban – egymás mellett haladó – hó eltakarítását végző és figyelmeztető jelzést használó járműveket tilos megelőzni. Az ilyen gépkocsik mögött a követési távolságot fokozott óvatossággal kell megválasztani.

Az elindulás

A forgalomba való bekapcsolódás történhet:

- az úttest széléről, ill. várakozóhelyről;
- az út széléről (leállósávról, útpadkáról, járdáról);
- útnak nem minősülő területől (garázs-ból, telephelyről, ingatlanról stb.).

A forgalmi okból történő megállás utáni újraindulás nem minősül „elindulásnak”.

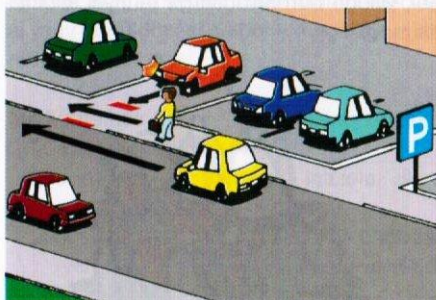

Az Ön kötelezettsége elinduláskor:

- irányjelzés adása az irányjelző készülékkel;
- elsőbbségadás gyalogosoknak, járműveknek egyaránt;
- ha lakott területen kívül tartózkodik, gépkocsiját nappal és jó látási viszonyok között is ki kell világítani töpített fényszóróval vagy nappali menetjelző lámpával.

Haladás az úton

Személygépkocsival az úttesten kell haladni. Általános szabály, hogy az úttesten – az előzés és a kikerülés esetét kivéve – annak menetirány szerinti jobb oldalán, az út- és forgalmi viszonyok szerint lehetséges mértékben **jobbra tartva** kell közlekedni, úgy, hogy az biztonságos legyen. Természetesen az úttest szélén álló járműveket nem kell kerülgetni.

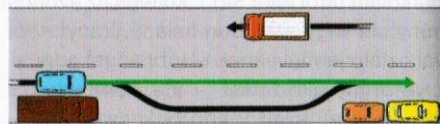

A jobbra tartás lehetséges mértékét befolyásolja:

- az adott forgalom (gyalogosok, kerékpárosok, szembejövő járművektől tartandó oldaltávolság);
- a jármű sebessége (lassan haladónak szorosan az úttest széléhez kell húzódnia);
- látási viszonyok (köd, eső stb.);
- az útburkolat állapota (sáros, jeges, töredezett, kátyús);
- út menti létesítmények (lehajló ágak);
- egyéb más körülmények (útszegély mellett lévő tócsák, várakozó járművek).

A jobbra tartás szempontjából figyelmen kívül kell hagyni:

- az autóbuszöblöt, (ez a menetrend szerint közlekedő közforgalmú autóbuszok és trolibuszok megállóhelyéhez, valamint a megállóhelyre történő ki- és beállításra kialakított úttest-kiöblösődés, ahol a jármű megállóhelyét jelző táblát is elhelyezték);



- az autóbusz forgalmi sávot,



- a kapaszkodósávot,

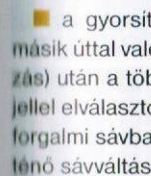

- a gyorsítósvávot, (ez az úttesten egy másik úttal való kereszteződés (becsatlakozás) után a többi forgalmi sávtól útburkolati jellel elválasztott rész, amely a mellette levő forgalmi sávba, a kialakult sebességgel történő sáv váltás elősegítésére szolgál);

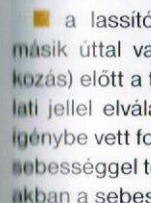

- a lassítósvávot, (ez az úttesten egy másik úttal való kereszteződés (becsatlakozás) előtt a többi forgalmi sávtól útburkolati jellel elválasztott rész, amely az eddig igénybe vett forgalmi sávból, az ott kialakult sebességgel történő kiválásra és a továbbiakban a sebesség csökkentésére szolgál);



- a kerékpársávot;

- a nyitott kerékpársávot;

■ a kanyarodósávot (ez útkereszteződések előtt útburkolati jellel jelölt olyan úttestrészt, amelyre a bekanyarodó járművek kötelesek a manőver megkezdése előtt besorolni).

Ha azonban az azonos irányú forgalom számára több forgalmi sáv áll rendelkezésre, nem feltétlenül kell a járműveknek egymás után egy sorban haladniuk. A párhuzamos közlekedésre alkalmas úttesten a jobbra tartásra külön szabályok az irányadók (lásd a továbbiakban).

Olyan úton, amelyen három, egymástól elkülönített úttest van, járművel a középső vagy a menetirány szerinti jobb szélső úttesten szabad közlekednie. Az ilyen út középső úttestjén kétirányú, a szélső úttestjén egyirányú forgalom van.

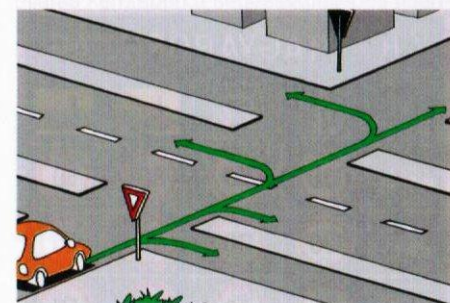

Az egyirányú forgalmú út és a körforgalmú út teljes úttestje, az osztott pályás út jobb oldali úttestje teljes szélességében menetirány szerinti jobb oldalnak számít. Azonban ezeken az utakon is találkozhat az ellenkező irányból érkező megkülönböztető jelzéseit használó gépjárművel, valamint 22⁰⁰ óra és 06⁰⁰ óra között a figyelmeztető jelzést használó járművel.

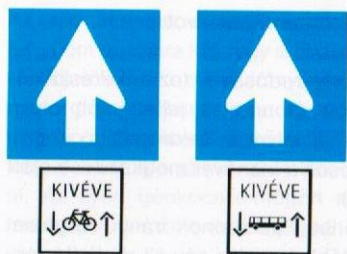

Ha az „Egyirányú forgalmú út” jelzőtábla alatt a kiegészítő táblán kerékpárt és/vagy autóbust ábrázoló jelkép van, akkor az úttesten kijelölt kerékpársávon, ennek hiányában az úttest jobb széléhez húzódva a kerékpáros vagy az autóbusz forgalmi sávon az autóbusz a táblán fehér nyíllal megjelölt irányal szemben is közlekedhet.

Sebesség

H MAGYARORSZÁG				
	130	110	90	50
	130	110	90	50
	80	70	70	50

Személygépkocsival – ha közúti jelzésből más nem következik – legfeljebb a következő sebességgel szabad haladni:

- autópályán 130 km/h,
- autóúton 110 km/h,
- lakott területen kívül egyébként 90 km/h,
- lakott területen 50 km/h.



Az olyan útszakaszokon, ahol az adott körülmények az általános szabály által meghatározott sebességhatár felett is lehetővé teszik a biztonságos haladást, ott a „Sebességkorlátozás” jelzőtábla lakott területen 50 km/h-nál, lakott területen kívül 90 km/h-nál nagyobb sebességet is jelezhet. Személygépkocsival



az ilyen helyeken jó látási és útviszonyok mellett a jelzőtáblán megjelölt maximális sebességgel is szabad közlekedni.



A tábla alatt elhelyezett, hóesésre vagy esőzésre utaló kiegészítő jelzőtábla azt jelzi, hogy a sebességkorlátozás csak a megjelölt időjárási körülmények vagy nedves útburkolat esetében érvényes.



Kiegészítő tábla jelezheti, hogy a sebességkorlátozás meghatározott időszakra vagy bizonyos járműkategóriákra vonatkozik.



Olyan járművel, amelynek megengedett legnagyobb sebességét a műszaki megvizsgálás során alacsonyabban állapították meg, és ezt a forgalmi engedélybe bejegyezték, legfeljebb a megállapított sebességgel szabad haladni. Az ilyen jármű hátsó oldalán a megengedett legnagyobb sebesség számértékét kör alakú, 15 cm átmérőjű, 2 cm széles piros szegélyű, fehér alapon, 6 cm magas fekete számjegyekkel kell feltüntetni.



Nemcsak a „felső sebességhatárt” jelölhetik meg táblával, hanem az „alsót” is. A „Kötelező legkisebb sebesség” tábla azt jelzi, hogy az úton legalább a táblán megjelölt sebességgel kell haladnia – kivéve, ha ez a tempó az út, a forgalmi, az időjárási vagy a látási viszonyok miatt a személy- és vagyongbiztonságot veszélyeztetné, és persze akkor is, ha meg akar állni.



A „Kapaszkodósáv” tábla is jelezheti azt a sebességértéket, amelynél kisebb tempóval haladó jármű a kiegészítő sávot köteles igénybe venni.



Ha a táblán nincs megjelölve sebességérték, akkor lakott területen az kötelező a kapaszkodósávra hajtani, aki 40 km/h-nál, lakott területen kívül pedig 70 km/h-nál lassabban halad.

A vasúti átjárón legalább 5 km/h átlagsebességgel, csak folyamatosan – megállások nélkül – szabad áthaladnia.

A személygépkocsi mindenkor sebességét a forgalmi, az időjárási és a látási viszonyoknak, továbbá az útviszonyoknak (az út vonalvezetésének, az útburkolat minőségének és állapotának) figyelembevételével kell megválasztania. Ezen felül figyelemmel kell lennie a jármű sajátosságaira, az utasokra és a rakományra.



A biztonságos tempó meghatározásának felelősségét nem veszi le válláról az elektronikus sebességjelző tábla sem, amely az ajánlott sebességet mutatja.

A tábla azt a sebességet jelzi, amellyel haladva a következő forgalomirányító fényjelző készülékhez szabad jelzésre érkezik.

A gyorsajtás megfékezésére a rendőrség sebességmérő eszközökkel ellenőrzi a járművek haladási tempóját. Szabálytalanság esetén rendőri intézkedésre, illetve szabálysértési büntetés kiszabására kerülhet sor.

A sebességmérés történhet úgy, hogy a rendőrök traffipaxszal bemérik és leállítják a jogsértőt. A gyorsajtást helyszíni vagy szabálysértési bírsággal és közlekedési előéleti ponttal (büntetőponttal) vagy szabálysértési eljárás keretében a sebességtüllépés jelentős mértékére való tekintettel akár a járművezetéstől való eltiltással is büntethetik.



Az út kezelője a „Közúti forgalom ellenőrzése” táblákkal jelzi a fixen telepített sebességmérő radarok helyét.

A mérőberendezést a tábla után számított ésszerű távolságra helyezik el. Az ilyen tábla láttán a vezetőknek a szokottnál is jobban célszerű figyelniük a haladási sebességre.

A gyorsforgalmú utak mellé vagy fölé telepített kamerák nemcsak szemből, hanem hátulról is képesek a sebességtüllépést rögzíteni. A készülékek átlagsebességet is képesek mérni. Ilyen esetben az út két mérési pontja között a berendezések felvételeket készítenek az adott járműről, amiből a megtett távolság és az eltelt idő alapján ki tudják számolni az átlag-

A következő közúti jelzések tovább korlátozhatják járműve tempóját:

Jelzőtábla	Megengedett sebesség	A jelzés hatálya	A korlátozást feloldja
	a táblán megjelölt, pl.: itt 40 km/h	útszakasz	a következő útkeresztezéskor kezdete vagy:
	a táblán megjelölt, pl.: itt 40 km/h	a lakott terület egésze	
	a táblán megjelölt, pl.: itt 40 km/h	30 m-es útszakasz	30 m megtétele
	a táblán megjelölt, pl.: itt 40 km/h	a megjelölt időszakban 8 ^h -22 ^h	a megjelölt időszakban a következő útkeresztezéskor kezdete, illetve a megjelölt időszak vége
	a táblán megjelölt: 30 km/h	A „Korlátozott sebességű övezet” területe	
	20 km/h	a lakó-pihenő övezet területe	
	10 km/h (jármű csak a jelzett időszakon kívül mehet be)	A „Gyalogos övezet” (zóna) területe	
	a táblán megjelölt, pl.: itt 40 km/h	útszakasz	
	50 km/h	útszakasz	
	30 km/h	a felirattal jelzett hosszúságú útszakasz	a felirattal jelzett úthossz megtétele

sebességet, s ha ez meghaladja a megengedettet, akkor ez bizonyítja a szabálysértést.



Az ellenőrzött útszakasz végét a „Közúti forgalom ellenőrzésének vége” táblával jelzik. E tábla azonban csak a fixen telepített sebességmérő készülékkel ellenőrzött útszakasz végét jelzi, a mobil traffipax készüléket előzetes figyelmeztetés nélkül a rendőrök továbbra is bárhol használhatják, ahol azt indokoltnak látják.

A közúti közlekedés hatósági ellenőrzését megakadályozni, megzavarni és a mérés eredményét befolyásolni tilos. A sebességmérést előre jelző, passzív, elektromágneses jelet nem kibocsátó eszközök alkalmazása azonban megengedett, mert az nagy mértékben nem befolyásolja a kontroll hatékonyságát.

Relatív sebességcsökkentésre felszólító körülmények és jelzések

Bizemélygépkocsival a táblával jelzett, illetve a tételesen meghatározott sebességgel csak akkor szabad haladnia, ha az veszélytelen. Tilos a „vakvezetés”, vagyis sohasem szabad olyan sebességgel haladnia, amelyben autója féktávolsága nagyobb a belátható útszakasz hosszánál. Önnek mindig figyelembe kell vennie az adott körülményeket, az út és a gépkocsija állapotát, terhelését, az időjárási viszonyokat, a forgalom sűrűségét.

A járműve sebessége a megszabott sebességhatárokon belül olyan legyen, hogy meg tudjon állni az Ön által belátott útszakaszon belül és minden olyan akadály előtt, amelyre az adott körülmények között számítani kell.

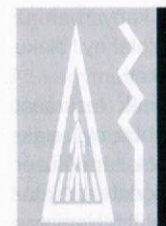

Ahol valamilyen akadály előfordulására lehet számítani, ott a megfelelő veszélyt jelző tábla vagy más jelzés hívhatja fel a figyelmet az óvatosságra. Például a veszélyes helyre figyelmeztető vonal, amellyel együtt jelezhetik az útburkolaton a veszély jellegét is.

A keresztirányú, egymást követő folytonos vonalak pedig azt jelzik, hogy az úton sebességkorlátozásra vagy megállási kötelezettségre számíthat:



A veszélyes hely jelzésére szolgáló fényjelző készülék egy kör alakú sárga fényű lámpából áll, és villogó sárga fényjelzést ad:





Veszélyes kanyarban az út kanyarulatát nyíl alakú fekete fehér sávós tábla jelezheti.

Az úttestnek, ill. egy részének lezárását piros-fehér színű korlát, továbbá nyíl alakban vagy ferdén sávozott tábla, terelőfüzér vagy terelőbóják, éjszaka és korlátozott látási viszonyok esetében azon felül folyamatos piros vagy villogó sárga fényt adó lámpák is jelezhetik.

Jelzések hiányában is számítania kell olyan akadályra, amely az adott útvonalakon és körülmények között várhatóan előfordul. Ilyen akadálnak kell tekintenie a közlekedésnek azon részvevőit, akik jogszerűen tartózkodnak az úttestnek azon a részén, amelyet Ön a járművével igénybe vesz.

Meghatározott helyeken szabály is kötelezi fékezésre. Például lakott területen az elindulási szándékot jelző, menetrend szerint közlekedő autóbussznak, trolibusznak, iskolabusznak és a gyermekeket szállító autóbussznak a megállóhelyről való elindulását (a jobb szélső forgalmi sávba történő besorolását) – ha ez hirtelen fékezés nélkül megtehető – lassítással, szükség esetén megállással lehetővé kell tennie.



A fentiekből következően tehát csak akkor szabad a megengedett legnagyobb sebességgel haladnia, ha a körülmények nem indokolnak csökkentett sebességet.

Viszont nem szabad indokolatlanul olyan lassan sem haladnia, hogy ez a forgalmat akadályozza. Indokolatlanul lassan haladónak azt kell tekinteni, aki kényszerítő körülmények nélkül (pl. mert gyönyörködik a kirakatokban) olyan lassan halad, hogy partnereinek egyenletes és folyamatos közlekedését akadályozza.

Célszerű felvenni a folyamatos forgalom ütemét, s azt kellő ok nélkül gyorsítással vagy lassítással nem zavarni!

Követési távolság

Járművel másik járművet csak olyan távolságban szabad követni, amely elegendő ahhoz, hogy az előtt haladó jármű mögött – ennek hirtelen fékezése esetében is – meg lehessen állni.

Aki csak kikerüléssel vagy a partnere mellé való besorolásával tudja elkerülni az ütközést, az nem tartott elegendő követési távolságot.

Mindig nagy kockázatot vállal az a vezető, aki a követési távolságot a legkisebb határértéken tartja, mert az előtte haladó jármű váratlan és intenzív fékezése esetén könnyen ráfutásos (utoléréses) baleset okozójává válhat.

Az ilyen esetek gyakoriságának elkerülésére is szolgál az a szigorú szabály, mely szerint a másik jármű sebességét hirtelen fékezéssel csökkenteni csak abban az esetben szabad, ha ezt a személy- vagy vagyonbiztonság megóvása szükségessé teszi. Ez azonban senkit nem ment fel a helyes követési távolság tartása alól.

A legkisebb követési távolság számos körülménytől függ, így pl. az egymást követő járművek sebességétől, az adott forgalmi és útviszonyoktól.



Nagyságát meghatározhatják táblával is, amely méterben jelzi, hogy az előtt haladó jármű mögött legalább mekkora távolságot kell tartani. A tábla az előzést nem tiltja, e manőver közben megközelíthető a partner, de a művelet befejezése után ismét tartani kell ezt a távolságot.



Ha a táblán tehergépkocsik jelképét látja, a jelzést személygépkocsival figyelmen kívül hagyhatja.

A megkülönböztető jelzéseket használó gépjármű mögött a követési távolságot úgy kell megválasztania, hogy ne akadályozza azoknak a járműveknek a visszatérését, amelyek a szabad út lehetővé tétele érdekében húzódtak félre az eddig igénybe vett forgalmi sávból.

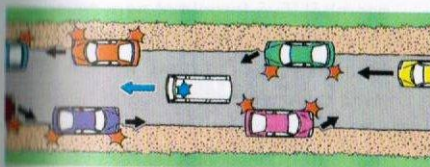

A veszélyes anyagot szállító járművet csak fokozott óvatossággal szabad megközelítenie.

Kitérés

Az egymás mellett ellentétes irányban (szemben) elhaladó járművek között biztonságos oldaltávolságot kell tartani.

A megfelelő oldaltávolság érdekében – ha ez szükséges – a járművekkel kölcsönösen az úttest széléhez kell húzódní.



Ha a kölcsönös jobbra húzóadás nem elegendő, mert az úttest olyan keskeny, hogy a járművek egymás melletti elhaladása túl kockázatos vagy lehetetlen, akkor mindkétőnek meg kell állnia. Ilyen esetben annak a járműnek kell lehúzódnia az útpadkára vagy ha ez sem elég, akkor hátramenni, amelyek az adottságait és a körülményeket figyelembe véve azt könnyebben meg tudja tenni.

Az ésszerűség többnyire úgy kívánja, hogy a szóló jármű segítse a pótkocsist vagy a személygépkocsit az autóbusszt.

Ha az úttest mindkét irányból belátható szakaszon egy forgalmi sávra szűkül, a szemből jövő járművek közül annak van elsőbbsége, amelyik útját irányváltotatás nélkül tudja folytatni.

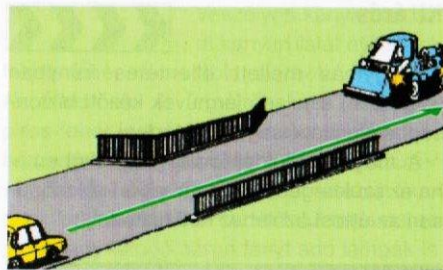

Az ilyen útszűkület forgalmát szabályozhatják jelzőtáblával is.



A „Szembőjvő forgalom elsőbbsége” tábla azt jelzi, hogy az útszűkületben elsőbbséget kell adni a szemből jvő jármű részére.

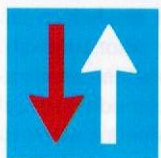

Az „Elsőbbség a szembejvő forgalommal szemben” tábla felől érkező járműnek elsőbbsége van a szemből jvő járművel szemben.

A táblákat mindig egymásnak hátat fordítva, az útszűkület ellentétes oldalán állítják fel.

Ha a szemből jvő állati erővel vont jármű vagy hajtott állat vezetője karjának feltartásával jelzi, hogy az állat ijedős, akkor a személygépkocsija sebességét csökkentenie kell. Külön jelzés nélkül is így kell eljárnia, ha felismeri az állat riadalmát, sőt adott esetben meg is kell állnia. A motort is le kell állítania, ha a veszélyhelyzet másként nem szüntethető meg.

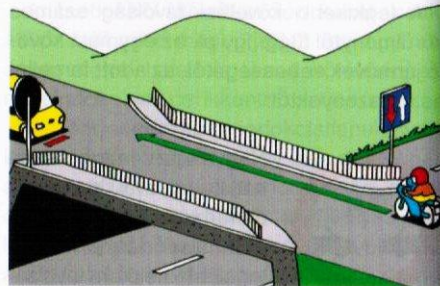

Előzés

E manőver fogalom meghatározásából értelem szerűen következik, hogy csak akkor lehet szó előzésről, ha a járművek azonos úttesten vannak és közben haladnak is.

A manőver végrehajtását a szabályok szigorú feltételekhez kötik.

Előzni csak akkor szabad, ha:

- az előzés céljából igénybe venni kívánt forgalmi sáv olyan távolságban szabad, hogy – figyelemmel az előzni kívánó és a megelőzendő jármű sebessége közötti különbségre – az előzés a szemből jvő forgalmat nem zavarja;
- az előzni kívánó jármű előzését más jármű nem kezdte meg. Itt nem feltétlenül a közvetlen Ön mögött haladóról van szó, mert lehet ez egy távolabbi, már korábban előzésbe kezdett másik jármű is.

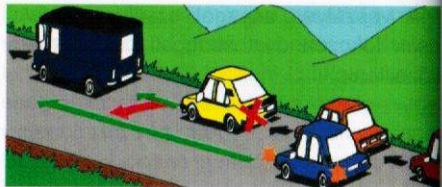

(Az előzés megkezdésének azt a helyzetet kell tekintenie, amikor a személygépkocsija után jvő jármű kihúzódott a manőver végrehajtásához szükséges nyomvonalra, és járművéhez olyan közel van, hogy az Ön esetleges irányváltoztatása már zavarná őt.);

- az előzni kívánó jármű előtt ugyanabban a forgalmi sávban haladó másik jármű előzési szándékot nem jelzett. Ez a feltétel mindig csak két, közvetlen egymás mögött haladó jármű kapcsolatában érvényes. Tehát, ha az Ön előtt haladó irányjelzést adott, akkor Ön már nem kezdhet előzésbe, mindaddig, amíg a partner a manővert megkezdte vagy önként lemondva arról, az irányjelzést megszünteti;

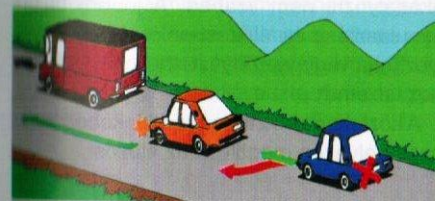

- az előzés során a megelőzendő jármű mellett megfelelő oldaltávolságot lehet tartani;

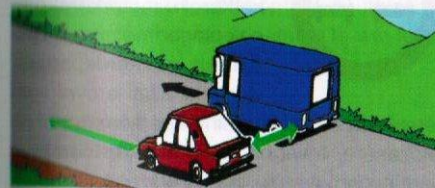

- az előzés befejezése után a járművel a megelőzött jármű elé – annak zavarása nélkül – vissza tud térni.

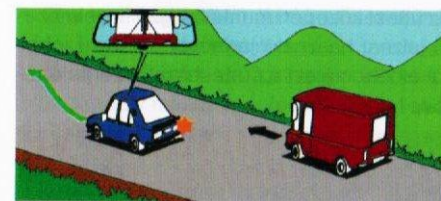

Az előzés akkor tekinthető befejezettnek, ha a jármű teljes hosszában visszatért az úttest jobb szélére, a megelőzött jármű elé. Párhuzamos közlekedésre alkalmas úttesten nem minden esetben kötelező visszatérni a szélső sávba, de erről majd a „Haladás párhuzamos közlekedésre alkalmas úttesten” című alfejezetben olvashat részletesen.

Az előzési szándékot – ha az előzés irányváltoztatással jár – irányjelzéssel jelezni kell. A jelzésadás a művelet befejező visszatérés esetén is kötelező.

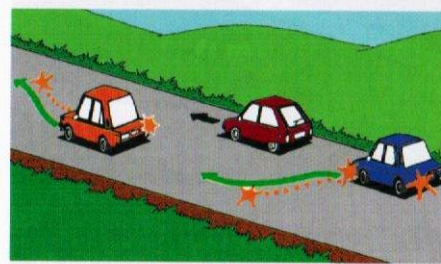

Az előzést általában balról kell végrehajtani. Azonban fokozott óvatossággal jobbról is, balról is szabad előzni a figyelmeztető jelzést használó járművet, ha meggyőződött arról, hogy ezzel a többi járművet és a gyalogosokat nem veszélyezteti.

Az úttest közepén munkát végző figyelmeztető jelzést használó járművet célszerű jobbról előzni, ha ezt az úttest szélessége lehetővé teszi.

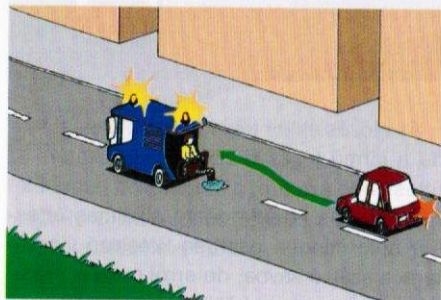

Csak jobbról szabad előzni azt a járművet, amely a balra bekanyarodási szándékát irányjelzéssel jelzi, és az úttest felezővonalára mellé sorolt be.

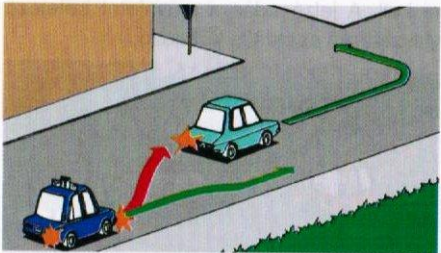

Különösen figyelnie kell erre, ha az utkeresztesződés előtt egy egész kocsisort kíván megelőzni. Számítania lehet ugyanis arra, hogy a sor elején esetleg valamelyik jármű balra akar bekanyarodni. Ezt a járművet balról már nem előzheti meg.

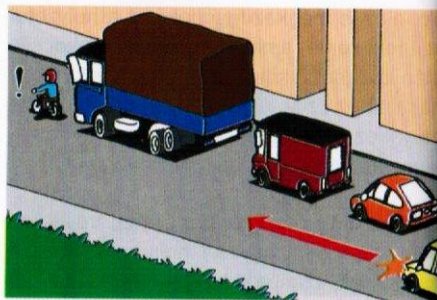

Ha egy jármű a felezővonalhoz húzódott, de irányjelzést nem ad; vagy jelez balra, de nem sorolt be a felezővonalhoz, nem szabad jobbról megelőzni.

Az előzés végrehajtását balra húzódással, gyorsítással vagy bármilyen más módon akadályozni nem szabad. A jobbra tartás elmulasztása az előzésben levőket akadályozhatja vagy veszélyeztetheti, és baleset-höz vezethet.

A közlekedés biztonsága érdekében bizonyos helyeken megtiltják az előzést.

Tilos előzni...



■ ahol azt tábla tiltja. A tilalom nem vonatkozik kétkerekű motorkerékpárnak, segédmotoros kerékpárnak és kerékpárnak, valamint állati erővel vont járműnek és kézikocsinak gépjárművel való előzésére, továbbá az úttest közepén levő vágányon haladó villamos előzésére.

A tilalom alá eső útszakaszon az előzést nemcsak megkezdeni, hanem a már korábban – a jelzőtábla elérése előtt – megkezdett előzést tovább folytatni sem szabad.

Az előzés csak akkor szabályos, ha a jelzőtábla elérése előtt befejeződik.

Az előzés csak akkor szabályos, ha a jelzőtábla elérése előtt befejeződik.

A tábla a jobbról történő előzést is tiltja!

■ Tilos előzni a be nem látható útkanyarulatban, mert a szemből érkező felismerése kellő távolságból nem lehetséges.



■ Hasonló hely a bukkanó is, amelyre a tábla figyelmeztetheti.

A bukkanóban, ill. a be nem látható útkanyarulatban érvényes előzési tilalom alól kivétel az, ha az úttesten egyirányú forgalom van vagy záróvonal van felfestve, és az előzés annak érintése nélkül végrehajtható.

■ Tilos megelőzni a megkülönböztető jelzéseket használó gépjárművet. E tilalom alól nincs kivétel, így az aránylag lassan haladó ilyen járművet sem szabad megelőznie. További előzési tilalmakat ismer meg majd a villamospályánál, a zebraánál, a vasúti átjárónál és az utkeresztesződés tárgyálásánál.

Kikerülés

A kikerülés alapesetben az úttest menetirány szerinti jobb oldalán álló jármű vagy ott levő egyéb közúti akadály (gyalogos, hajtott vagy vezetett állat, útfelbontás, ill. útelzárás stb.) melletti elhaladást jelenti. De van kikerülés jobbról is.

A kikerülést csak akkor szabad végrehajtani, ha:

■ az igénybe venni kívánt úttestrész olyan távolságban szabad, hogy a kikerülés a szemből jövő járműveket nem zavarja. Be nem látható útszakaszon kikerülés céljából a menetirány szerinti bal oldalra csak fokozott óvatossággal hajthat át.

■ a kikerülni kívánó jármű előzését más jármű nem kezdte meg;

■ a kikerülés során a kikerülendő közúti akadály mellett megfelelő oldaltávolságot lehet tartani.

A „Kikerülési irány” tábla azt jelzi, hogy a táblát – ill. azt az akadályt, amelyen a táblát elhelyezték – a nyíl által jelzett irányban kell kikerülni.

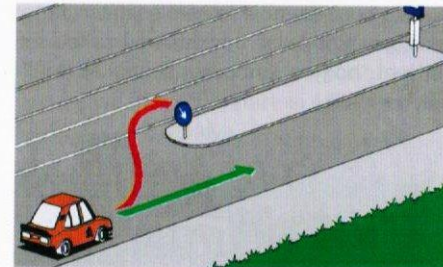

Ha jelzőtáblával nem jelölték a kikerülési irányát, akkor az úttest menetirány szerinti jobb és bal oldalát elválasztó járdaszínt mellett csak jobbról, egyébként jobbról vagy balról el szabad haladni mellette.

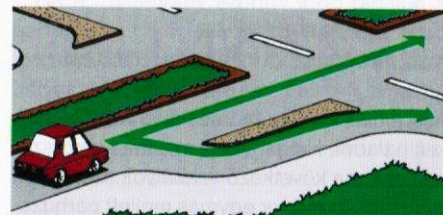

Az úttest közepén levő, ill. a menetirány szerinti jobb oldal felezővonal felőli részét elzáró akadályt jobbról kell kikerülni. Ilyen pl. az a jármű, amely a balra bekanyarodási szándékát irányjelzéssel jelzi, és az úttest felezővonalára mellé sorolt be.

Az úttest közepén álló, figyelmeztető jelzést használó járművet lehetőleg jobbról

kerülje ki, ha viszont ott nem fér el, akkor balról is kikerülheti. Az út szélén levő akadályokat pedig balról kell kikerülni.

Megkülönböztető fényjelzést használó álló járművet megközelíteni, ill. mellette elhaladni csak fokozott óvatossággal szabad.

Párhuzamos közlekedésre nem alkalmas úttesten, a „Gyermekszállítás” táblával megjelölt álló autóbust tilos kikerülni, valamint mellette a szembe jövő forgalomnak elhaladni, ha a busz vezetője az első és hátsó irányjelző mindkét oldali egyidejű működtetésével jelzi, hogy a járműbe gyermekek szállnak be- és ki.



Haladás párhuzamos közlekedésre alkalmas úttesten

A járművekkel az úton általában egy sorban kell haladni. Ha azonban az úttest elég széles, akkor a következő szabályok szerint két vagy több járműsor egymás mellett párhuzamosan is haladhat.

Az úttest akkor alkalmas párhuzamos közlekedésre, ha az azonos irányú forgalom számára hosszabb útszakaszon legalább két forgalmi sáv áll rendelkezésre.

Az úttest párhuzamos közlekedésre való alkalmasságának a megítélésekor az autóbuszöblöt, az autóbusz forgalmi sávot, a kapaszkodósávot, a gyorsító- és lassítósa-

vot, a kerékpársávot, a kanyarodó járművek részére útburkolati jellel kijelölt kanyarodósávot, valamint a villamospálya által elfoglalt területet figyelmen kívül kell hagyni.

Az olyan párhuzamos közlekedésre alkalmas úttesten, ahol az útburkolati jelek lekoptak, hó, sár vagy más útszennyeződések miatt nem láthatók, ott járművel a jobb szélső (külső) sávban köteles közlekedni. Ha Önél lassabban haladó járművet ér utol, az előzésre vonatkozó szabályok megtartásával a belső forgalmi sávban haladhat el mellette.

Több jármű előzésének idejére megmaradhat a belső sávban, feltéve, hogy az Ön mögött, a gyorsabban – de szabályos sebességgel – haladó más járművek közlekedését nem akadályozza. Sűrű forgalomban, ha a külső forgalmi sávba – annak telítettsége miatt – visszatérni nem lehet, személygépkocsijával a belső forgalmi sávban folyamatosan is haladhat. Ebben jön létre itt a párhuzamos közlekedés (lásd az alábbi ábrán).

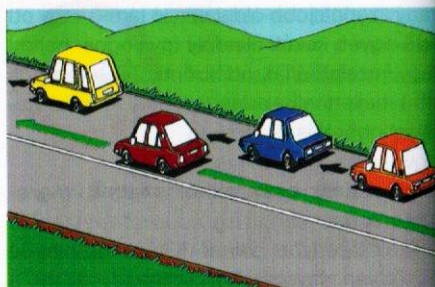

Lakott területen a párhuzamos közlekedésre alkalmas úttesten, ha a forgalmi sávok útburkolati jelekkel megjelölve, akkor személygépkocsival a sávok közül bármelyikben haladhat, még akkor is,

ha az Öntől jobbra eső másik sáv üres. El kell hagynia viszont a belső forgalmi sávot akkor, ha az Ön mögött gyorsabban haladó jármű közlekedését akadályozná. Ha a jobb szélső forgalmi sávban haladva ér utol valakit, aki a belső sávban közlekedik, nem kell lassítania, hanem fokozott figyelemmel elhaladhat mellette.

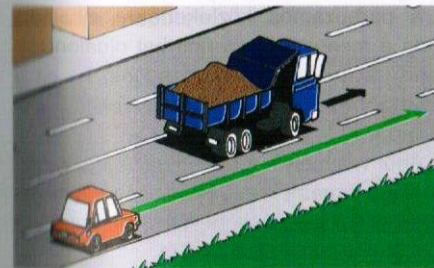

Ez nem minősül szabálytalan jobbról előzésnek, mert az útburkolati jellel elválasztott azonos irányban haladó sávokban akár egy-egy jármű esetében is párhuzamos közlekedésről beszélünk.

Párhuzamos közlekedésre alkalmas úttesten két jármű ugyanabban a forgalmi sávban egymás mellett nem haladhat! Kivéve a kétkerekű motorkerékpár, a segédmotoros kerékpár és a kerékpár, amelyeket egy forgalmi sávon belül is meg szabad előzni.

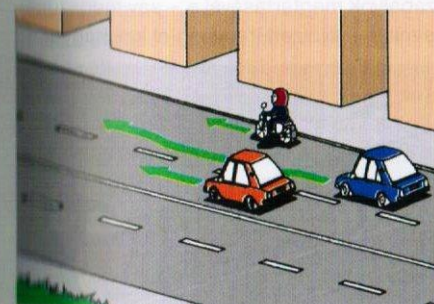

Lakott területen kívül is alapelv a jobbratartási kötelezettség. A belső forgalmi sávra ráhajítani csak kikerülés, előzés, balra bekanyarodás, illetve megfordulás céljából szabad.

Személygépkocsival több járművet is előzhet egyszerre, amíg az Ön mögött gyorsabban haladó más jármű közlekedését nem akadályozza.

Ha a forgalom olyan sűrű, hogy a külső forgalmi sávba visszatérni nem lehet, a belső sávban is haladhat. Mihelyt a forgalom ritkul, és vissza tud sorolni a külső sávba, újra helyreáll a jobbratartási kötelezettség és az előzés szabálya.

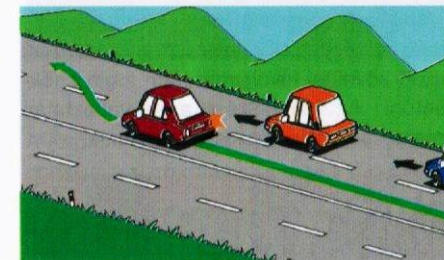

Ha a menetirány szerinti jobb oldalon a párhuzamos közlekedésre kettőnél több forgalmi sáv van, az előbb ismertett szabályokat értelemszerűen kell alkalmazni. A harmadik és további belső sávokban azonban csak személygépkocsival haladhat folyamatosan.

Ha forgalmi sávot kíván változtatni, az igénybe venni kívánt forgalmi sávban közlekedő részére elsőbbséget kell adnia. Az irányváltoztatási szándékot irányjelzéssel jelezni kell!

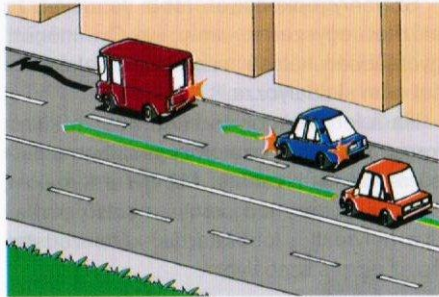

Általában számíthat arra, hogy a másik jármű vezetője az Ön jelzését látva az eddig tartott követési távolságát nem fogja csökkenteni. Az irányjelzést a sávváltoztatás befejezéséig folyamatosan kell adnia.

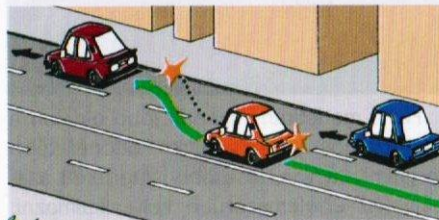

Azonnal szüntesse vizont meg a jelzés adását, ha személygépkocsijával teljes terjedelemben elfoglalta a helyét az igénybe venni kívánt forgalmi sávban.

Ha a forgalom sűrűsége folytán a sávokban összefüggő járműoszlopok alakultak ki, forgalmi sávot csak abban az esetben szabad változtatnia, ha bekanyarodásra vagy megállásra kíván felkészülni.

A forgalmi sávokat a gyorsabb előrehaladás érdekében kis távolságon belül ismétellen változtatni tilos!

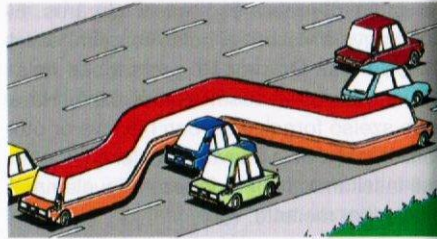

A párhuzamos közlekedésre alkalmas úton a menetirány szerinti bal oldalon történő haladás még akkor is tilos, ha ez a szemből jövő járműveket egyébként nem zavarná.

Ahol valamelyik forgalmi sáv megszűnik, annak a járműnek van elsőbbsége, amelyik terelővonal átlépése nélkül a megmaradó forgalmi sávban halad tovább.

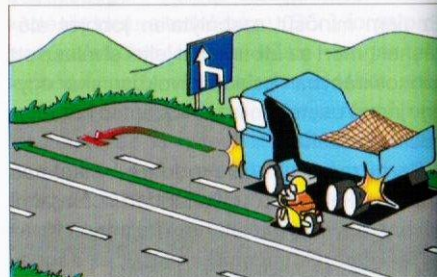

Terelőnyíl is jelezheti, hogy a megjelölt forgalmi sávot a sávváltoztatásra vonatkozó szabályok megtartásával a – sáv megszűnése miatt – a jelzett irányban el kell hagyni.

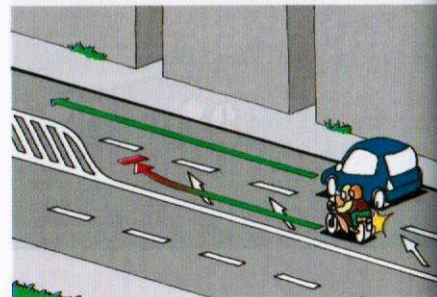

Ha a forgalmi sávok nincsenek útburkolati jellel jelölve, akkor annak a járműnek van elsőbbsége, amelyik irányváltoztatás nélkül tud továbbhaladni.

Az olyan helyen, ahol mindkét jármű csak irányváltoztatással tud továbbhaladni, vagy ahol mindkét járműnek terelővonalat kell átlépni, ott annak a járműnek van elsőbbsége, amelyik addig a jobbra eső forgalmi sávban haladt.

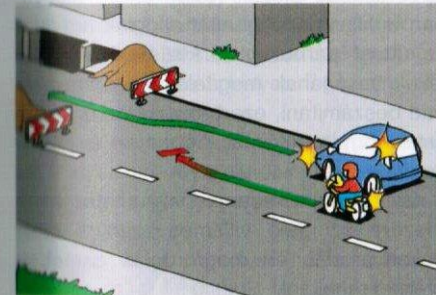

Cipzár-elv

Nagy forgalmú utakon a forgalmi sávok megszűnése sokszor fennakadást, bosszúságot okoz. Az élelmes, siető gépkocsivezetők sokszor már jóval az útszűkület előtt igyekeznek forgalmi sávot változtatni. Akik irányváltoztatás nélkül tudnak továbbhaladni, gyakran zárják a sort és elsőbbségükkel előre nem engedik be az alárendelt pozícióban lévő partnerüket.

Aki udvariasan mégis maga elé engedi az irányt változtatót, az a sáv megszűnésének helyénél újra dilemma elé kerül, hogy engedje-e az újabb rászorult. Ezzel felesleges konfliktus-helyzetek jönnek létre, amelyek a járműfolyam feltorlódását okozzák.

Ezt a problémát hivatott orvosolni a külföldön jól bevált cipzár-rendszer: a megálló forgalmi sávban tartózkodónak úgy teszi lehetővé a továbbhaladást, hogy

egyenletesen egy-egy járművet engednek befonódni a megmaradó forgalmi sávba. A továbbhaladási joggal bíró vezető lassít és elenged maga előtt legalább egy elsőbbségadásra kötelezett járművet. A „cipzár-közlekedés” sikeréhez feltétlenül szükség van a járművezetők együttműködésére, előzékenységére és türelmére.



A forgalmi sávokat elválasztó kettős terelővonal váltakozó irányú forgalmú utat jelez.

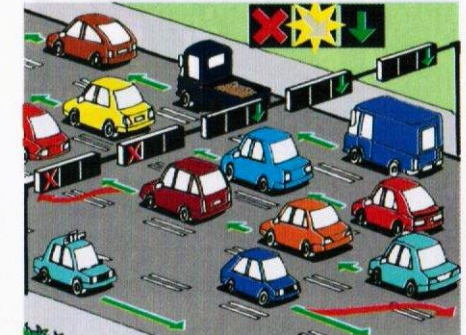

A váltakozó irányú forgalom irányítására szolgáló fényjelző készülék minden sáv felett elhelyezett jelzőlámpájának három lencséje van:

- balról piros X alakot mutató;
- középen villogó sárga, ferdén lefelé nyilat mutató;

■ jobbról zöld, lefelé nyilat mutató lámpából áll.

A zöld nyíl fényjelzés a továbbhaladás lehetőségét, a villogó sárga fény a sáv elhagyásának a kötelezettségét, a piros X fényjelzés a továbbhaladás tilalmát jelzi. A piros X fényjelzés alatti sávra még átmenetileg sem szabad ráhajtani.

Közlekedés villamospályával ellátott úttesten

A zárt villamospályán a sínpárok nem tartoznak az úttesthez. Ha az ilyen villamospálya az úttest közepén fekszik, osztott pályássá teszi az utat.

Vannak olyan helyek is, ahol a zárt pálya megszűnik, és a villamos az úttestbe beépített nyílt pályán halad tovább. Ilyenkor az irányváltoztató gépkocsival elsőbbséget kell adnia a villamos részére.

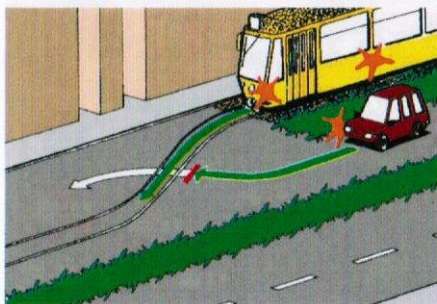

Nem ritka az olyan út, ahol a villamosvágány az úttest része. Itt a villamospályán haladnia akkor szabad, ha a villamosforgalmat nem zavarja. Ne hajtson a sínekre, ha az út vonalvezetése és a látási viszonyok akadályozzák a villamos kellő távolságból való észlelését.

Az úttest közepén levő pályán haladó villamost csak jobbról szabad megelőzni. Előzését még az „Előzni tilos” tábla sem tiltja, azaz a villamos is előzhet és megelőzhető.

Ha az úttesten a forgalmi sávok nincsenek útburkolati jelekkel elkülönítve vagy az úttest párhuzamos közlekedésre nem alkalmas, a középre helyezett azonos irányú villamosvágányon – a sínpályán való haladásra vonatkozó szabályokat megtartva – szabad előzni. Külön jelzés hiányában a villamospálya által elfoglalt területet az úttest párhuzamos közlekedésre való alkalmasságának megítélésekor nem szabad beszámítani, ezért fokozottan ügyeljen arra, hogy az előzést időben be is lehessen fejezni.

Az ellentétes irányú villamosforgalom részére szolgáló villamosvágányra csak bekanyarodás és megfordulás esetében szabad ráhajtani.

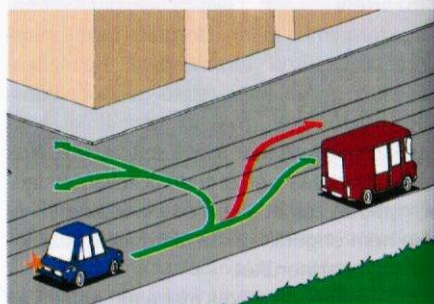

Az olyan párhuzamos közlekedésre alkalmas úttesten, ahol a forgalmi sávokat útburkolati jellel jelölték, és a villamosvágányok az úttest közepén egymás mellett helyezkednek el, a villamospályára – a bekanyarodás és a megfordulás esetét kivéve – nem szabad ráhajtani.

Ha viszont az útburkolati jelek a villamospályára vezetik a sáv forgalmát, akkor a villamosvágányra más jármű is ráhajthat.

A mindkét irányból belátható útszűkületbe a villamos akkor is elsőként haladhat be, ha belépéskor irányt kell változtatnia. A szemből érkező többi jármű vezetője lassítással – szükség esetén megállással – köteles a villamos áthaladását segíteni.

Ha az úttest közepén levő villamospálya megállójában járdaszívet építettek ki, azámíthat az úttestet keresztező gyalogosokra. Ezért ezen a helyen fokozott figyelemmel kell közlekednie.

A gyalogosok átkelése a járdaszívet teljes hosszában még akkor is várható, ha a közelben kijelölt gyalogos-átkelőhely van.



Az olyan helyen, ahol az utasok fel- és leszállása az úttestről, ill. az úttestre történik, a villamos megelőzése, kikerülése közvetlenül a megállóhely előtt vagy a megállóban tilos. Ilyen esetben a megállóhely felé közeledve

engedje maga előtt haladni a villamost, majd vele egyidejűleg álljon meg a végének vonalában.

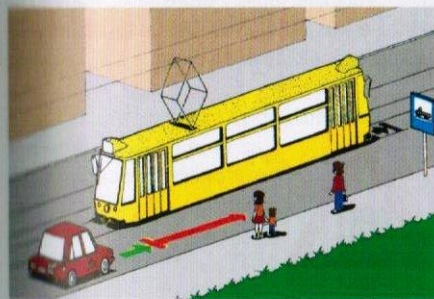

Továbbhaladni csak a villamos elindulása után szabad.

Az olyan helyen, ahol a villamosforgalom valamilyen okból szünetel, az utasszállítás általában autóbusszal történik. A villamospótló autóbusz a villamospályán is közlekedhet, és megállhat a villamos-járdaszívet bal oldalán.

Keresztező forgalom az úton

Villamospálya keresztezése az úton



Az utat keresztező villamospályára a „Villamos” jelzőtábla hívhatja fel a figyelmét.

Ha a járművel útátjáróban zárt villamospályát keresztez, és a villamosnak nincs elsőbbségadást előíró jelzőtáblája, akkor Ön köteles a villamos részére elsőbbséget adni.

A villamossíneken való áthaladás – a vasúti átjáróhoz hasonlóan – csak akkor szabályos, ha Ön előzőleg meggyőződött arról, hogy a ráhaladás biztonságos, vagyis nem közeledik villamos.

Az utat keresztező villamos áthaladásának biztosítására két lámpából álló fényjelző készüléket is elhelyezhetnek. Ez fölül kör alakú piros, alul kör alakú sárga fényt adó lámpákból áll.

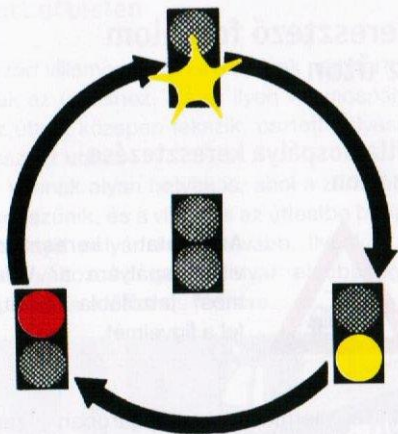

A berendezés villogó sárga fénnel jelzi a veszélyes helyet és azt, hogy a járművek kellő figyelemmel áthaladhatnak a villamossíneken.

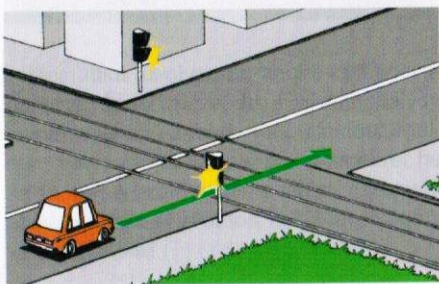

A villogó sárgát folyamatos sárga követi, amely azt jelzi, hogy meg kell állni, mert közeledik a villamos. Ha azonban biztonságosan megállni már nem lehet, a villamospályát minél előbb el kell hagyni.

A lámpa piros fényjelzésének ideje alatt a villamospályára ráhajítani tilos. Járművével majd csak akkor indulhat, ha a lámpa ismét villogó sárgára vált.

Ugyanilyen fényjelző készülék segítheti a megkülönböztető jelzéseit használó gépjárműnek a telephelyről történő elindulását is.

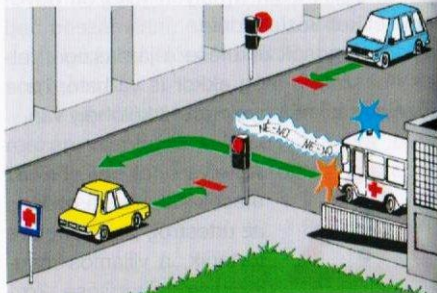

Vasúti átjáró

A vasúti átjáróhoz közeledve először a megfelelő háromszög alakú veszélyjelző táblával találkozik, amely előre jelzi, hogy számíthat-e az áthaladás biztonságát növelő berendezések valamelyikére.

Ilyen tábla jelzi, hogy:



az úton teljes sorompóval biztosított vasúti átjáró van;



az utat olyan biztosított vasúti átjáró keresztezi, amely félsorompóval kiegészített fénsorompóval van felszerelve;



az úton olyan fénsorompóval biztosított vasúti átjáró van, ahol teljes vagy félsorompó nincs felszerelve;



az úton jelzőőrrel biztosított vasúti átjáró van;



az úton sorompó nélküli vasúti átjáró van.



A biztos figyelemfelhívás érdekében kiegészíthetik a táblákat három előjelző táblával is. A háromszögletű tábla oszlopára helyezhetik el a háromsávos előjelző táblát.

Az első jelzés és a vasúti átjáró kezdete közötti távolságnak a második harmadát jelöli a kétsávos, az utolsó harmadát az egy-sávos előjelző tábla.

A veszélyes helyre figyelmeztető vonalat és a tábla jelképével megegyező piktogramot a megfelelő tábla után festik fel az útburkolatra.

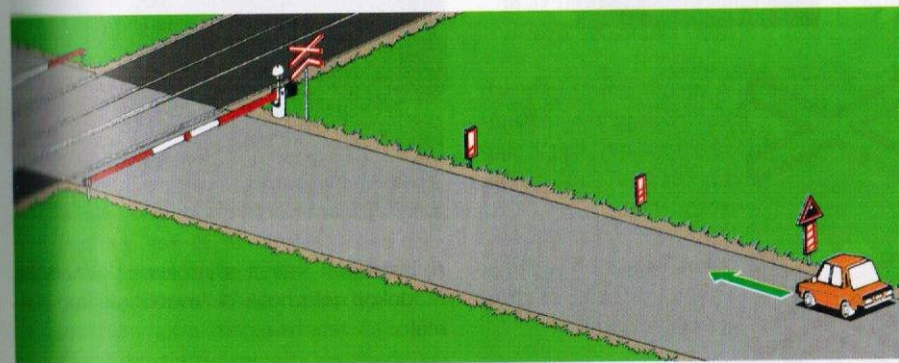
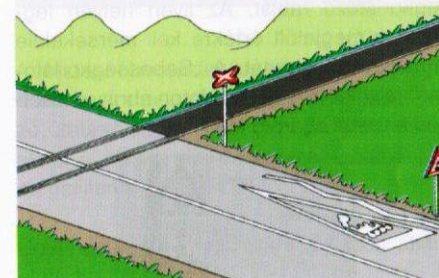

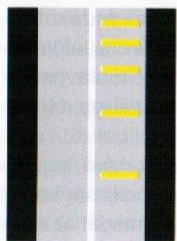

Itt is találkozhat a veszélyes hely előjelzésére szolgáló keresztirányú egymást követő folyamatos vonalakkal is.

Ahol a közlekedés biztonsága érdekében nem a gépkocsivezető szubjektív megítélésére akarják bízni, hogy mennyire mérsékelje járműve tempóját, ott a veszélyt jelző táblával egy oszlopra helyezik el a sebességkorlátozó táblát. Az ilyen helyen legalább a megjelölt értékre kell mérsékelnie járműve sebességét. A „Sebességkorlátozás” jelzőtábla hatálya a foton ábrázolt esetben a vasúti átjáróig tart.



A vasúti átjáró területe a két forgalmi irány számára elhelyezett „Vasúti átjáró kezdete” jelzőtáblák között van.



A két- vagy több vágányú vasúti átjárót kettős keresztrel jelzik.

A közút-vasút kereszteződésében gyakorlatilag a vasúti járműveknek abszolút elsőbbségük van (bár tételes szabály ezt nem mondja ki).

A vasúti átjárót megközelíteni mindig csak fokozott óvatossággal szabad, még akkor is, ha az jelzőberendezéssel biztosítva van! Itt a különösen veszélyes helyre figyelmeztető sárga színű útburkolati jel azt a területet jelezheti, amelyen a vasúti és a közúti jármű ütközése bekövetkezhet.

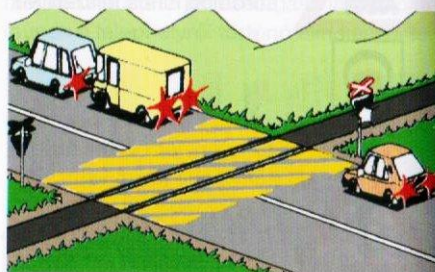

A vasúti átjárón csak folyamatosan (megállás nélkül) és legalább 5 km/h átlagsebességgel szabad áthaladni.

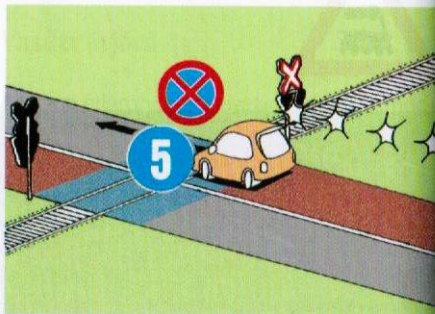

A biztosított vasúti átjárókban különböző módokon jelezhetik a továbbhaladás tilalmát:

■ fénysorompóval, amely a vasúti jármű közeledésekor és áthaladásának ideje alatt két egymás mellett levő felváltva villogó piros fénnel ad „Megállj!” jelzést;

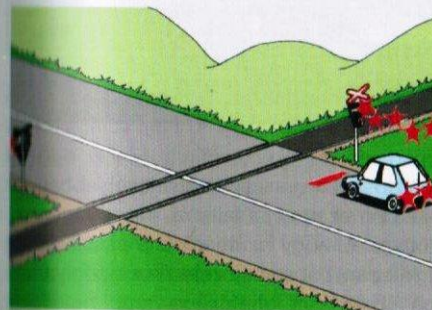

■ félsorompóval, amely a fénysorompóval működik együtt. A vasúti jármű közeledésekor és áthaladásának ideje alatt az úttest menetirány szerinti jobb oldalát sorompórúddal lezárja



■ teljes sorompóval, amely a vasúti jármű közeledésekor és áthaladásának ideje alatt az utat, ill. az úttestet teljes szélességében lezárja. Ezt kiegészítheti olyan berendezés, amely a sorompó lezárásának a megkezdését és záródását hangjelzéssel jelzi, és zárva tar-

tását (a teljes felnyitásig) két egymás mellett levő felváltva villogó piros fényjelzi.



A biztosítóberendezések tiltó jelzése és üzemzavara esetén a megállás helyét jelző útburkolati jel előtt, vagy ha ilyen nincs, akkor a „Vasúti átjáró kezdete” táblánál kell megállítania járművét.

Ugyancsak meg kell állnia a vasúti átjáró előtt, ha

- a vasúti jelzőőr vagy polgárőr „Megállj!” jelzést ad,
- bármely irányból vasúti jármű közeledik,
- a vasúti átjárón a folyamatos áthaladásra nincs lehetőség,
- az úton az „Állj! Elsőbbségadás Kötelező” jelzőtábla van.

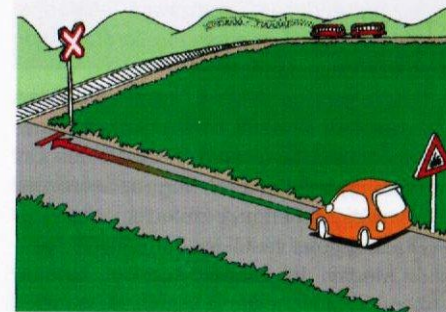

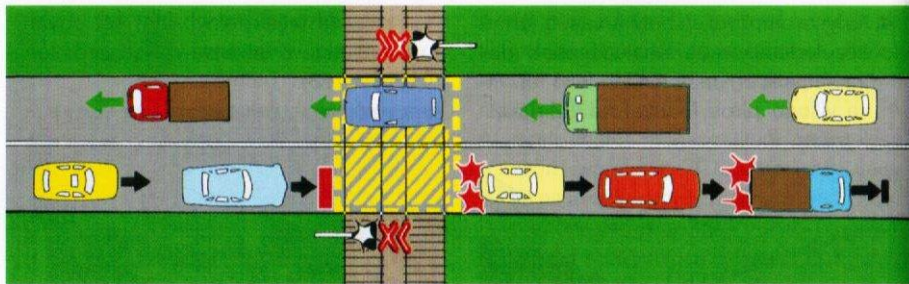

A biztosított vasúti átjáróra járművel csak abban az esetben szabad ráhajtania, ha:

- a teljes sorompó mindkét sorompórúdja nyitott vég helyzetben áll,
- a fénsorompó vagy a félsorompóval kiegészített fénsorompó villogó fehér fényjelzést ad,
- a vasúti jelzőőr „Megállj” jelzést nem ad,
- a folyamatos áthaladásra (5 km/h) megvan a lehetőség.

A berendezések üzemzavarát jelzi, ha

- a fénsorompón sem a piros, sem a fehér fény nem világít;
- a félsorompó rúdja nyitott vagy félig nyitott állapotban van, és a fénsorompón sem a piros, sem a fehér fény nem világít.

A jelzőberendezés üzemzavara esetén a megállást követően a vasúti átjáróra akkor szabad ráhajtania, ha

- az olyan kialakítású, hogy a megállás helyéről a vasúti pálya mindkét irányban kellő távolságra belátható, és Ön meggyőződött arról, hogy az átjáró felé vasúti jármű nem közeledik;
- a forgalmat vasúti jelzőőr irányítja, s az „Megállj” jelzést nem ad.

A biztosítatlan vasúti átjáróra csak abban az esetben szabad ráhajtania, ha meggyőződött arról, hogy az átjáró felé vasúti jármű egyik irányból sem közeledik, és a folyamatos áthaladásra lehetősége van.

Ha az átjáró előtt „Állj! Elsőbbségadás kötelező” jelzőtáblát helyeztek el és az úttestre a megállás helyét jelző útburkolati jel van felfestve, akkor ez előtt, a jel hiányában pedig a jelzőtábla előtt kell megállítani járművét és meggyőződni a továbbhaladás zavartalanságáról.



A vasúti jármű felismerését segíti, ha tudja, hogy a mozdornak elöl háromszög alakban három lámpája van.



Azért, hogy a szigorú szabályoknak pontosan eleget tudjon tenni, az átjáróban más, később is végrehajtható, de szintén nagy figyelmet igénylő manőver nem végezhető.

Igy pl. tilos a vasúti átjáróban és közvetlenül az átjáró előtt előzni. Kivétel a kilátást lényegében nem akadályozó kétkerekű motorkerékpár, segédmotoros kerékpár és kerékpár gépjárművel történő előzése.

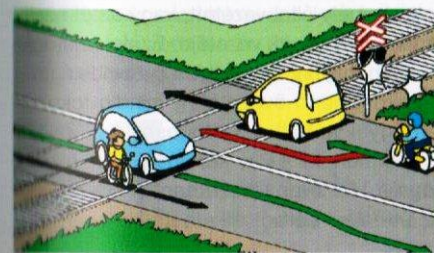

A hátramenet és a megfordulás sem megengedett. Továbbá tilos a vasúti átjáróban és attól számított 30 m távolságon belül megállni.

Gyalogosok

A kijelölt gyalogos-átkelőhelyre már előzőleg felhívhatja a figyelmet a „Gyalogosátkelés” veszélyt jelző tábla, valamint a veszélyes helyre figyelmeztető vonal és útburkolati piktogram is. Ha az útburkolati jellel kijelölt gyalogos-átkelő-



helyet hó vagy sár takarja, illetve bármely más ok miatt az nem látható, akkor a kék színű tábla tájékoztatja Önt a zebra helyéről. Az ilyen helyen a táblánál lévő 2-3 m széles sávot tekintse a gyalogos-átkelőhelynek. Itt a gyalogosnak a járművekkel szemben elsőbbsége van.



Az elsőbbséggel bíró gyalogost járművel még csak nem is zavarhatja.

A gyalogos-átkelőhelyet megközelíteni olyan sebességgel szabad, hogy amennyiben szükséges, a zebra előtt meg is tudjon állni. Nemcsak arra kell ügyelnie, hogy a „zebrán” közlekedik-e gyalogos, hanem arra is, hogy várható-e megjelenése még az Ön odaérkezése előtt. Ezért már jó előre úgy válassza meg sebességét, hogy egy gyalogosban se ébredhessen kétség afelől, hogy elsőbbséget fog adni. Az úttestre lépett gyalogost akkor is a zebrán haladónak kell tekintenie, ha az a járdaszegély mellett megáll.



Az elsőbbség minden gyalogost megillet, aki a kijelölt gyalogos-átkelőhelyen közlekedik, függetlenül attól, hogy az úttest jobb vagy bal széléről kezdte meg az átkelést. Visszalépési, megállási kötelezettsége nincs.

A kijelölt gyalogos-átkelőhelyen és közvetlenül előtte nem szabad előzni, nem haladhat el másik jármű mellett, függetle-

nül attól, hogy az folyamatosan halad, vagy éppen megáll, vagy már régebben érkezett, és forgalmi okból áll a zebra előtt. Ez utóbbi esetben Önnek is meg kell állítania gépkocsiját, – legalább annyi időre – amíg kellő módon meg tud győződni a továbbhaladás biztonságáról.

Kijelölt gyalogos-átkelőhelyen kívül is lehet elsőbségük az úttestet keresztező gyalogosoknak, de erről majd később olvashat.

Gyakran találkozhat az úttestet nem elsőbségi helyzetben keresztező gyalogosokkal is.



Fokozottan vigyázni kell a gyermekek, ill. koruk, testi fogyatékoságuk vagy más ok miatt saját biztonságukra ügyelni felismerhetően nem képes személyek biztonságára. Az úttest közelében tartózkodó gyermekek esetében számítani lehet arra, hogy veszélyhelyzetet idéznek elő.

A közútkezelők a „Gyermekek” jelzőtáblát elsősorban ott helyezik ki, ahol a gyermekek úttestre lépésével fokozottan számolni kell, például közoktatási intézmények, óvodák, iskolák környékén. Ha az ilyen tábla alatt kiegészítő táblán – két felfelé mutató nyíl között – távolságot jelöltek meg, akkor az így megjelölt útszakaszon legfeljebb 30 km/h sebességgel szabad közlekedni.

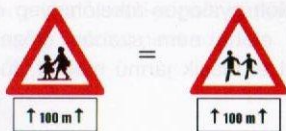

Ennél a közúti jelzésnél is igaz, hogy a jelzőtábla jelentése változatlan abban az esetben is, ha a benne lévő jelkép grafikai kivitelezése eltér a nemzetközi közúti jelzési egyezményben meghatározottól.

Ugyancsak nagyfokú figyelmet kell fordítani a villamos megállóhelynél lévő járdasziget és az ahhoz közelebb eső járda között áthaladó gyalogosokra, valamint a menetrend szerint közlekedő járművek megállóhelyéről az úttestre lelépő gyalogosok, az autóbuszra felszálló és arról leszálló gyermekek biztonságának a megővésére.

Lakó-pihenő övezetbe személygépkocsival csak akkor hajthat be, ha ott lakik vagy látogatóba érkezik oda. Kivétel a mozgáskorlátozott személy által vezetett, vagy az őt szállító jármű és annak vezetője. Ezek korlátozás nélkül behajthatnak az ilyen övezetbe.

Lakó-pihenő övezetben mindig fokozottan ügyelnie kell a gyalogosok (különösen a gyermekek) és a kerékpárosok biztonságára. Az ilyen övezetben a gyalogosok az úttesten bárhol átkelhetnek, akár átlósan is.



Ha a lakó-pihenőövezetben az úton nincs járda, a gyalogosok az utat teljes szélességében használhatják. Az úton álldogálva beszélgethetnek, sétálhatnak, játszhatnak, és nem szabálytalan, ha ezzel zavarják vagy akadályozzák a járművek forgalmát.

Kerékpárosok

A kerékpárosok a gyalogosokhoz hasonlóan védtelen közlekedési partnereink, emellett nagyobb sebességük révén váratlanabban tűnhetnek fel Ön előtt, mint a gyalogosok.



Ha az úton olyan kereszteződés van, ahol fokozottan számítani kell kerékpárosok keresztirányú közlekedésére, arra veszélyt jelző táblával, valamint a veszélyes helyre figyelmeztető vonallal, és útburkolati piktogrammal hívhatják fel figyelmét.

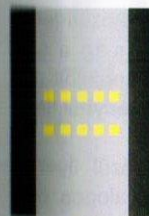

Az utat keresztező kerékpárutat útburkolati jel is jelölheti.



A kerékpáros nyom útburkolati jellel a biciklisek részére ajánlanak biztonságos útfelületet. Az így megjelölt úttesten fokozottan számolni kell kerékpárosok közlekedésével.

A kerékpárosoknak más járművekkel szemben különleges elsőbségük nincs.

A kerékpárosok az úttesten forgalmi okból, például útszűkületben, szintbeni vasúti átjá-

rónál, piros lámpánál stb. az úttest szélén az álló járművek mellett jobbról előrehajthatnak. Ezt akkor tehetik, ha elegendő hely áll rendelkezésükre és a manőverükkel nem akadályozzák az irányváltoztatási szándékát jelző más járművek vezetőit. Az előre sorolással elkerülhető, hogy a lassabban induló kerékpárosok a később szabaddá váló úton a melettük meginduló gépkocsik közé szoruljanak. Számítson rájuk, vigyázzon az épségükre!



Útkereszteződés

Az útkereszteződéshez való közeledést közúti jelzőtáblák és útburkolati jelek egész sora jelezheti.

A megfelelő veszélyt jelző táblák nemcsak az útkereszteződésről, hanem az ott lévő elsőbségi szabályozásról is információt adnak.



Jelezhetik, hogy az útkereszteződés egyenrangú,



vagy azt, hogy számíthat az alárendelt útról érkezők elsőbbségadására.



Ez utóbbi tábla azt is jelezheti, milyen irányból torkollik az alárendelt út abba, amin éppen Ön halad.



A tábla alatti kiegészítő tábla pedig megmutathatja az útkereszteződés tényleges alaprajzi vázlatát.



Elsőbbségadási kötelezettségre számíthat, ha a tábla körforgalmú csomópontot jelez.

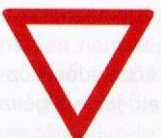

Ugyancsak a keresztező forgalomnak van továbbhaladási joga, ha az alap tábla a főútvonal végét vagy az elsőbbségadási kötelezettséget előjelzi.

100 m



Ha a távolságot jelző felirat előtt még a STOP szó is szerepel, akkor az „Állj! Elsőbbségadás kötelező” táblát fogja találni az útkereszteződésnél.

STOP 100 m

Járművezetés közben Önnek kellő időben, még az útkereszteződés elérése előtt

fel kell ismernie, hogy mely járművek részére köteles elsőbbséget adni, és kikkel szemben van elsőbbsége.

A következőkben e fontos feladat megoldásának szabályait foglaljuk össze.

Itt most nem említjük a megkülönböztetett járművek minden helyzetben való elsőbbségét, és nem bonyolítjuk a helyzetet azzal, hogy lehet még közvetlenül az útkereszteződés előtt vagy mögött kijelölt gyalogosátkelőhely is.

Az útkereszteződés forgalmi rendjének a felismerését szemlélteti a következő oldal ábrája.

Mielőtt a kereszteződésből nyíló bármelyik útszakaszon folytatná útját, meg kell győződnie arról, hogy az adott útszakaszra való behajtást megengedi-e vagy nem tiltja-e valamilyen közúti jelzés.

Itt összegyűjtöttük azokat a közúti jelzéseket, amelyek nem engedik meg a személygépkocsik behajtását a megjelölt útra illetve övezetbe vagy az adott irányból tiltják a behajtásukat.

Az utasítást adó táblák közül ilyen a „Kerékpárút”, „Gyalogút”, „Gyalogos övezet (zóna)”, „Gyalog- és kerékpárút”, „Gyalogos- és kerékpáros övezet (zóna)”.



A járművek forgalmára vonatkozó tilalmi jelzőtáblák közül ilyen a „Mindkét irányból behajtani tilos”, „Gépjárművel, mezőgazdasági vontatóval és lassú járművel behajtani tilos”, „Behajtani tilos”, „Környezetvédelmi övezet (zóna)” valamint, ha a több jelképet ábrázoló piros kerettel ellátott táblában a személygépkocsi ábra is szerepel.

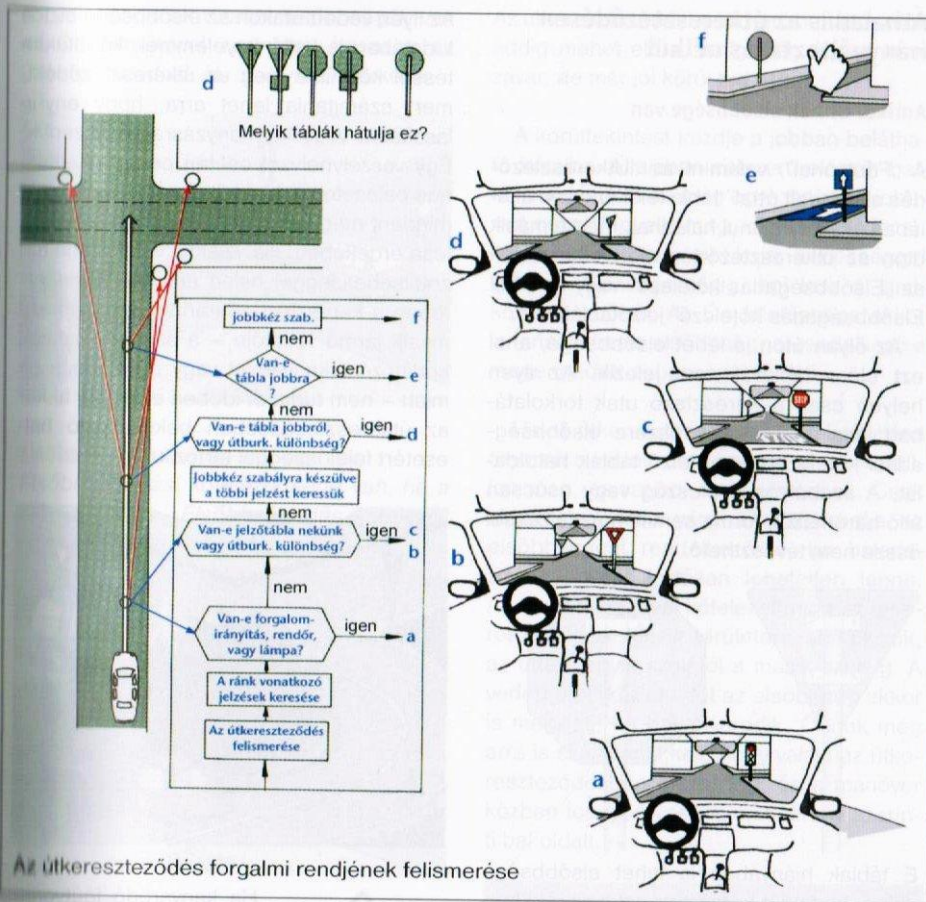

Az útkereszteződés forgalmi rendjének felismerése

A fentiekén túl lehet még szélesség-, magasság-, hosszúság-, súly-, vagy tengelyterhelés-korlátozás is, ha az út kiépítettsége, illetve teherbírása, a híd vagy egyéb műtárgy teherbírása, illetve méretei, vagy az út mellett, illetve felett levő akadály azt azülsőségessé teszi. Tekintettel a személygépkocsi méreteire, tömegére az itt felsorolt táblák tilalma nem jellemzően érvényesek az autójára.

A járművek (egyes járműfajták) behajtását abban az esetben tiltják, ha azt a forgalom biztonsága vagy egységesítése, illetve a környezet védelme indokolja. Ha nem célszerű megtiltani azoknak a járműveknek a forgalmát, amelyek úti célja az érintett úton van, a behajtást a közút kezelője a megfelelő kiegészítő táblák alkalmazásával teszi lehetővé.

Áthaladás az útkereszteződésen irányváltoztatás nélkül

Amikor Önnek elsőbbsége van

A „Főútvonal”, valamint az „Útkereszteződés alárendelt útta” tábla felől érkezve általában akadálytalanul haladhat, mert a másik úton az útkereszteződés előtt elhelyezték az „Elsőbbségadás kötelező” vagy az „Állj! Elsőbbségadás kötelező” jelzőtáblákat is.

Az olyan úton is lehet elsőbbsége, ahol ezt előre táblával nem jelezzik. Az ilyen helyen csak a keresztező utak torkolatában látja a partnerei részére elsőbbségadási kötelezettséget jelző táblák hátoldalát. A szabályos nyolcszög vagy csúcsán álló háromszög forma semmi más jelzéssel össze nem teveszthető.

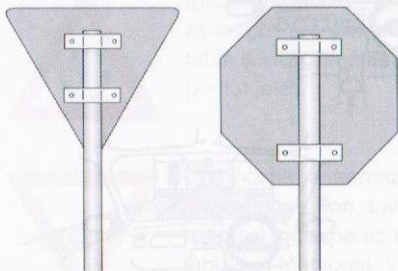

E táblák hiányában is lehet elsőbbsége akkor, ha földút keresztezi azt a szilárd burkolatú utat, amin Ön halad.

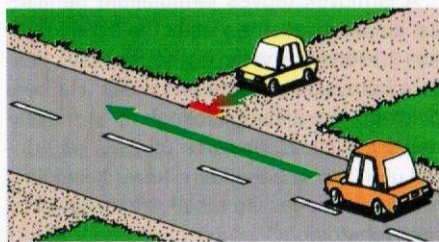

Az ilyen védett utakon az elsőbbsége biztos tudatában is kellő figyelemmel, körültekintéssel közelítse meg az útkereszteződést, mert számíthat arra, hogy enyhe lassításra vagy kormányzásra kényszerítik. Egy veszélyhelyzet esetén pedig az általános balesetelhárítási kötelezettsége miatt is mindent meg kell tennie az ütközés elkerülése érdekében. Ha valaki a védett úton túlzott sebességgel halad (aminek következtében a keresztező alárendelt útról érkező másik jármű vezetője – a szabad kilátását korlátozó útkanyarulat vagy egyéb más ok miatt – nem tudja őt időben észlelni), akkor az útkereszteződésben bekövetkező balesetért felelősséggel tartozik.

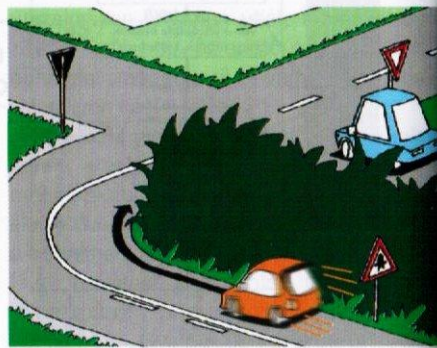

Ha kanyarodó főútvonalon halad, ezt táblával jelzik. Itt a vastag vonal jelöli az „egyenes” haladási irányt, ezért irányjelzéssel sem kell jeleznie az ívben való haladását. Azonban ha szükségesnek látja, mégis adhat ilyen többlettájékoztatót, ha irányjelzése nem megtévesztő.

A gyalogosoknak viszont elsőbbségük van az Ön járművel szemben, ha azon az úttesten haladnak át, amelyre Ön érkezik.

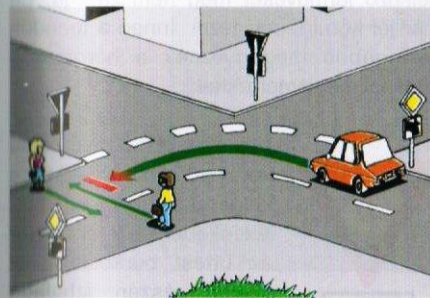

Elsőbbségadási kötelezettsége van

Elsőbbségadási kötelezettsége van, ha a járművel az „Elsőbbségadás kötelező” tábla felől érkezik.

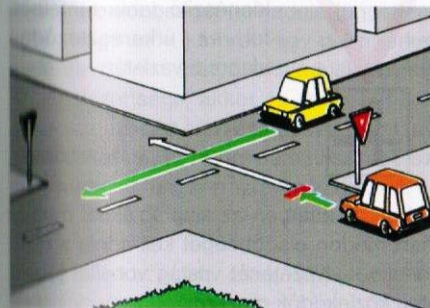

Ilyenkor csökkentett sebességgel közelítse meg az útkereszteződést, hogy eleget tudjon tenni az elsőbbségadási feladatának, és e tekintetben járműve tempója ne tévesztse meg a védett úton haladókat. A partner megijesztése, hirtelen fékezésre kényszerítése még akkor is az elsőbbség megsértésének minősül, ha nem történik összeütközés.

Az útkereszteződésbe történő behajtás előtt addig mehet előre, amíg még éppen nem zavar, de már jól körül tud nézni.

A körültekintést kezdje a jobban belátható irányba. Általában célszerű először balra, majd jobbra és még egyszer balra-jobbra a nézni. Figyelje meg, közeledik-e jármű, milyen távol van, mekkora sebességgel érkezik. Gondolja végig, hol lesz ő, amikor Ön odaér. Az Ön felelőssége akkor is fennáll, ha az elsőbbséggel rendelkező a megengedett sebességet túllépi.

Ha az útkereszteződésbe való behajtása zavarná a védett úton haladókat, akkor álljon meg, és várjon, amíg elmennek. Csak akkor zavarhatja vagy akadályozhatja az elsőbbséggel rendelkezőket, ha haladása egyébként tartósan lehetetlen lenne. Az elsőbbségadási kötelezettsége az útkereszteződés teljes területére vonatkozik, az úttest egyik szélétől a másik széléig. A védett úton közlekedőt az elsőbbség akkor is megilleti, ha bekanyarodik. Önnek még arra is számíthatnia kell, hogy valaki az útkereszteződésben előzni fog, és a manőver közben igénybe veszi a menetirány szerinti bal oldalt.

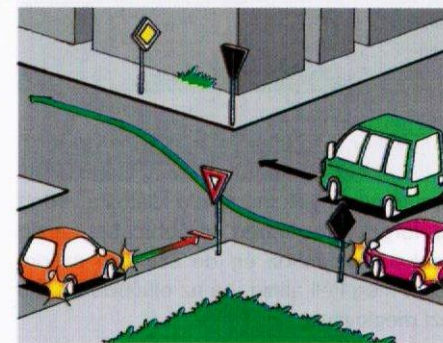

Ha a balról érkező jármű Ön mellé jobbra bekanyarodik, akkor vele általában nem kerül elsőbbségi viszonyba. Az adott helyzetben azonban nem elegendő csupán a partner irányjelzésére figyelnie, hanem arról is meg kell győződnie, hogy valóban bekanyarodik-e.

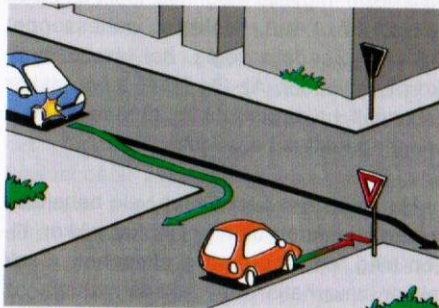

Elsőbbségadási kötelezettsége van, ha az „Állj! Elsőbbségadás kötelező” tábla felől érkezik az útkereszteződéshez.

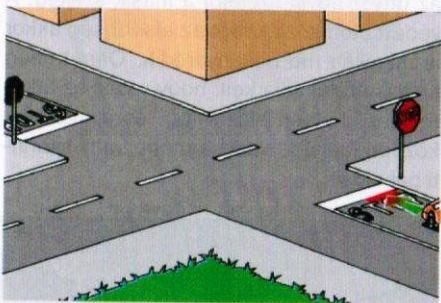

Ilyenkor a kötelező megállás helyét jelző vonal előtt meg kell állnia, még akkor is, ha onnan nem nyílik megfelelő kilátás a védett út forgalmára. Innen továbbmehet, amíg szabad kilátáshoz ér, de szükség szerint újból meg kell állnia, ha az elsőbbségadás ezt megkívánja.

Ha ilyen útburkolati jelet nem lát, akkor az útkereszteződésbe történő behajtás előtt ott kell megállni, ahol az elsőbbséggel rendelkező járműveket még nem zavarja, de már jól körül lehet nézni. Innen a teendők lényegében megegyeznek a háromszög táblánál megismertekkel.



Ha az „Elsőbbségadás kötelező” tábla alatt a kiegészítő tábla kerékpárközlekedést is jelez, akkor az úttest burkolati jellel kijelölt részén áthaladó kerékpáros részére is elsőbbséget kell adnia.



Az elsőbbségadási kötelezettséget jelző tábla alatt kiegészítő tábla tüntetheti fel az útkereszteződés alaprajzi vázlatát.

Ebben az esetben az alaptáblánál megismert módon elsőbbséget kell adnia a főút vonalvezetését vastag vonallal jelzett úton közlekedők részére.

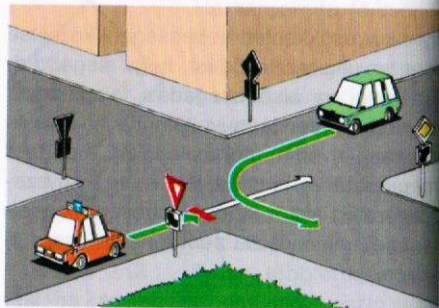

A kereszteződésbe betorkolló alárendelt utakon közlekedő járművek közül a jobbról érkezőé az elsőbbség.

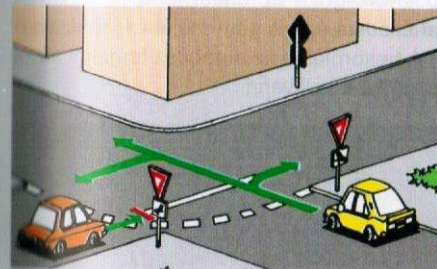

Elsőbbségadási kötelezettsége van, ha földúton közlekedve szilárd burkolatú utat keresztesz.

A szilárd burkolatú úton haladó járművek részére elsőbbséget kell adnia függetlenül attól, hogy azok jobbról vagy balról érkeznek és milyen irányba haladnak tovább. E kötelezettsége akkor is fennáll, ha az útkereszteződés előtt az úttest tisztántartása érdekében 50 m-nél nem hosszabb szilárd burkolat, ún. sárrázó van kialakítva.

Igyenrangú utak kereszteződése – jobbkézszabály

Elsőbbséget kell adnia az útkereszteződésben a jobbról érkező valamennyi járműnek, és a balról jövő villamosnak.

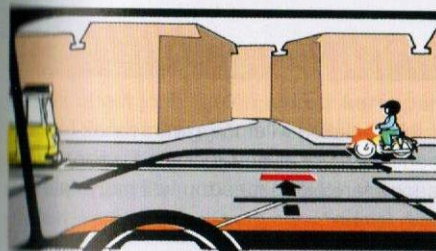

Az elsőbbségadás ugyanúgy történik, mint a háromszög táblánál.

A jobbról érkező elsőbbsége független attól, hogy az milyen irányba folytatja az útját. A szabályt a két jármű egymás közti viszonyában kell alkalmazni.

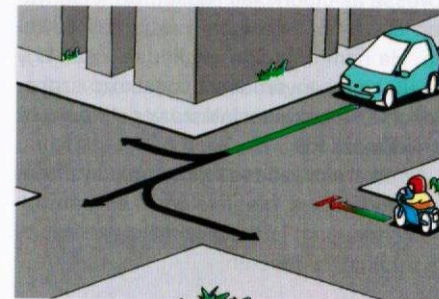

Ha az útkereszteződés jobbról betorkolló útján az „Egyirányú forgalmú út” jelzőtáblát látja, akkor onnan általában nem kell számítania keresztező járműre. Ha viszont a tábla alatt olyan kiegészítő tábla van, mely autóbust és/vagy kerékpárt ábrázol, akkor számítania kell arra, hogy ezek a járművek megjelenhetnek, és őket megilleti az elsőbbség.

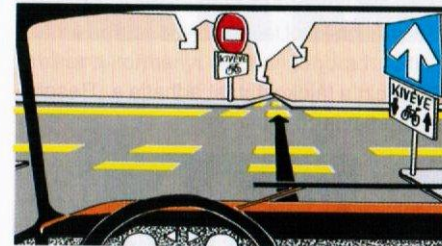

Bekanyarodás

Bekanyarodáskor a menetirány szerinti jobb oldalról a másik út jobb oldalára kell érkezni. Általában jobbra kis, balra nagy ívben kell kanyarodni. Többsávos úttestre kanyarodva kövesse az útburkolati jeleket, ezek hiányában az Önhöz közelebbi sávba kell érkeznie. Ha nem oda akar eljutni, ezt csak úgy teheti, ha a kanyarodásra vonatkozó szabályokon túl a sávátváltásra vonatkozóhoz is alkalmazkodik.

Az útkereszteződés előtt a bekanyarodási szándékának megfelelően kell irányjelzést adnia és a járművel elhelyezkednie, besorolnia az úttesten.

Ezt kijelölhetik előjelző nyilakkal, amelyek azt jelzik, hogy a forgalmi sávból a következő útkereszteződésnél melyik irányba (irányokba) szabad továbbhaladnia.

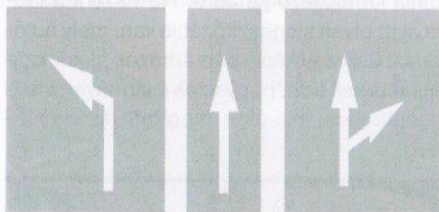

Ugyanezt a tájékoztatást adhatja a „Besorolás rendjét jelző tábla” is.



Jobbra bekanyarodás

Útburkolati jelek hiányában a jobbra bekanyarodáshoz az útkereszteződés előtt kellő távolságban az úttest jobb szélére kell lehúzódnia.

A besorolásra az autóbusz forgalmi sávot is igénybe kell venni.

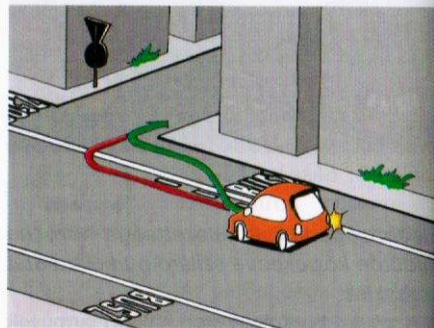

Ha a nyílt villamospálya az úttest két szélén húzódik, Önnek kell mérlegelnie, hogy a villamos zavarása nélkül le tud-e majd onnan időben kanyarodni. Ha nem zavarja a villamost, akkor besorolhatja a sínekre.

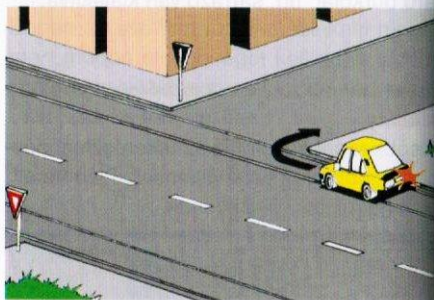

Ha fennáll a villamos zavarásának lehetősége, akkor a villamos elhaladásához szükséges területet szabadon kell hagynia.

Ha az útburkolati jelek a villamospályát kijelölik a besorolásra, akkor a villamos zavarásának tilalma csak a ráhajtáskor érvényes, a később odaérkező villamost a manőver végrehajtásának idejére még akadályozhatja is.

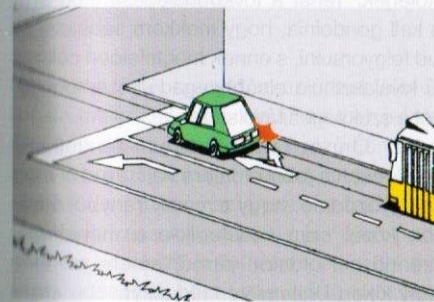

Ha az úttest jobb szélén **kerékpársávot** (sárga vonallal határolt) jelöltek ki, jobbra bekanyarodáshoz történő besorolásra általában ezt **nem szabad** igénybe venni, kivéve, ha útburkolati jel (a sárga vonal megszágtatása, ill. előjelző nyíl) szükségessé teszi a besorolást, és ha a ezzel a kerékpárforgalmat nem akadályozzuk.

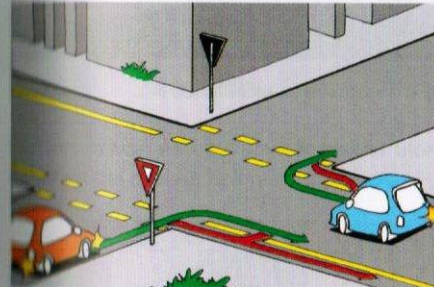

Ha az úttest jobb szélén **nyitott kerékpársávot** (fehér szágtatott vonallal határolt) jelöltek ki, a jobbra bekanyarodásra a kerékpárforgalom akadályozása nélkül a nyitott kerékpársáv **igénybevételével kell** felkészülni.

Bár a bekanyarodást jobbra kis ívben kell végrehajtania úgy, hogy a járműve a manőver után a menetirány szerinti jobb oldalon maradjon, a másik útra érkezve sem veheti igénybe az ott felfestett kerékpársávot.

Ha az úttest szélén autóbusz forgalmi sáv van, arra csak akkor hajthat rá, ha a következő közeli útkereszteződésben ismét jobbra kíván bekanyarodni.

Az egyirányú forgalmú úton az ellenirányban kijelölt autóbusz sávot és az ellenirányban kijelölt kerékpársávot a besorolás szempontjából figyelmen kívül kell hagyni.

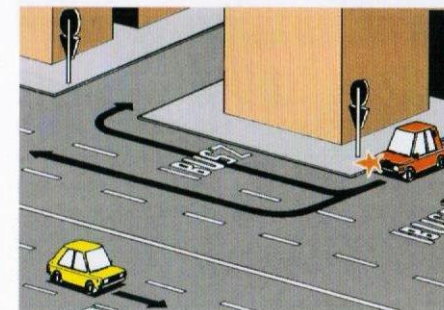

Ha egyenesen kívánja elhagyni a balra elkanyarodó főútvonalat, e szándékát ugyanúgy jobbra adott irányjelzéssel kell jeleznie, mint amikor a kormányt valóban jobbra fordítja.

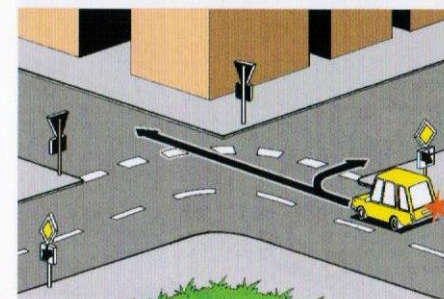

Jobbra bekanyarodás védett útról, ill. egyenrangú utak kereszteződésében

A bekanyarodás megkezdése előtt elsőbbséget kell adnia:

- az úttest szélén levő vágányokon azonos irányból érkező villamosnak;
- a kerékpársávon, leállósávon, útpadkán, járdán haladóknak, akik eddig Önnel párhuzamosan az út jobb szélén haladtak (gyalogosok, kerékpárosok, segédmotoros kerékpárosok stb.);
- ha kerékpárutat vagy gyalog- és kerékpárutat keresztesz, az azon haladók részére is.

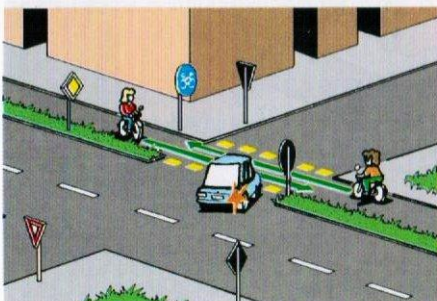

Jobbra bekanyarodás alárendelt útról

Itt az előbb ismertetetteken felül Ön még elsőbbségadásra kötelezett a balról érkező járművek részére is.

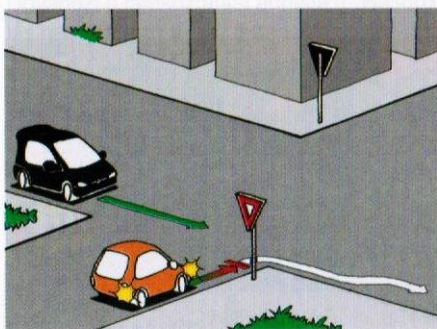

Ha a védett úton közlekedők sebességét figyelembe véve úgy dönt, hogy eljűk biztonsággal kikanyarodhat, akkor majd igyekeznie kell minél gyorsabban felvenni az úton engedélyezett sebességet, nehogy veszélyesen utolérjék. Tehát a továbbhaladása előtt arra is kell gondolnia, hogy mekkora sebességre tud felgyorsulni, s ennek megfelelően célszerű kiválasztania elsőbbségadás szempontjából a szükséges távolságot.

Bár Ön az elsőbbséggel rendelkező útnak csak a jobb oldalára hajt, arról is meg kell győződnie, hogy a másik irányból érkezők közül nem közeledik-e a menetirány szerinti bal oldalon jármű, amely, pl. előz vagy kikerül valamilyen akadályt.

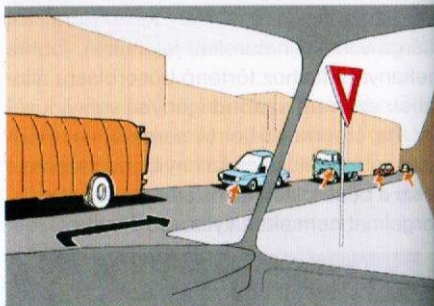

Balra bekanyarodás



A balra bekanyarodás megkezdésének helyét is kijelölhetik az útburkolaton a megfelelő irányt mutató előjelző nyilakkal.

Útburkolati jelek hiányában az úttest felezővonalára mellé kell besorolnia. Az irányjelzés és a balra behúzóadás előtt győződjön meg arról, hogy gépkocsija mögött nincs-e előzésben levő jármű, amelynek vezetőjét az Ön irányjelzése megzavarná. Ha ilyen partner nem közeledik járműjéhez, elkezdheti a jelzés adását. A besorolás előtt akkor kellő idejű az irányjelzés, ha a kormánykereket még nem mozdítja el az egyenes iránytól, de az irányjelzője legalább 3-4 villanással jelzi másoknak az Ön manőverezési szándékát.

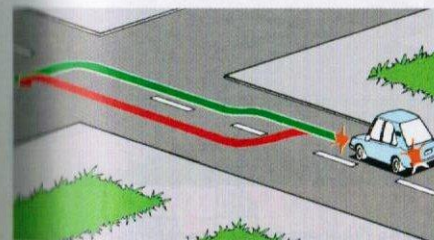

Osztott pályás és egyirányú forgalmú úton az úttest bal szélére kell húzódni.

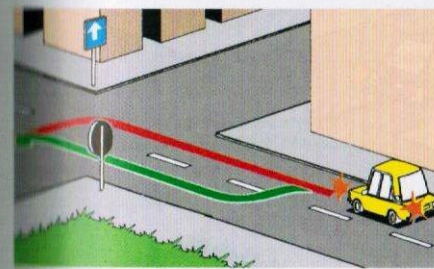

Egyirányú forgalmú úton az ellenirányba kijelölt autóbusz- vagy kerékpársávot a besorolás szempontjából figyelmen kívül kell hagynia.

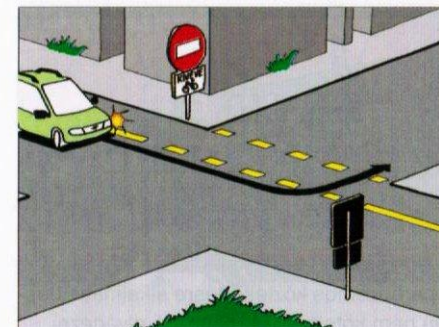

Ha nyílt villamospálya húzódik az úttest közepén, Önnek kell mérlegelnie, hogy a villamos zavarása nélkül onnan tud-e bekanyarodni vagy sem. Ha igen, – hasonlóan a jobbra bekanyarodásnál tanultakhoz – besorolhat a villamospályára, ha nem, akkor kellő oldaltávolsággal a villamospálya mellé húzóva is szabályos a besorolása.

A párhuzamos közlekedésre alkalmas úttesten, ahol a forgalmi sávokat útburkolati jellel megjelölték, ott külön az ezt engedélyező jelzés nélkül nem sorolhat be a sávokra.

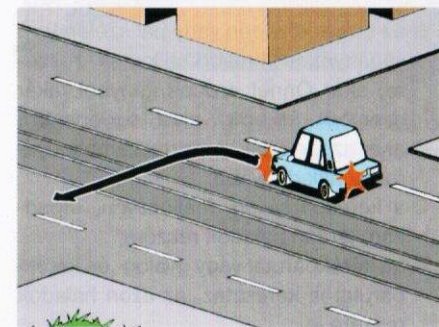

Általában a balra bekanyarodást akkor kezdheti meg, ha **újra** meggyőződött arról is, hogy balról járművének előzését vagy kikerülését másik jármű nem kezdte meg.

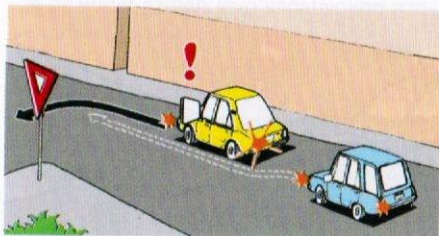

A besorolást követő ismételt visszatekintés a párhuzamos közlekedésre alkalmas úteseten nem kötelező, de célszerű elvégezni.

Védett útvonalról balra bekanyarodva

Elsőbbséget kell adnia:

- az útját keresztező, szemből érkező valamennyi jármű részére;

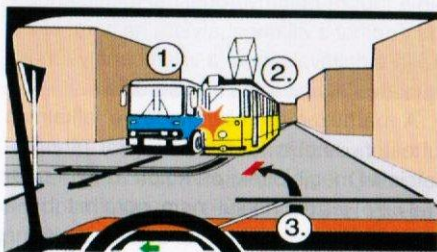

- az úttest közepén vagy bal szélén levő vágányokon haladó villamos részére, akár Önnel azonos irányból, akár szemből érkezik, akár egyenesen, akár az Ön útját keresztezve bekanyarodva halad tovább;
- a kerékpársávon, leállósávon, útpadkán, járdán haladók részére;
- ha kerékpárutat vagy gyalog- és kerékpárutat is keresztez, az azon haladók részére is.

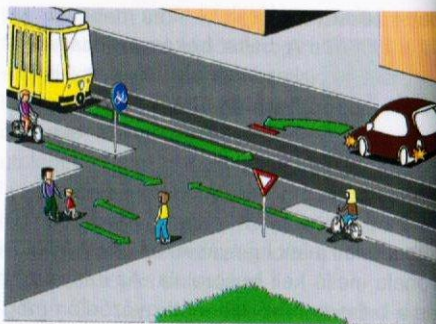

Kivétel a szemből érkező és szintén balra bekanyarodó jármű, amellyel kölcsönös megállapodás alapján kell eldönteniük a továbbhaladás sorrendjét.

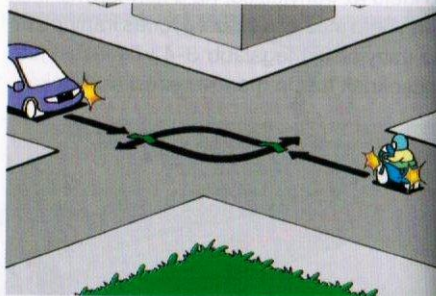

Széles útkereszteződés esetén azonban azt is megtehetik, hogy a kereszteződés közép-pontja előtt egymás mellett elhaladnak.

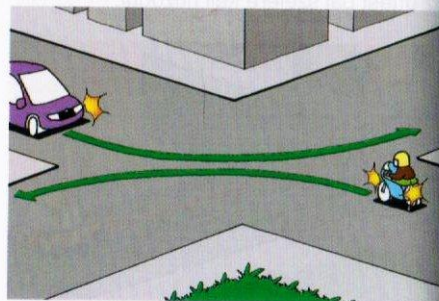

Az útkereszteződésben jobbra elkanyarodó főút vonalvezetését egyenesen elhagyó jármű balra bekanyarodónak tekintendő, annak minden következményével, (besorolás, irányjelzés, elsőbbségadás).

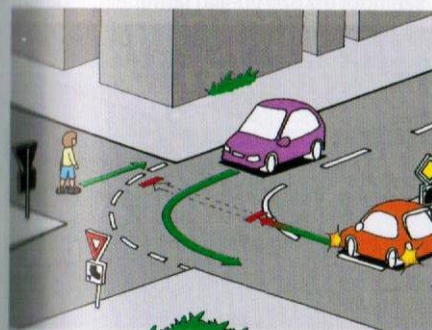

Balra bekanyarodás alárendelt útról

Elsőbbséget kell adnia:

- a védett úton haladóknak (mindkét irányban);
- a szemből érkező járműnek;

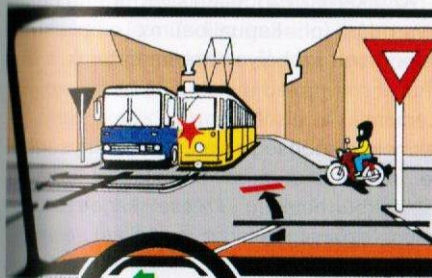

- a gyalogosoknak azon az úton, amelyre rákanyarodik.

Ha az útkereszteződésben kanyarodó főútvonalra hajt rá, elsőbbséget kell adnia a másik alárendelt úton jobbról érkező járműnek is.

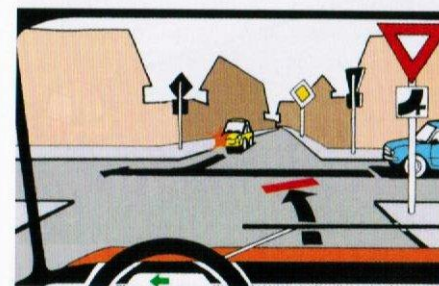

Balra bekanyarodás egyenrangú utak kereszteződésében

Elsőbbséget kell adnia:

- a jobbról érkező bármely járműnek, és a balról érkező villamosnak;

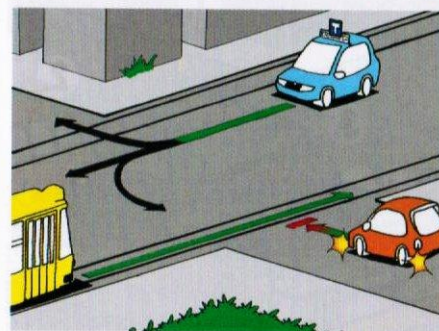

- a szemből jövő egyenesen továbbhaladónak, ill. a jobbra bekanyarodónak,

■ a gyalogosnak, ha azon az útesten halad át, amelyre a jármű érkezik.

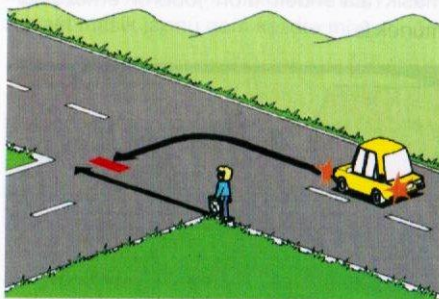

Az alább ábrázolt forgalmi helyzetben a balra bekanyarodó jármű elsőként haladhat át az útkereszteződésen, mert a jobb keze felől nem érkezett más jármű. (A számok az áthaladás sorrendjét jelölik.)

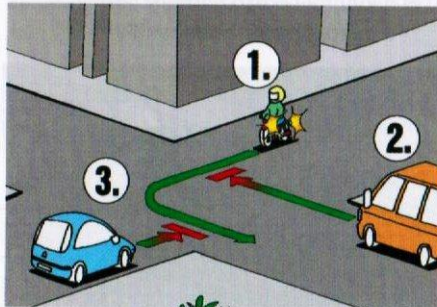

Ha azonban a balra bekanyarodást jelző járműtől balra lévő (a képen zöld) jármű jobbra bekanyarodik, akkor a balra bekanyarodni szándékozó járművel – az egyenesen haladók elsőbbsége miatt – meg kell várni a szemből érkező (itt lila) jármű elhaladását.

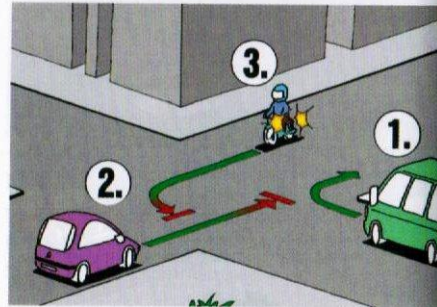

Tehát nem annak van elsőbbsége, akinek a jobb keze felől nincs jármű, hanem az kötelezett elsőbbségadásra, akinek a jobbjáról érkezik olyan jármű, amelynek az útját keresztezi.

Az útkereszteződésen kívül történő bekanyarodás (pl. kapualjba) az előzőekben ismertetett szabályok szerint történik.

Lemondás az elsőbbségről

Akinek elsőbbsége van, előzékenységből le is mondhat a továbbhaladási jogáról. Ezt félreérthetetlen jelzéssel (karjelzés, lassítás, szükség szerint megállás) jelezheti az elsőbbségadásra kötelezett felé. A lemondás ezután már nem vonható vissza. A továbbhaladási jogról történő lemondás csak azt a vezetőt kötelezi az elsőbbség átengedésére, aki a jelzést adta, a többi elsőbbséggel rendelkezőt nem. Ezért az udvariasságot csak akkor fogadja el, ha meggyőződött saját maga és partnereinek biztonságáról.

Elsőbbség az útkereszteződésben – összefoglalás

Az azonos úton haladók közül elsőbbsége van:

- az egyenesen haladónak a bekanyarodókkal szemben,
- a jobbra bekanyarodónak a balra bekanyarodóval szemben,

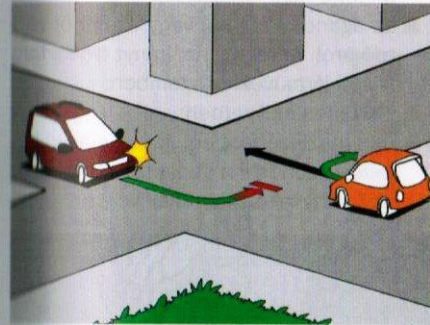

- a balra bekanyarodó villamosnak a szemből ugyancsak balra bekanyarodó más járművel szemben,
- a gyalogosnak, ha ő azon az útesten halad át, amelyre bekanyarodó jármű érkezik.

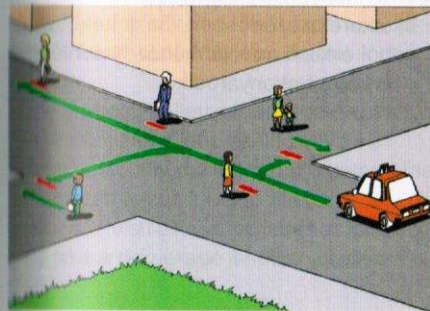

A másik úton lévő jármű részére annak érkezési irányától függetlenül elsőbbséget kell adnia:

- ha Ön olyan úton van, amelyen az útkereszteződés előtt az „Elsőbbségadás kötelező” vagy „Állj! Elsőbbségadás kötelező” jelzőtáblát helyezték el. Természetesen a kiegészítő táblán vastag vonallal jelzett úton haladó járművet is megilleti az elsőbbség;
- ha földútról érkezik, a szilárd burkolatú úton közlekedő jármű részére;



- ha körforgalomban halad, a körforgalmat bármely irányból keresztező villamos részére.

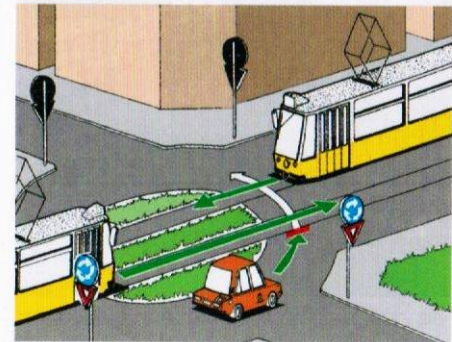

Egyenrangú útkereszteződésben elsőbbséget kell adnia a jobbról érkező minden járműnek és a balról jövő villamosnak.

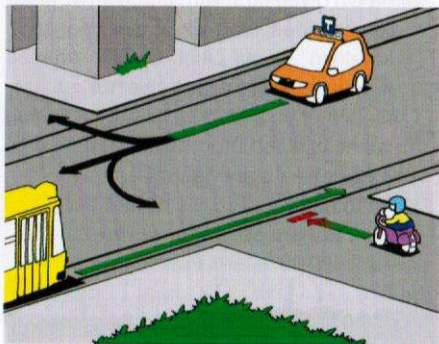

Minden útkereszteződésben továbbhaladási joga van a megkülönböztető fény- és hangjelzést együttesen használó gépjárműnek, továbbá minden ilyen gépjárművel kísért (közrefogott), zárt csoportban haladó megkülönböztető fényjelzést használó gépjárműnek.

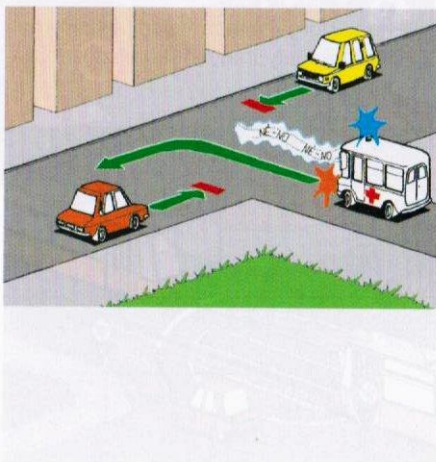

Összefoglaló áttekintés arról, hogy hol van a villamosnak az általános szabályoktól eltérően elsőbbsége a többi járművel szemben

- egyenrangú útkereszteződésben, ha a keresztező úton bármilyen irányból jön;
- körforgalmat keresztezve, bárhonnan jön;
- amikor útátjáróban a zárt pályáról az úttestre hajt;
- az azonos irányból vagy szemből zárt pályáról érkező az irányt változtató közúti járművekkel szemben;
- kitéréses helyzetben;
- útkereszteződésben, ha a másik járművel azonos irányból érkezik, és azonos irányváltoztatást hajt végre.



- útkereszteződésben, ha a neki szemből érkező más járműhöz hasonlóan ő is balra bekanyarodik.

Forgalomirányítás

A forgalomirányító fényjelző készülék

A járműforgalom irányítására szolgáló készülék fényjelzéseinek szinsorrendje az ábrán látható körforgással folyamatosan ismétlődik.

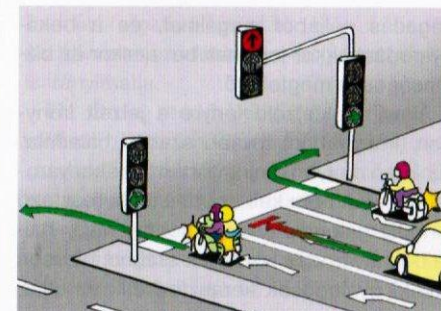
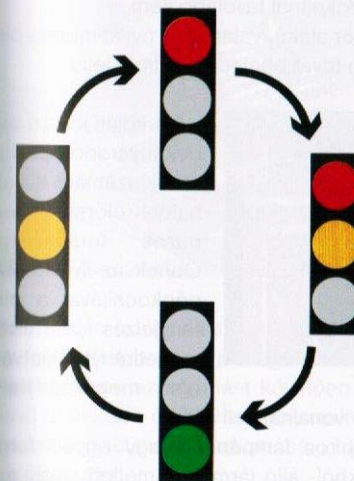

A járdaszigettel elkülönített jobbra kanyarodó sávhoz gyakran nincs fényjelző készülék.

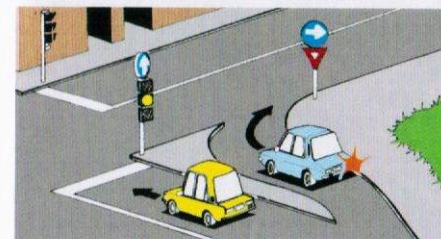

A kör alakú zöld jelzésnél („telezöld”), ha jelzőtábla nem tiltja, az erre vonatkozó szabályok megtartásával egyenesen, valamint jobbra vagy balra bekanyarodva tovább szabad haladni.

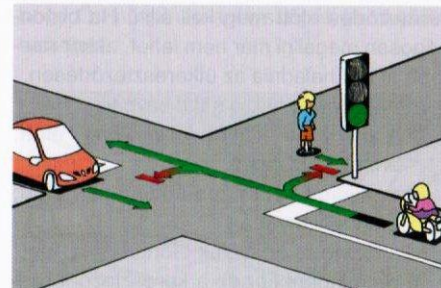

Ha balra kíván bekanyarodni, a kör alakú zöld fénynél behajthat az útkereszteződés közepéig, és ott – szükség esetén – a szembejövő forgalomnak történő elsőbbséget kell adnia.

ségadás céljából megállhat, és a bekanyarodást akkor fejezheti be, amikor ez biztonságosan megtehető.

A nyíl alakú zöld fényre a jelzett irányban (irányokban) tovább szabad haladnia. Az ilyen helyen balra történő bekanyarodás esetén nem kell számítania keresztező járműforgalomra. Viszont jobbra vagy balra bekanyarodás közben a szabad jelzésen átkelő gyalogosok keresztezhetik az útját, akik részére elsőbbséget kell adnia.



Zöld fényjelzésnél sem szabad az útkeresztezésbe behajtania, ha azt – forgalmi torlódás miatt – e jelzés tartama alatt előreláthatólag nem lehet elhagyni („bedugult zöld”).

A folyamatos sárga fény esetén az útkeresztezés előtt meg kell állni. Ha biztonságosan megállni már nem lehet, akkor mielőbb át kell haladnia az útkeresztezésen.

- A megállás helye: a saját sávban
- a megállás helyét jelző vonal előtt; ennek hiányában
 - a kijelölt gyalogos-átkelőhely előtt; ennek hiányában
 - a fényjelző készülék előtt,
 - de mindenképpen a keresztező forgalom sávja előtt.

A megállás helyére azért is kell fokozott figyelmet fordítania, mert a korszerű forgalomirányító fényjelző- készülékekkel irányi-

tott helyeken az útburkolatba beépített érzékelők regisztrálják a gépkocsik érkezését és a bejelentkezések arányában adnak szabad jelzést a továbbhaladáshoz. Tehát a szabad jelzésre várakozó gépkocsijával ne lógjon be az útkeresztezésbe, és ne álljon attól az indokoltnál tovább sem.

A kör alakú, valamint a nyilat mutató piros fény a továbbhaladás tilalmát jelzi.



Útburkolati jellel a balra bekanyarodó kerékpárosok számára kialakíthatnak előretolt kerékpáros felállóhelyet. Önnek az ilyen helyen gépkocsijával a piros fényjelzés ideje alatt a menetirányt tekintve az első megállás helyét

jelölő vonalnál kell állnia.

A piros lámpánál –vagy egyéb forgalmi okból- álló járművek mellett, vagy azok között a kétkerekű motorkerékpárok, illetve segédmotoros kerékpárok előre sorolhatnak, ha az előrehaladáshoz elegendő hely áll rendelkezésükre, és az irányváltoztatási szándékat jelző járműveket a manőverezésben nem akadályozzák. Az ilyen helyeken a konfliktus úgy kerülhető el, ha kellően figyelmesek a partnerek, és udvariasan alkalmazkodnak egymáshoz.

A piros és sárga fény együtt ugyancsak a továbbhaladás tilalmát jelzi, de egyben arról is tájékoztatja, hogy zöld fényjelzés következik. Felkészülhet az indulásra.

A piros és sárga fényben nyíl alak tájékoztathatja arról, hogy a zöld jelzés milyen alakú lesz.

A villogó sárga fény veszélyes helyre hívja fel a figyelmet, e helyen fokozott óvatossággal szabad továbbhaladnia.

Ha a háromlappás fényjelző készülék mellett elhelyezett kiegészítő lámpa nyíl alakú zöld jelzést ad, a jelzett irányba – az alapkészülék más színjelzésétől függetlenül – továbbmehet.

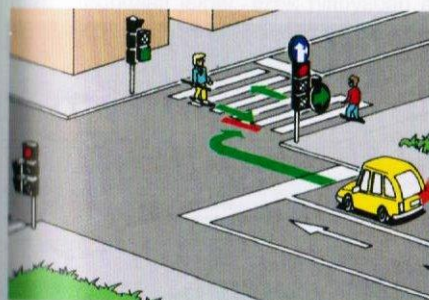

A fényjelző készülék által mutatott zöld fényben, piros fényben és a kiegészítő lámpa fényjelzésében az egymást követően megjelenő csökkenő értékű számok utalhatnak az adott fényjelzés megváltozásáig hátralévő időtartamra.

A „BUSZ” feliratú fehér fényjelzést adó kiegészítő lámpa – a készülék más fényjelzésétől függetlenül – az autóbusz forgalmi sávban közlekedőknek ad szabad utat.

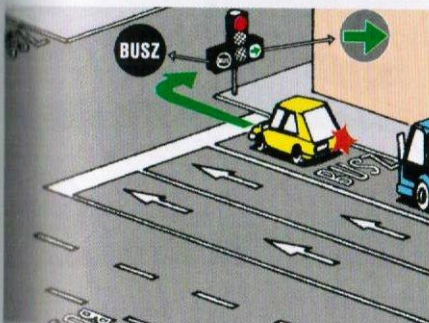

Rendőri forgalomirányítás

Az útkeresztezésben a forgalmat rendőr is irányíthatja.

Ha Ön a rendőr kinyújtott karjával, ill. vállával párhuzamos irányból érkezik, ez a „szabad” jelzés olyan, mintha „telezöldje” lenne. Ilyen esetben járművével egyenesen és – ha a bekanyarodást tábla nem tiltja – a rendőrt megkerülve balra vagy jobbra bekanyarodva folytathatja az útját.

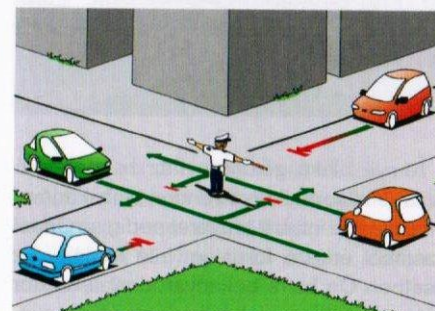

Bekanyarodás esetén természetesen az erre vonatkozó szabályokat meg kell tartania.

Ha a „szabad” jelzést adó rendőr kinyújtott karjával többször maga felé int, azt jelzi, hogy Ön növelheti sebességét, és továbbhaladhat.

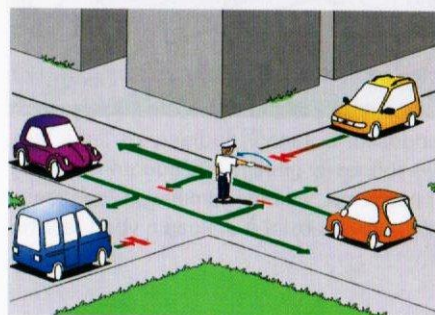

Ha pedig kinyújtott karját lefelé fordított tenyerrel le és fel mozgatja, akkor lassítás- ad utasítást.

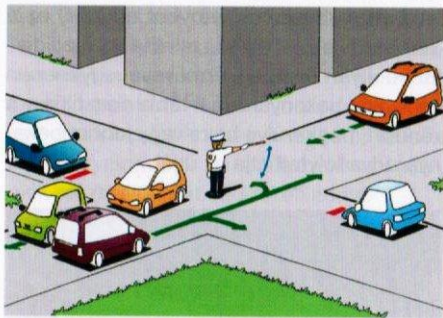

A nyíl alakú zöld fényhez hasonlítható az a jelzés, amikor a rendőr jobb karjával maga mögé int, bal tenyerét pedig az Ön felé fordítja. Ez esetben Ön balra bekanyarodhat a rendőr háta mögött vagy folytathatja az útját egyenesen, ill. jobbra bekanyarodva.

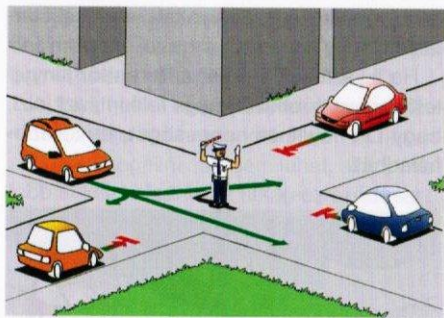

Ugyanígy tehet, ha a rendőr jobb karját vízszintesen maga elé nyújtja, bal karjával pedig maga elé int. Ön ilyenkor a rendőr előtt bekanyarodhat balra vagy mehet tovább egyenesen, ill. jobbra bekanyarodva.

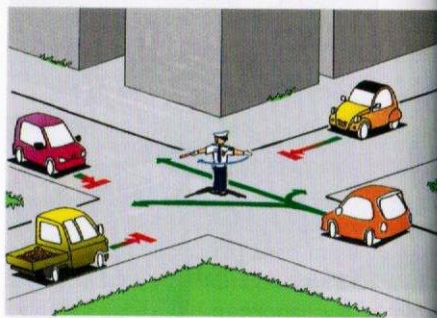

A folyamatos sárga fényvel megegyező jelentésű jelzést változatlan testhelyzetben adja úgy, hogy jobb karját függőlegesen felemeli.

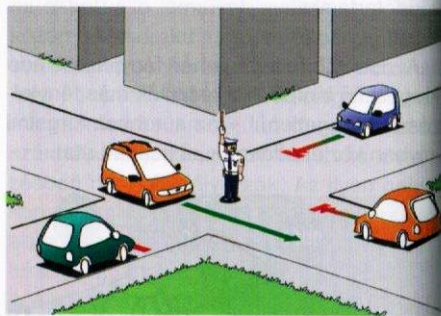

Ha a rendőr a jobb karját vízszintesen maga elé nyújtja, bal karjával pedig maga elé int, akkor lassítás- ad utasítást.

A tilos jelzéshez az előbbiekhöz képest fél fordulatot tesz, és így a kinyújtott karra merőleges irányból érkezőknek meg kell állni az útkereszteződésnél – a kijelölt gyalogos-átkelőhely előtt –, ill. a megállás helyét jelző útburkolati jelnél, ezek hiányában az útkereszteződés előtt. Karjelzés hiányában a rendőr vállára merőleges irányból érkezők tilos jelzést kapnak.

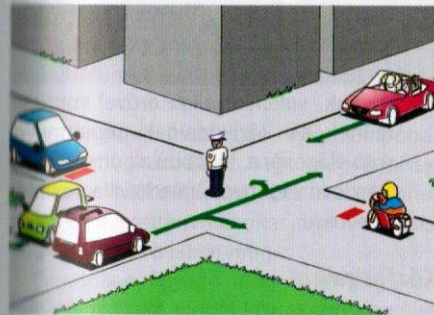

A korábban leírtakból következik, hogy ha bal tenyerét Ön felé fordítja, és jobb karjával maga mögé int, ez csak a szemből érkezők továbbhaladását engedélyezi.

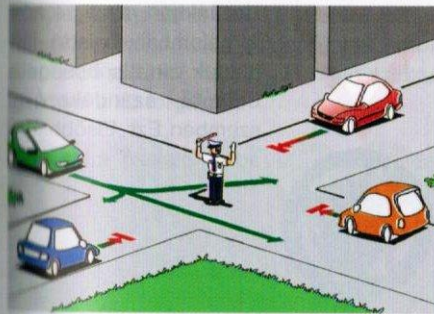

Ha a rendőr vízszintesen maga elé nyújtott karjára merőleges irányból érkezik, ugyan- csak meg kell állnia az útkereszteződésnél.

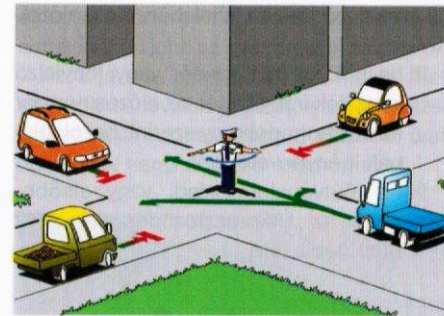

Amikor a rendőr függőlegesen felemeli a karját, az azt jelenti, hogy a forgalom iránya hamarosan megváltozik (hasonlóan, mint a piros-sárga vagy a sárga jelzésű jelzőlámpák esetében).

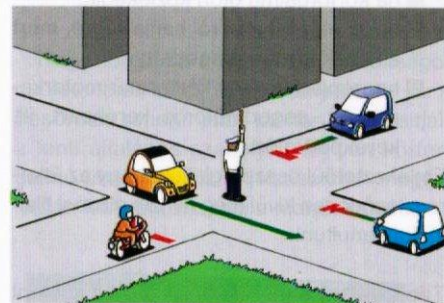

A rendőrnek jogában áll a forgalomirányító lámpák jelzésével ellentétes értelmű jelzést adni. Ez esetben Önnek a továbbhaladás szempontjából mindig a rendőr jelzéseit kell figyelembe vennie, de figyeljen arra is, hogy mások is e jelzés szerint közlekednek-e.

Előzési tilalmak útkereszteződésben

Közvetlenül az útkereszteződés előtt és az útkereszteződésben általában tilos előzni. Kivéve...

- ha a forgalmat rendőr vagy fényjelző készülék irányítja, és az előzés nem jár az úttest menetirány szerinti bal oldalának igénybevételével;
- ha főútvonalon halad, vagy elsőbbségét az „Útkereszteződés alárendelt úttal” tábla jelzi;



- ha körforgalmú úton közlekedik;
- ha az előzést jobbról hajtja végre, mert az csak így megengedett;
- ha gépjárművel kétkerekű motorke-rékpárt, segédmotoros kerékpárt, ill. kerékpárt előz.

Emlékeztetőül összefoglaljuk, hogy az útkereszteződésen kívül még milyen előzési tilalmakat tanultunk.

Tilos előzni (még akkor is, ha egyébként meglenne a manőver végrehajtásának minden előfeltétele):

- a megkülönböztető jelzéseket használó gépjárművet;
- villamost közvetlenül olyan megállóhely előtt, ahol az utasok fel- és leszállása az úttestről, ill. az úttestre történik;
- közvetlenül a kijelölt gyalogos-átkelőhely előtt és a kijelölt gyalogos-átkelőhelyen;

- be nem látható útkanyarulatban és bukkanóban, kivéve, ha az úttesten egyirányú forgalom van vagy záróvonal van felfestve;
- közvetlenül a vasúti átjáró előtt és a vasúti átjáróban, kivéve a kétkerekű motorke-rékpárnak, segédmotoros kerékpárnak és kerékpárnak gépjárművel történő előzését;
- ahol az előzést az „Előzni tilos” tábla tiltja. Ez a tilalom azonban nem vonatkozik a kétkerekű motorke-rékpárnak, segédmotoros kerékpárnak és kerékpárnak, valamint állati erővel vont járműnek és kézikocsinak gépjárművel való előzésére, továbbá az úttest közepén levő vágányon haladó villamos előzésére.

Körforgalom



A körforgalmú csomópont előjelzésére elhelyezhetik az azonos elnevezésű veszélyt jelző táblát.

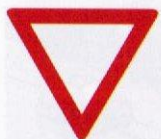

Hazánkban mindig a körforgalomban haladó járműnek van elsőbbsége a belépni szándékozóval szemben. Ezt „Elsőbbségadás kötelező” tábla jelzi.



Ettől függetlenül elsőbbsége van a körforgalmú csomópontot keresztező villamosnak.

A körforgalomhoz közeledve figyeljen minden közúti jelzőtáblára és útburkolati jelre. Amint lehetséges, döntse el, hogy majd melyik kijáratot veszi igénybe.



A körforgalmú utat csak olyan tempóban szabad megközelíteni, hogy eleget teheszen az elsőbbségadási kötelezettségének is, és e tekintetben másokat járműve sebességével ne tévesszen meg.

Gondosan figyelje meg a körforgalomban elsőbbségi joggal közlekedő járműveket, hogy irányjelzésükkel megegyezik-e továbbhaladási irányuk.

A körforgalomba való belépését nem kell irányjelzéssel jeleznie. Időben foglalja el a legmegfelelőbb forgalmi sávot.

A körforgalomból való kilépési szándékát irányjelzővel jeleznie kell. Ha a belső forgalmi sávban halad, kellő időben át kell sorolnia az út szélére, mert csak innen szabad elhagyni a körforgalmat.

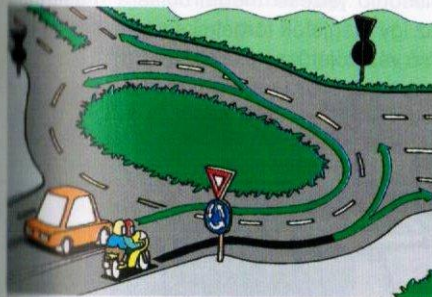

A párhuzamos közlekedésre alkalmas körforgalmú úton a párhuzamos közlekedés szabályait kell alkalmaznia.

Ha az első kihajtási lehetőségénél kívánja elhagyni a körforgalmat, már a betorkolló úton soroljon be a jobb szélső forgalmi sávba.

Az a jármű, amelyik a körforgalom belső forgalmi sávjába érkezik, – egyéb jelzés hiányában – leghamarább a második útelágazásnál hagyhatja el a csomópontot.

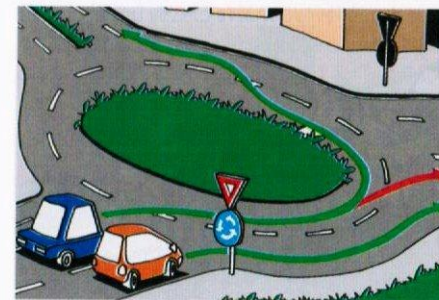

Nagy forgalmú helyeken a zsúfoltságot csökkenthetik, ha útburkolati jelekkel és a besorolás rendjét jelző táblával módosítják a fenti általános szabályt. Az ilyen körforgalmú utakon a közúti jelzéseknek megfelelően kell végrehajtani a manőverezést.



Megfordulás, hátramenet

Járművel megfordulni, ill. hátrafelé menni csak úgy szabad, hogy az a többi jármű, és az úttesten haladó gyalogosok közlekedését ne akadályozza. Kivétel az úttest széléhez, illetve a várakozóhelyre történő beálláshoz szükséges hátramenet, mely akkor is elvégezhető, ha a járműforgalmat rövid ideig akadályozza anélkül, hogy veszélyeztetné őket.

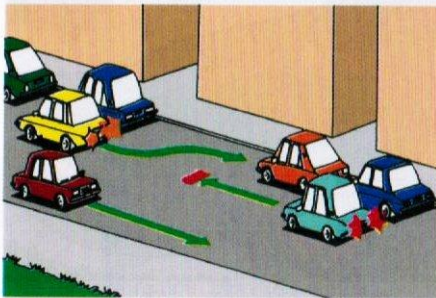

A gyalogosok közlekedésének akadályozása azonban ilyen esetben is tilos.

Ha a személy és vagyonzbiztonság megkívánja, a hátramenethez gondoskodnia kell egy arra alkalmas irányító személy közreműködéséről. Az irányítónak úgy kell elhelyezkednie, hogy folyamatosan lássa a jármű mögötti területet, és a gépkocsivezővel is kapcsolata legyen.

Tilos megfordulni, és hátrafelé menni:

- vasúti átjáróban,
- egyirányú forgalmú úton,
- körforgalmú úton,
- autópályán,
- autópályán.

Az egyirányú forgalmú úton azonban az úttest széléhez, ill. a várakozóhelyre történő

beálláshoz szükséges rövid ideig tartó hátramenet még megengedett.

Más helyen pedig közúti jelzés is tilthatja a megfordulást. Így nem fordulhat meg:



■ az olyan útszakaszon, ahol „Megfordulni tilos” jelzőtáblát helyeztek el vagy záróvonalat festettek az úttestre;



■ az olyan útkereszteződésben, amely előtt a „Balra bekanyarodni tilos” jelzőtábla van vagy a „Kötelező haladási irány” jelzőtábla és az előjelző útburkolati jel más irányú továbbhaladásra utasítja.



(Azonban, mint a következő fotón is látható, a visszaforduló előjelző nyíl, valamint a jelzőtábla, illetve a forgalomirányító lámpa hasonló jelzése megfordulásra utasíthatja az így megjelölt forgalmi sávban haladó jármű vezetőjét.)



Megállás

A megállást irányjelzéssel jelezni kell.

Megállni

- az úttest menetirány szerinti jobb szélén,
- az úttesttel párhuzamosan,
- a többi álló járművel egy sorban szabad.

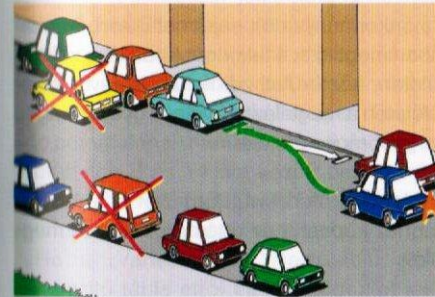

E szabály alól kivétel;

- ha közúti jelzésből más következik;
- egyirányú forgalmú úton az úttest bal szélén is meg szabad állni, ha a jármű mellett az úttest jobb széléig mérve legalább 5,5 méter szélességű hely marad;
- a járdára – részben vagy teljes terjedelemben – fel szabad állni, ha a következő feltételek **mindegyikének** eleget tud tenni:
 - a megállást jelzőtábla vagy útburkolati jel megengedi,
 - a jármű a járda szélességének legfeljebb a felét foglalja el,
 - a járdán a gyalogosok közlekedésére legalább 1,5 méter szabadon marad,
 - a jármű tengelyterhelése az 1000 kg-ot nem haladja meg.



A járdán a mozgáskorlátozott személy (ill. az őt szállító jármű vezetője) járművel és a betegszállító gépjármű az előbbi feltételek fennállása esetén akkor is megállhat, ha azt jelzőtábla vagy útburkolati jel nem engedi meg.

(A segédmotoros kerékpárra és a kerékpárra vonatkozó külön megállási szabályt lásd az e járművek közlekedését tárgyaló fejezetekben.)

Tilos megállni:



■ ahol jelzőtábla, ill. útburkolati jel tiltja;

- ahol a jármű fényjelző készülék vagy jelzőtábla jelzésének az észlelését akadályozza;
- ahol a jármű és az úttesten levő záróvonal vagy a jármű és az úttest másik szélén álló jármű között legalább 3 m széles hely nem marad;
- be nem látható útkanyarulatban, bukkanóban vagy más olyan helyen, ahol a járművet a többi jármű vezetője kellő távolságból nem észlelheti;
- körforgalmú úton;
- útkereszteződésben, és az úttestek szélének metszéspontjától számított 5 m távolságon belül. T alakú útkereszteződésben az úttorkolattal vagy útelágazás-

sal szemben megálló járműre – ha ez a többi jármű bekanyarodását nem akadályozza – a tilalom nem vonatkozik;

- kijelölt gyalogos-átkelőhelyen, valamint a gyalogos-átkelőhely előtt személygépkocsival, motorkerékpárral, segédmotoros kerékpárral, kerékpárral és kézikocsival 5 m, egyéb járművel 15 m távolságon belül;

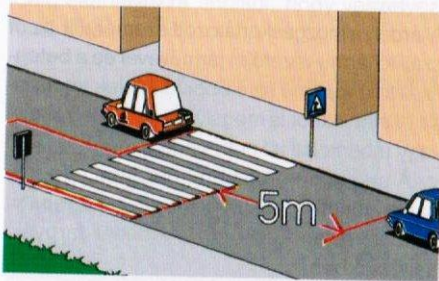

- hidon, aluljáróban, alagútban, valamint ezek be- és kijáratánál;
- vasúti átjáróban és attól számított 30 m távolságon belül, valamint vasúti, ill. villamospályán, és ezekhez olyan közel, hogy a jármű a vasúti jármű, ill. a villamos közlekedését akadályozza;
- más járművel a villamos-, autóbusz- vagy trolibusz-megállóhelyet, ill. taxiállomást jelző tábla előtt 15 m, utána 5 m távolságon belül, kivéve, ha útburkolati jelből más következik;
- autóbuszöbölben és autóbusz forgalmi sávban, kivéve a kijelölt megállóhelyen megálló autóbust (trolibuszt), továbbá az utasok ki- és beszállásának idejére a személytaxit;
- villamos-megállóhelynél levő járdaszívet, és a hozzá közelebb eső járda közötti úttestrészen;
- 1000 kg-nál nagyobb tengelyterhelésű járművel járdán;

- kapaszkodósávon, gyorsító- és lassító-sávon, valamint kerékpársávon, nyitott kerékpársávon, kerékpárúton, gyalog- és kerékpárúton;



- különösen veszélyes helyen, az útburkolati jellel jelzett területen.

Az önkormányzatok saját hatáskörben általában megtiltják a tulajdonukban lévő zöldterületen, közterületi zöldfelületen lévő gyeplőfelületen a megállást. Kivétel a gyeprézsos és gyeprácsos felület.

Lakott területen kívül járművel – a lehetőséghez képest – az úttesten kívül kell megállni.



Ez a közlekedés gyakorlatában azt jelenti, hogy az úttesten csak akkor szabad megállni, ha leállósáv nincs, és az útpadka járhatatlan, ill. olyan akadály van rajta, amely miatt ott a megállás lehetetlen. Az úttesten kívüli részt akkor is vegye igénybe, ha az szélességénél fogva csak részben alkalmas járműve leállítására.



Várakozás

A megállás szabályai értelemszerűen érvényesek a várakozásra is.

A várakozás idejét korlátozza, ill. feltételhez köti, ha parkolójegyet kell vásárolnia a jegykiadó automatánál vagy a várakozást ellenőrző órát kell működtetnie. Az ilyen területről legtöbbször jelzőtábla is tájékoztatja. A készüléket útburkolati jellel együtt alkalmazzák, amely kijelöli az egy járműre jutó helyet. A várakozást ellenőrző óránál, valamint fizető parkolóhelyen (jegykiadó automatánál) munkanapon 8 és 18 óra, szombaton 8 és 14 óra között csak az óra működtetésével, és legfeljebb az órával jelzett időtartamig szabad várakozni.

Ha a „Várakozóhely” jelzőtábla alatti kiegészítő tábla ettől eltérő időpontot jelöl meg, természetesen azt kell figyelembe venni. Lejárt órát a jármű eltávozása nélkül ismételtelen működésbe hozni tilos.

A „Várakozási övezet (zóna)” tábla azt jelzi, hogy az úton a várakozás a kiegészítő táblán feltüntetett módon a „Várakozási övezet (zóna) vége” jelzőtáblaig feltételhez kötött.



A várakozóhely jelzőtábla alatt az alábbi kiegészítő táblával vagy külön jelzőtáblával vagy az útburkolatra festett hasonló jelképet ábrázoló jellel megjelölt helyet csak a mozgáskorlátozottak gépkocsija vagy az őket szállító gépkocsik vehetik igénybe. Más járműnek várakozási tilalmat jelent a hely.



Korlátozott várakozási övezetben és várakozási övezetben a mozgáskorlátozott személy vagy az őt szállító jármű vezetője járművel a várakozást ellenőrző órával, (parkométerrel) vagy jegykiadó automatával ellátott várakozóhelyen az ellenőrző óra vagy jegykiadó automata működtetése nélkül is várakozhat.



A betegszállító gépjármű ezeken a helyeken a szélvédő üvege mögött elhelyezett tárcsa használatával egy óra időtartamig várakozhat ingyenesen.



A „Várakozóhely” tábla alatti kiegészítő tábla jelezheti azt, hogy a megjelölt hely kizárólag bizonyos gépjárművek, pl. személygépkocsik részére van fenntartva.

Csak a kijelölt helyen szabad a járművel várakozni az olyan lakó-pihenő övezetben, ahol járda nincs.

A várakozásra elhelyezett személygépkocsiját csak akkor hagyja őrizetlenül, ha biztonságosan rögzítette, és gondoskodott arról, hogy az önmagától nem indul el, és illetéktelen személy nem indíthatja el.

A megállás és a várakozás fogalmainak öszszvetéséből következik, hogy ahol megállni tilos, ott várakozni sem szabad. Bizonyos helyeken megtiltották a várakozást, ott is, ahol megállni még szabad.



Ilyen útszakaszt jelölhet a „Várakozni tilos” jelzőtábla.



Mozgáskorlátozott személy (ill. az őt szállító jármű vezetője) a járművével és a betegszállító gépjármű olyan helyen is várakozhat, ahol a várakozást jelzőtábla tiltja.



A várakozási tilalmat jelző tábla alatti kiegészítő tábla utalhat arra, hogy a várakozás a kijelölt rakodóhely szabadon hagyása érdekében tilos.



Őn akár várakozhat is ott, de csak akkor, ha a járművénél marad, és az áruszállító jármű érkezésekor a rakodóhelyet haladéktalanul szabaddá teszi. Ez a szabály a mozgáskorlátozott személy járművére is vonatkozik.



A „Korlátozott várakozási övezet” tábla egy-egy jól körülhatárolható városrészben – vagy más összefüggő nagyobb területen – a kiegészítő táblán feltüntetett időtartamig, ill. feltételekkel a várakozást engedélyezi. A korlátozás általában minden járműre vonatkozik. Ha van kivétel, azt kiegészítő táblán megjelölik (pl. külön engedéllyel, taxi stb.)

Várakozni tilos továbbá:

- ott, ahol a jármű az út menti ingatlanra való behajtást akadályozza;
- (Kivételek: ha az ingatlanra rendelkezni jogosult személy engedélyt adott a bejárat előtti várakozásra.)



■ ott, ahol útburkolati jel (X-jel) tiltja a várakozást. Az X-jelen megállhatunk, de azonnal – külön kérés nélkül – földre kell állni, ha az ingatlan bejáratához olyan jármű érkezik, amely oda be vagy onnan ki akar hajtani. Az X-jelen mindenkinek tilos a várakozás! Ez a jel nemcsak kapubejárók előtt lehet, hanem pl. tűzcsap előtt is, hogy a tűzoltók hozzáférjenek;

■ ott, ahol a jármű a szabályosan várakozó másik jármű megközelítését vagy elindulását akadályozhatja.



Az ezen az oldalon felsorolt szabályokból vagy jelzésekből következő várakozási tilalomra figyelmeztethet az úttest szélén vagy a járda szegélyén levő szaggatott sárga vonal.



8'-22'



8'-22'

Ha a „Gyalogos övezet (zóna)”, valamint a „Gyalogos és kerékpáros övezet (zóna)” jelzőtábla alatt időszakot megjelölő kiegészítő tábla van, – a jelzett időszakon kívül – az ott lakók, ill. az útkezelője által kiadott engedéllyel rendelkezők járművei behajthatnak az övezetbe, és várakozhatnak is ott.

■ A kiegészítő táblán jelzett időszakban azonban a várakozás tilos.

□ A mozgáskorlátozott személyt szállító jármű és a betegszállító gépjármű itt is

kivételek: – amennyiben ennek feltételei adottak – az övezetben közlekedhetnek és várakozhatnak.

■ Lakott területen kívül a főútvonal úttestjén egyáltalán nem szabad várakozni!

Elszállítás

A szabálytalan elhelyezés folytán baleseli veszélyt vagy a forgalmat nagymértékben akadályozó őrizetlenül hagyott járművet eltávolíthatják.

A következőkben összefoglaljuk azokat a szabálysértési eseteket, amikor, és ahol a vezető számíthat szabálytalanul várakozó járművének eltávolítására:



■ ahol a „Megállni tilos” és a „Várakozni tilos” jelzőtábla alatt elhelyezett kiegészítő tábla ezt jelzi;

■ autópályán és autót úttestjén, továbbá leállósávjában, útpadkáján, ha nem műszaki okból várakozik;

■ ha az úttesten a jármű nem szabályos módon és helyen várakozik, tehát nem az úttest menetirány szerinti jobb szélén, azzal párhuzamosan, és egy sorban áll, vagy egyirányú forgalmú úton szabálytalanul helyezkedik el az úttest bal szélén;

■ ahol a jármű fényjelző készülék vagy jelzőtábla jelzésének az észlelését akadályozza;

■ ahol a jármű és az úttesten levő záróvonallal vagy a jármű és az úttest másik szélén álló jármű között legalább 3 m széles hely nem marad;

■ be nem látható útkanyarulatban, bukkanóban vagy más olyan helyen, ahol a járművet a többi jármű vezetője kellő távolságból nem észlelheti;

■ körforgalmú úton, útkereszteződésben és az úttestek széleinek metszéspontjától számított 5 m távolságon belül, kivéve, ha közúti jelzésből más következik. (Az úttorkollattal vagy útelágazással szemben megálló jármű, ha az a többi jármű beakadályozását nem akadályozza, természetesen nem szállítható el.);

■ kijelölt gyalogos-átkelőhelyen, valamint a gyalogos-átkelőhely előtt 5 m távolságon belül;

■ hidon, aluljáróban, alagútban, valamint ezek be- és kijáratánál;

■ vasúti átjáróban és attól számított 30 m távolságon belül, valamint vasúti, ill. villamospályán és ezekhez olyan közel, hogy a jármű a vasúti jármű, ill. a villamos közlekedését akadályozza;

■ a villamos, autóbusz vagy trolibusz megállóhelyét, ill. taxiállomást jelző tábla előtt 15 m, utána 5 m távolságon belül álló járművet, ha útburkolati jel nem másképp jelöli ki;

■ autóbuszöbölben és autóbusz forgalmi sávban álló járművet;

- villamos-megállóhelynél levő járdasziget és a hozzá közelebb eső járda közötti úttestrészen álló járművet;
 - az 1 t-nál nagyobb tengelyterhelésű járművet, ha a járdán áll;
 - kapaszkodósávon, gyorsító- és lassító-sávon, valamint kerékpársávon, nyitott kerékpársávon, kerékpárúton, gyalog- és kerékpárúton álló járművet;
 - különösen veszélyes helyen, az útburkolati jellel jelzett területen álló járművet;
 - ahol a jármű a járda szélességének több mint a felét foglalja el, vagy a gyalogosok részére nem marad legalább 1,5 m széles szabad hely;
 - ahol a jármű a jelzőtáblával kijelölt rakodóhelyen szabálytalanul tartozdik;
 - ha a mozgáskorlátozottak gépkocsija részére fenntartott – táblával, jelzőtáblával vagy burkolati jellel jelölt – várakozóhelyen jogosulatlanul várakozik;
 - ha kerékpárúton várakozik.
- A jármű elszállítására – a rendőrhatalóság értesítése mellett – a közlekedési hatóság, ill. az út kezelője is jogosult.



E kiegészítő táblás jelzések alatt elhelyezett újabb kiegészítő tábla azt jelzi, hogy a jelzőtáblákkal meghatározott várakozási szabályokat megszegő járművet kerékbilincs alkalmazásával rögzíthetik.

Lakott területen kívüli közlekedés

Összefoglaló áttekintés arról, hogy mik az eltérések a lakott területen való közlekedéshez képest

Lakott területen kívüli úton a forgalomban részt vevő gépkocsit nappal és jó látási viszonyok között is ki kell világítani tompított fényszóróval vagy nappali menetjelző lámpával.

Személygépkocsival a megengedett legnagyobb sebesség: autópályán 130, autóúton 110, egyéb úton 90 km/h.

A veszélyt jelző táblákat a nagyobb sebességgel arányosan nagyobb, 150...250 m távolságra helyezik el a veszélyes helytől.

A menetrend szerinti közlekedő autóbuszok, iskolabuszok és gyermekeket szállító autóbuszok megállóhelyről való elindulásának segítése itt nem kötelező. Az induló autóbusz is elsőbbségadásra kötelezett, mint bármely más jármű. De azért segíthető.

Előzési szándékának jelzésére adhat hangjelzést.

Lakott területen kívül a párhuzamos közlekedésre alkalmas úttesten akkor is érvényes a jobbra tartási kötelezettség, ha a sávokat jelölték.

Lakott területen kívül – éjszaka és korlátozott látási viszonyok között – a gépkocsiból kiszálló vezetőnek vagy utasnak az úttesten, leállósávon vagy az útpadkán tartózkodva (gyalogosként közlekedve) fényvisszaverő mellényt kell viselnie.



Emelkedő úton – ha a „Kapaszkodósáv” tábla más sebességet nem jelez –, a 70 km/h sebességnél lassabban haladó járművel a kapaszkodósávot kell igénybe vennie.

Általában a lehetőséghez képest az úttesten kívül kell megállni.

Főútvonal úttestjén nem szabad várakozni.

Autópályán, autóúton

Ezek az utak csak olyan gépjárművek, valamint gépjárműből és pótkocsiból álló járműszerelvények közlekedhetnek, amelyek sík úton legalább 60 km/h sebességgel képesek haladni.



Hazánkban az autópályákat díj ellenében szabad igénybe venni. Ezt az „Autópálya” jelzőtábla alá elhelyezett kiegészítő tábla jelzi. A díjfizetés az erre kijelölt árusítóhelyen, valamint a megbízott vizonteladónál vagy elektronikus szolgáltatás igénybevételével is (mobiltelefonnal, illetve interneten) történhet. Az úthasználati díj megfizetését – a gépkocsi megállítása nélkül – rendszer alapján, elektronikus úton az úgynevezett „matricaköteles” útszakaszok bármely pontján ellenőrizhetik.

Az autópályán – kedvező közlekedési feltételek mellett – személygépkocsival a más utakon megengedettnél gyorsabban, de legfeljebb 130 km/h sebességgel szabad haladnia.

A lehetséges akadályokra figyelmeztető veszélyt jelző táblákat már 250...500 méter távolságra elhelyezik a kritikus helyektől.



Előfordulhat, hogy az úton a „Szembefövő forgalom” táblát látja. Ilyenkor a pálya egyik oldalát útjavítás vagy egyéb más ok miatt lezárták, és a járműveket onnan az ellenkező irányú forgalom lebonyolítására szolgáló úttestre terelték.

Az autópályán kényszerítő ok nélkül nem haladjon 60 km/h sebességnél lassabban, mert indokolatlan lassú tempója akadályozná közlekedési partnereit.



Az autópályán a lakott területen kívüli párhuzamos közlekedés szabályait kell alkalmazni.

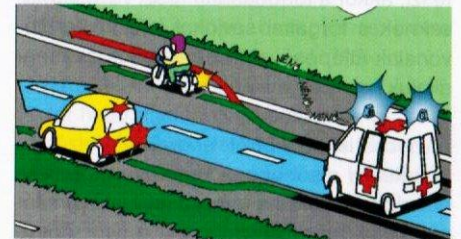

Ha megkülönböztető jelzéseket használó gépjármű éri utol, személygépkocsijával lehetőleg a jobb szélső sávba húzódnással adjon szabad utat a továbbhaladásához.

Ha forgalmi torlódás miatt a jármű sebességét hirtelen, jelentős mértékben csökkentenie kell, akkor ezt a jármű mindkét oldali első és hátsó irányjelzőjének egy-

idejű működtetésével a megállásáig, vagy a lassítás megszüntetéséig jelezze. Ilyen esetben a két forgalmi sávval rendelkező autópályán a belső (bal szélső) sávban közlekedőknek mindig szorosan a sáv bal szélére kell húzódnuk.

Több forgalmi sávval rendelkező pályán a legbelső sávban közlekedőknek ugyan csak szorosan a sáv bal szélére, az egyéb sávokban közlekedőknek pedig a sávjukban a lehetséges mértékben jobbra kell húzódnuk.

A „folyosó” nyitására azért van szükség, hogy a megkülönböztető jelzéseit működtető gépjármű, a forgalomellenőrzést, útfenntartást, úttisztítást végző jármű, a műszaki meghibásodás miatt továbbhaladásra képtelen jármű elszállítását vagy műszaki meghibásodásának elhárítását végző gépkocsi és az elősoroló kétkerekű motorkerékpárok tovább tudjanak haladni.

Ha az így kialakuló „mentőfolyosóban” az áthajtási engedéllyel rendelkező járművek biztonságos elhaladása szükségessé teszi, akkor a torlódásban részt vevő járműveknek a forgalmi sávjukat kijelölő terelővonalak átlépésével kell haladniuk és megállniuk.

A becsatlakozó útról érkezőket jelzőtábla kötelezi elsőbbségadásra az autópályán haladók részére. A felhajtáshoz a gyorsító-sávot kell igénybe venni. Ha a gyorsító-sáv végére ért, és a befordásra szabad hely nincs, meg kell állni. A leállósávon továbbhaladni szabálytalan.

Ha az autópályát el kívánja hagyni, a kiválásra a lassító-sávot kell igénybe venni. Személygépkocsija sebességét a jobb szélen kezdődő lassító-sávra hajtva csökkentheti.



Abban az esetben, ha eléri az autópálya végét vagy letérőra, az „Autópálya vége” tábla jelzi azt a helyet, ahol az autópályára vonatkozó közlekedési szabályok érvényüket veszítik. E tábla elhagyása után személygépkocsija sebessége már nem lehet több, mint ami az új úton megengedett. Azért, hogy kellő időben felkészüljön a megváltozó útvizsnyonyokra, az „Autópálya vége” táblát kellő távolságban kétszer is előjelzik.



Az autóúton személygépkocsival legfeljebb 110 km/h sebességgel szabad közlekedni. Mivel itt is nagy a forgalom sebessége, a váratlan, erős fékezést az autóúton is jelezzük vészvillogóval!

Az autótutat szintben keresztező úton az útkereszteződés előtt az elsőbbségadásra kötelező táblákat helyezik el, tehát az autóúton haladóknak is elsőbbségük van a keresztező utakról érkező járművekkel szemben.

Az azonos irányú forgalom számára legalább két forgalmi sávval rendelkező autóúton a párhuzamos közlekedés szabályait kell alkalmazni.

A „mentőfolyosó” nyitásának kötelezettsége az autóútra is érvényes.



Az „Autóút vége” jelzőtáblát az autótút folytatásában levő más útvonal kezdeténél helyezik el. Itt is szükség lehet sebességcsökkentésre, ezért e táblát is előjelzik. Ha az út autópályaként folytatódik, az „Autóút vége” táblát nem helyezik el, mert itt még kedvezőbb közlekedési és útvizsnyonyokra számíthat.

A közlekedés különleges helyzetei

Rendkívüli időjárás, természeti körülmények (havazás, jegesedés, árvíz stb. esetén) a közúti járműveknek Magyarország területére történő beléptetése feltételhez (pl. hólánchoz) köthető vagy korlátozható.

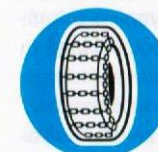

Ahol a nagy hó, vagy a jeges útvizsnyonyok miatt a biztonságos haladáshoz a hólánc nélkülözhetetlen, ott a „Hólánc használata kötelező” táblát helyezik el. Az ilyen helyen az autónak legalább egy hajtott tengelyén a gumibroncsokra hóláncot kell szerelnie. Változtatlan útvizsnyonyok esetében a „Hólánc használata kötelező vége” tábla automatikusan nem jelenti a hólánc eltávolításának a szükségességét, a jelzés csupán az utasítás kötelező hatályát oldja fel.

Nagy hóban, eljegesedett úton külön jelzés hiányában is célszerű a gépkocsija kerekeire – a gumibroncs méretéhez illeszkedő – hóláncot szerelnie.

Hólánccal azonban csak havas illetve jeges úton közlekedhet!

Ha a „Hólánc használata kötelező” jelzőtáblát határátkelőhelyen helyezték el, csak azok a járművek léphetnek be Magyarországra területére, amelyeken készenlétben van legalább egy hajtott tengely gumibroncsainak felszereléséhez szükséges hólánc.

Bár a hazai szabályozás nem teszi kötelezővé a téli gumi használatát, általános közlekedésbiztonsági követelmény, hogy zord téli időben az út- és időjárás viszonyoknak megfelelő téli gumibroncsokkal kell közlekedni. Hóban, hidegben nyári abronccsal közlekedni felelőtlen!

Az autópályán és az autóúton közlekedők biztonsága és gyors haladása érdekében néhány korlátozás előírása vált szükségessé.

Tilos:

- autópályára és autóútra út menti ingatlanról, valamint útnak nem minősülő más területéről ráhajtani, ill. oda lehajtani;
 - autópályán és autóúton megfordulni, tolatni és az úttesteket elválasztó sávra ráhajtani;
 - autópálya és autótút úttestjén megállni.
- A tilalom a leállósávon is érvényben van, kivéve ha:
- műszaki meghibásodás miatt a jármű továbbhaladásra képtelen;
 - a jármű a forgalmat ellenőrzi;
 - a jármű útfenntartást, úttisztítást végez;
 - a járművel egy továbbhaladásra képtelen jármű elszállítását vagy műszaki meghibásodásának elhárítását végzik;
 - a jármű megkülönböztető jelzést adó berendezését működtetik.

A leállósávon – ha a közúti jelzésekből más nem következik – csak a fent felsorolt járművek és az ilyen esetek után onnan elinduló, a forgalmi sávokban folyamatosan haladó járművek közé besorolni kívánó járművek haladhatnak. A leállósávon álló, a forgalmat ellenőrző járművet úgy kell elhelyezni, hogy az kellő távolságból észlelhető legyen. A leállósáv igénybevételére jogosultaknak a feladatuk ellátását követően a lehető legrövidebb időn belül el kell hagyniuk a leállósávot.

Megállni, várakozni pihenés, kikapcsolódás, üzemanyag-felvétel stb. céljából csak a gyorsforgalmú utak mellett kialakított parkolóban vagy egyéb létesítményeknél szabad. Ezek közelségéről jelzőtáblák adnak tájékoztatást.

Éjszaka és korlátozott látási viszonyok között

A forgalomban részt vevő személygépkocsit éjszaka és korlátozott látási viszonyok között helyzetjelző lámpákkal és tompított fényszóróval kell kivilágítani.

Éjszaka lakott területen kívül a tompított fényszóró helyett használhatja a távolsági fényszórót is. A távolsági fényszóró a tompítottnál lényegesen nagyobb távolságban világítja meg az utat, ezért fényénél gyorsabban és biztonságosabban közlekedhet.

A gépkocsi fényszórója azonban elvakíthatja a közlekedés más résztvevőit, és ezzel veszélyhelyzetet idézhet elő.



Ezért lakott területen kívül is **tilos** a távolsági fényszórót használni:

- másik járművel vagy hajtott (vezetett) állattal való szembe találkozás esetében olyan távolságon belül, ahonnan a fényszóró a szemből jövő jármű, ill. állat vezetőjét elvakíthatja;
- másik jármű követése esetében olyan távolságon belül, ahonnan a fényszóró a visszapillantó tükrön át az elöl haladó jármű vezetőjét elvakíthatja;
- ha a fényszóró az úttal párhuzamos vasúti pályán vagy vízi úton haladó jármű vezetőjét elvakíthatja.

A távolsági fényszóró felvillantásával figyelmeztető fényjelzést is adhat, feltéve, hogy ez a közlekedés többi résztvevőjét nem vakítja el.

Ködfényszórót, ill. hátsó helyzetjelző ködlámpát akkor használhat, ha a látási viszonyok sűrű köd, havazás, eső – ezt indokoltá teszi. A ködlámpát ok nélkül ne használja, tiszta időben erősen vakíthat.

A ködfényszóró és a tompított fényszóró együttes bekapcsolása nem kötelező. Ha a látási viszonyokra tekintettel úgy itéli meg, hogy a helyzetjelző lámpák mellett elegendő a ködlámpa, akkor azt tompított fény nélkül is használhatja.

Keresőlámpát és munkahely-megvilágító lámpát mozgó járművön bekapcsolni nem szabad.

A járművön hátrafelé túlnyúló rakományt éjszaka és korlátozott látási viszonyok között – a nappali jelölésen felül – piros fényű lámpával és piros fényvisszaverővel kell megjelölnie.



Lakott területen kívül 2008. január 1-jétől kezdődően, éjszaka és korlátozott látási viszonyok között a gépkocsiból az útestre, leállósávra, illetve az

Műszaki hiba

Ha menet közben járművén olyan hibát észlel, amely balesethez vezethet, azonnal húzódjon félre, és álljon meg. Különösen fontos a megállás, ha elromlott a kormány-szerkezet, az üzemifék-berendezés vagy az összes féklámpája. E hibák elhárításáig a járművel nem szabad tovább közlekedni.

Az irányjelző berendezés meghibásodása esetén csak akkor folytathatja az útját, ha kézzel megfelelő irányjelzést tud adni. Ennek teljesítésében utasa is közreműködhet.

Az elromlott bal oldali első vagy hátsó helyzetjelző lámpák esetén akkor folytathatja útját, ha a világítás – a távolsági fényszórót és a hátsó helyzetjelző ködlámpát kivéve – más lámpával helyettesíthető.

A felsoroltakon túl számos olyan hiba lehet, amely balesethez vezethet, és szükségessé válhat a jármű megállítása.

Az elromlott járművet – lehetőség szerint – az útesten kívül vagy olyan helyen kell elhelyezni, ahol a várakozás nem tilos, és a jármű a legkisebb veszélyt okozza. A vasúti átjáróban, a sineken, ill. az úrszelvényben elakadt járművet haladéktalanul el kell távolítani a veszélyes helyről.



Ha ez nem lehetséges, akkor haladéktalanul mindent meg kell tenni annak érdeké-

útpadkára kiszálló vezetőnek vagy utasnak – a jobb láthatóság érdekében – fényvisszaverő mellényt (ruházatot) kell viselnie. Ez a kötelezettség független attól, hogy ki milyen okból hagyta el a járművet. A fényvisszaverő mellényt (legalább egyet) célszerű a kesztyűtartóban, ajtózsebben vagy más könnyen elérhető helyen elhelyezni.

Az álló járművek kivilágítása

Az útesten álló járművet éjszaka és korlátozott látási viszonyok között a kellő láthatóság érdekében a helyzetjelző lámpákkal kell világitani.

A 6 m-nél nem hosszabb, 2 m-nél nem szélesebb és pótkocsival vagy más vontatmánnyal össze nem kapcsolt gépkocsit azonban lakott területen elegendő az úttest közepe felé eső egy-egy első és hátsó helyzetjelző lámpával kivilágítani.

Álló (várakozó) gépkocsiját sűrű hóesésben vagy erős ködben kivilágíthatja tompított fényszóróval és hátsó helyzetjelző ködlámpával is. Álló jármű kivilágítására a távolsági fényszórót vagy a ködfényszórót még különösen mostoha látási viszonyok esetén sem használhatja, vagyis a megállást követően e lámpákat haladéktalanul kapcsolja ki.

Nem kell kivilágítani az útesten álló járművet, ha az úton közvilágítás van, vagy a gépkocsit egyéb külső fényforrás kellően megvilágítja. Ha a közvilágítás időközben bármely okból szünetel, akkor sem kell a helyzetjelző lámpákat pótlólag bekapcsolni.

Az ilyen helyeken közlekedő járművek vezetőinek számítaniuk kell az úton kivilágítás nélkül várakozó járművekre.

ben, hogy e veszélyről a közeledő vasúti jármű vezetője vagy a vasút más alkalmazottja kellő időben tudomást szerezzen. A járművet éjszaka és korlátozott látási viszonyok között – álló járművek kivilágítására vonatkozó szabályok szerint – ki kell világítani.

Lakott területen kívül az úttesten vagy a leállósávon elhelyezett meghibásodott gépkocsit elakadást jelző háromszöggel kell megjelölni.

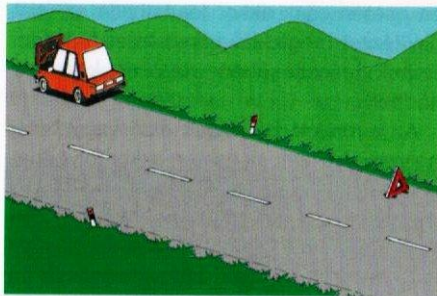

Az elakadást jelző háromszöget a jármű mögött úgy kell elhelyezni, hogy az elromlott járművet a többi jármű vezetője kellő távolságból észlelhessen, figyelemmel az útra engedélyezett legnagyobb sebességre.

Az elakadást jelző háromszögön kívül az úttesten álló jármű megjelölésére figyelmeztető villogó narancssárga fényjelzés vagy a mindkét oldali első és hátsó irányjelző egyidejű működtetése is hasznos lehet.

A közlekedés biztonságát közvetlenül nem veszélyeztető műszaki hiba esetében a járművel – fokozott óvatossággal, lehetőleg kis forgalmú úton és időszakban – a legközelebbi olyan helyig közlekedhet, ahol a hiba elhárítható.

Ha az ilyen műszaki hiba autópályán vagy autópályán kívül, arról a legközelebbi lehajtásra kialakított úton, ill. útkereszteződésnél le kell térnie.

Az elromlott jármű vontatása

Ha a műszaki hiba miatt a járművel továbbhaladni nem lehet, illetve nem szabad, akkor a járművet el kell vontatni (szállítani) olyan helyre, ahol a hiba elhárítható.

Azt a gépkocsit, amelynek az üzemi fékberendezése romlott el, csak a húzó- és nyomóerők felvételére egyaránt alkalmas merev rúddal szabad vontatni. Azonban csak olyan fékhibás járművet szabad vontatni, amelynek az össztömege nem haladja meg a vontató gépkocsi össztömegét.

Az olyan járművet, amelynek a kormány szerkezete romlott el, csak emelve szabad vontatni. Ilyenkor a vontatott járművet úgy kell rögzíteni, hogy a megemelt rész oldalirányba ki ne lenghessen.

Ha a jármű megengedett legnagyobb össztömege nem haladja meg a 3500 kg-ot, továbbá az üzemi fék- és a kormányberendezése működik, akkor vontathatja kötéllal is. Az ilyen gépkocsit olyan járművel szabad vontatni, amelynek össztömege eléri a vontatott gépkocsi össztömegének a felét. A vontatórudat vagy a vontatókötelet a járművön úgy kell rögzíteni, hogy az le ne szakadhatson.

A rúd vagy a kötél nem lehet olyan rövid, hogy a két jármű kanyarodás közben összeérhessen. Legfeljebb pedig olyan hosszú lehet, mint a vontatott jármű.



A saját tömegének legfeljebb kétszeresét vontathatja.

Ha a vontatórúd vagy a kötél 3 m-nél hosszabb, azt feltűnő módon (pl. zászlóval, lámpával) meg kell jelölni.

A vontatott jármű féklámpáját és irányjelző berendezését – kivéve, ha a járművet emelve vontatják – működtetni kell. A vontatott járművet éjszaka és korlátozott látási viszonyok között ki kell világítani. Ha a lámpái nem működnek, a hátsó szélvédő mögött elhelyezett villogó sárga lámpa is elegendő.

A vontatást végző és a vontatott jármű vezetőjének egyaránt meg kell felelnie a járművezetés személyi feltételeinél előírt követelményeknek. E szabályok megtartásáért mindketten felelősek. A vontatott járművön utast szállítani nem szabad. Az emelve vontatott járművön még vezető sem tartózkodhat.

Az elromlott járművet vontató gépkocsi legfeljebb 40 km/h sebességgel haladhat. Az ilyen lassú tempóval is csak fokozott óvatossággal és lehetőleg kis forgalmú úton és időszakban közlekedjen. Autópályáról és autópályán elromlott járművet vontatva a legközelebbi lehajtásra szolgáló úton, illetőleg útkereszteződésnél térjen le.

Közúti baleset

Balesetben érintett jármű vezetője köteles a járművel azonnal megállni, a baleset folytán megsérült vagy veszélybe került személy részére segítséget nyújtani, és az esetleges további balesetek elkerülése érdekében minden tőle telhetőt megtenni.

Balesetben érintetteknek azokat a személyeket kell tekinteni, akik a balesetnek részesei, akiknek magatartása közrehatott az esemény létrejöttében, valamint azokat

a járművezetőket is, akik a baleset folytán veszélybe kerültek.

A segítségnyújtásban való részvétel a balesetben nem érintett más jármű vezetőjének is kötelessége: a sérültek kimentésénél az elsősegély-felszerelést használnia kell vagy szükség szerint a tűzoltó készülékét köteles a kigyulladt jármű oltásához igénybe venni, vagy ezeket az eszközöket a kármentést végző személyeknek átadni.

Elsőnek érkezve a helyszínre azonnal gondoskodjon a helyszín biztosításáról (megjelöléséről), hogy további baleset ne következzen be.

Ezt követően tájékozódjon a balesetben érintettek állapotáról, számáról, a sérülések súlyosságáról. A személyi sérülés nem mindig jár látható károsodással! Személyi sérülésnek minősül az is, ha valaki, pl. fájdalomra, mozgási nehézségre panaszkodik. Minden esetben, ha bármely módon részese a balesetnek, és a személyi sérülés gyanúja felmerül, mentőt kell hívnia, és a rendőrséget is értesítenie kell.

A központi segélyhívó telefonszáma: 112.

A helyszínen maradónak a legjobb tudása szerint meg kell kezdenie az elsősegélynyújtást.



Ha a baleset halált vagy személyi sérülést okozott, a balesetről a rendőrhatalóságot (a legközelebbi rendőrt) haladéktalanul értesíteni kell. A balesetben részes járműveket a lehetőséghez képest ne mozgassák el a helyszínről, hogy a rendőrök minél pontosabb képet kapjanak a történetekről.

Különösen óvatosnak kell lennie, ha a balesetben részes jármű veszélyes anyagot szállít.

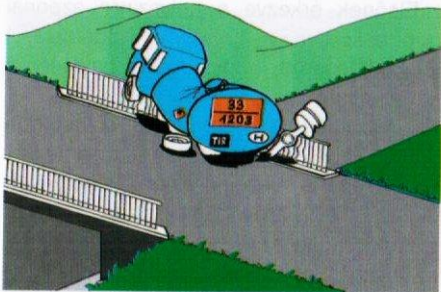

Ilyen esetben a rakományt mozgatnia, eltávolítania nem szabad. A veszélyes anyag elszóródásáról, kiömléséről, a keletkezett tüzről stb. a rendőrhatalóságot haladéktalanul értesíteni kell. Az értesítésnek tartalmaznia kell a szállított anyag azonosításához szükséges legfontosabb információkat, a narancssárga táblán feltüntetett számokat.

Ha a balesetnél csak anyagi kár keletkezett, általában nem kell rendőrt hívni. Ha azonban ez mégis szükséges, a járművek helyzetének megjelölésével a nyomok rögzítése után a másokat akadályozó úttestrészt hagyják el. A forgalom zavartalanlanságát – a lehetőséghez képest – biztosítani kell.

A balesetben érintett felek korrekt módon megegyezhetnek egymás között a felelősség kérdésében. A pontos kárrendezés biztosítására az érdekeltek kötelesek sze-

mélyazonosságukat egymás számára kölcsönösen hitelt érdemlően igazolni és megnevezni azt a biztosítót, amellyel a járműve felelősségbiztosítási szerződést kötöttek.

Töltsék ki közösen az európai kék-sárga „Baleseti bejelentő” nyomtatványt, és azt juttassák el a károkozó felelősségbiztosítóhoz.

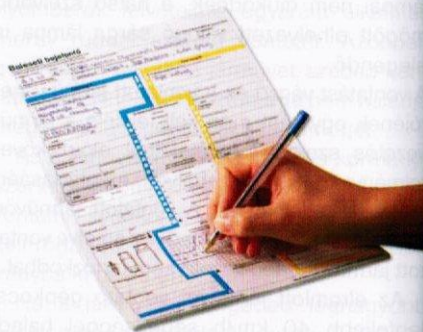

Ha valamelyik fél a baleset miatt rendőri intézkedést kíván, és a rendőrhatalóságot (a legközelebbi rendőrt) haladéktalanul értesíti, a balesettel érintett járművek vezetőinek a rendőri intézkedést meg kell várniuk. Ilyen esetben azoknak kell a helyszínen maradniuk, akik a baleset folytán anyagi kárt okoztak vagy kár érte őket. Rendőri intézkedés esetén annak befejezéséig a vezetőnek szeszies italt fogyasztani tilos. A helyszínt csak a rendőr engedélyével szabad elhagyni.

Előfordulhat, hogy a baleset folytán megrongálódott jármű vezetője nincs a helyszínen, és belátható időn belül nem is keríthető elő. Ez esetben a károkozó köteles személyi adatait és biztosítója nevét erre alkalmas módon a helyszínen hátrahagyni, és az esetet a felelősségbiztosítási jogszabályok rendelkezéseinek megfelelően a biztosítójának bejelenteni.

A jármű eltávolítása

A baleset folytán megsérült és elhagyott járművet a lehető leggyorsabban el kell távolítani az útról.

Közveszély vagy elemi csapás elhárítása, ill. az ebből származó kár csökkentése érdekében, valamint a közút különleges igénybevételére esetében a rendőrhatalóság felhívhatja az üzemben tartó a jármű eltávolítására. Ha az üzemben tartó a kellő időben közölt felhívásnak nem tesz eleget, a rendőrhatalóság a járművet az üzemben tartó költségére eltávolíthatja. Ha az üzemben tartó előzetesen nem értesíthető, a rendőrhatalóság a járművet saját költségére távolíthatja el. Szükség esetén ugyanígy jár el a tűzoltóság is. A jármű eltávolításáról ezekben az esetekben az üzemben tartót utólag értesítik.

A rendszámtáblával nem rendelkező gépjárművet főútvonalon egyáltalán nem, mellékútvonalon pedig – közterület-használati engedély nélkül – legfeljebb 10 napig szabad tárolni. Az úton e rendelkezések megszegésével tárolt járművet a rendőrhatalóság, a közterület-felügyelet, a közút kezelője – a tulajdonos költségére – eltávolíthatja.

A pótkocsi-vontatás szabályai

Mint a közúti közlekedés feltételeinél már említettük, ha Ön először kap „jogosítványt”, – két évig, a kezdő vezetői engedély minősítés megszűnéséig – gépkocsijával nem vontathat pótkocsit. E korlátozás nem érvényes a mezőgazdasági vontatóval, illetve a lassú járművel való pótkocsivontatásra. A mezőgazdasági vontatóval egy könnyű pót-

kocsit, a lassú járművel pedig akár nehéz pótkocsit is vontathat.

Majd a „kezdő” két év elteltével személygépkocsijával is vontathat pótkocsit. Ügyelnie kell azonban arra is, hogy csak olyan pótkocsit kapcsolhat személygépkocsija után, amelynek vontatását – a forgalmi engedélybe tett bejegyzéssel – engedélyezték.

Nehéz pótkocsi vontatását csak akkor engedélyezik, ha

- a pótkocsi megengedett legnagyobb össztömege nem haladja meg a vonó gépkocsi saját tömegét,
- és az összekapcsolt járművek megengedett legnagyobb össztömege együttesen nem haladja meg a 3500 kg-ot.

A pótkocsit vontató személygépkocsi megengedett legnagyobb sebessége:

- autópályán 80 km/h,
- lakott területen kívül egyéb úton 70 km/h,
- lakott területen 50 km/h.

Ha járműszerelvényének megengedett együttes össztömege a 3500 kg-ot, vagy hossza a 7 m-t meghaladja, akkor lakott területen kívül a másik jármű mögött olyan követési távolságot kell tartania, hogy a két jármű közé legalább egy – előzést végrehajtó – személygépkocsi besorolhasson. Ennél jobban csak akkor közelítheti meg az Ön előtt haladót, ha

- előzésre készül fel;
- az úttest menetirány szerinti jobb oldalán két vagy több forgalmi sáv van;
- az úton az előzés tilos;



□ kétkerekű motorkerékpárt, segédmotoros kerékpárt, kerékpárt, vagyis egy nyomon haladó járművet követ.



A járműszervevények közlekedését zárja ki a „Járműszervevényvel behajtani tilos” jelzőtábla. A behajtási tilalom alól kivétel az egytengelyes és félpótkocsit vontató jármű.

Természetesen mindazok a tilalmi táblák érvényesek a pótkocsit vontató személygépkocsira is, amelyek az ilyen jármű önmagában való haladását is tiltják.



A gépkocsi pótkocsival megnövelt hossza miatt előfordulhat, hogy figyelemmel kell lennie a „Hosszúságkorlátozás” táblára is.

A teherszállításra vonatkozó ismereteit azzal kell még kiegészíteni, hogy a pótkocsit vontató jármű rakománya hátra nem nyúlhat túl a rakfelületen.

Pótkocsin személyt szállítani tilos! E szabály alól kivétel a mezőgazdasági vontató első, nem billenő rakfelületű pótkocsija. Az itt történő személyszállításnál az utasoknak megfelelően és biztonságosan rögzített ülőhelyre van szükségük, valamint arra, hogy a rakomány a szállított személyeket ne veszélyeztesse.

Lakott területen kívül az úttesten vagy a leállósávon levő lekapcsolt pótkocsit elakadásjelző háromszöggel kell megjelölni.

Éjszaka és korlátozott látási viszonyok között, ha közvilágítás nincs vagy az úttesten elhelyezett pótkocsit egyéb más külső fényforrás nem világítja meg kellően, akkor ki kell világítani.

Kistehergépkocsival közlekedve

Őn a „B” kategóriára érvényesített vezetői engedéllyel vezethet 3500 kg-ot nem meghaladó megengedett legnagyobb össztömegű, ún. kistehergépkocsit is.

Mindaz, amit a személygépkocsi közlekedésével kapcsolatban már megismert, többnyire érvényes erre a járműre is. Itt a következőkben ismertetjük az eltéréseket, ill. a kistehergépkocsira vonatkozó egyéb szabályokat is.

A zárt kocsiszekrényű kistehergépkocsi tetőcsomagtartóján szállított tárgyak a járművön sem előre, sem hátra nem nyúlhatnak túl.

Nyitott rakfelületű tehergépkocsin a rakomány úgy is elhelyezhető, hogy az előre, a vezetőfülke fölé nyúljon, de nem tovább, mint a jármű eleje. Hátra pedig a rakfelület hosszának felénél nem nagyobb távolságra, de legfeljebb 2 m-rel nyúlhat túl a járművön. Oldalra csak akkor nyúlhat túl a nyitott rakfelületen, ha a rakomány és a jármű együttes szélessége a 2,5 m-t nem haladja meg.

A járművön túlnyúló rakományt (akkor is, ha áll) meg kell jelölni. Éjszaka és korlátozott látási viszonyok között – az ilyenkor szükséges zászlón kívül – a hátra kinyúló rakományt piros fényű lámpával és piros fényvisszaverővel, az oldalra kinyúló rakományt előre fehér fényű lámpával és fehér fényvisszaverővel, hátra piros fényű lámpával és piros fényvisszaverővel kell megjelölni. A rakomány külső széle és a lámpa átvilágított felületének, ill. a fényvisszaverőnek a külső széle között – vízszintes irányban – legfeljebb 40 cm távolság lehet. Az oldalra kinyúló rakomány lámpával és fényvisszaverővel való megjelölése nem szükséges,

ha a legszélső pontja a járműnek az azonos oldalon levő helyzetjelző lámpájától legfeljebb 40 cm-rel nyúlik ki.

A kistehergépkocsi megengedett legnagyobb össztömege nem több, mint 3500 kg, így ugyanolyan sebességgel haladhat, mint a személygépkocsi.

Ha a „Sebességkorlátozás” jelzőtábla lakott területen 50 km/h-nál, lakott területen kívül 90 km/h-nál nagyobb sebességet jelez, a 3500 kg megengedett legnagyobb össztömeget meg nem haladó kistehergépkocsi legfeljebb a jelzőtáblán megjelölt sebességgel közlekedhet.

Lakott területen kívül a párhuzamos közlekedésre alkalmas olyan úttesten, amelyen az azonos irányú forgalom számára kettőnél több forgalmi sáv van, a harmadik és a további (belső) forgalmi sávokra – a balra bekanyarodás esetét kivéve – nem hajthat rá.



A 3500 kg megengedett legnagyobb össztömeget nem meghaladó kistehergépkocsi lakó-pihenő övezetbe ugyanolyan feltételekkel hajthat be, mint a személygépkocsi, továbbá akkor, ha oda áruszállítást végez, az ott lakókat költözteti vagy építkezés céljából e területre építőanyagot szállít. Ugyancsak behajthat, ha az út- és közmű építésére vagy fenntartására, köztisztasági, rendvédelmi, betegszállítási, közegészségügyi feladat, ill. postai gyűjtő- és kézbesítőszolgálat ellátására szolgáló feladata ellátása érdekében ez elkerülhetetlen.



A „Tehergépkocsival behajtani tilos” táblát csak akkor hagyhatja figyelmen kívül, ha kocsiszekrénye zárt.

A „Tehergépkocsival előzni tilos” és a „Legkisebb követési távolság tehergépkocsiknak” jelzőtáblák nem jelentenek tilalmat számára, mert ezek csak a 3500 kg-nál nehezebb járművekre vonatkoznak.

Kijelölt gyalogos-átkelőhelyen, valamint előtte 15 m távolságon belül nem állhat meg.

Lassú járművet vagy mezőgazdasági vontatót vezetve

A „K” kerti traktor kategóriába tartozó lassú járművet, (amely egytengelyes motoros részből és a hozzákapcsolt egytengelyes pótkocsiból áll, és sík úton önerejéből 15 km/h sebességénél gyorsabban haladni nem képes) a közúti forgalomban az vezetheti, aki már betöltötte a 16. életévét, és a sikeres vizsga alapján megkapta az ún. nemzeti kategóriába tartozó „K” kategóriás, vagy bármely más vezetői engedélyt.

Bármelyik lassú járművet (ezek nem képesek 25 km/h sebességnél gyorsabban haladni; tehát ilyen a kerti traktor is) a közúti forgalomban az vezetheti, akinek bármilyen nemzetközi kategóriás vezetői engedélye (pl.: „B”) van, még akkor is, ha az egészségügyi alkalmassága már lejárt. A lassú járművel pótkocsi is vontatható.

Mezőgazdasági vontatót (ez képes 25 km/h sebességnél gyorsabban haladni, de legfeljebb 40 km/h sebességgel szabad mennie) a közúti forgalomban az vezetheti, aki már betöltötte a 16. életévét, és a sikeres vizsga alapján megkapta az ún. nemzeti kategóriába tartozó „T” kategóriás vezetői engedélyt. De vezethető e jármű az érvény-

nyes „B” kategóriás vezetői engedéllyel is. Ekkor a mezőgazdasági vontatóval egy könnyű pótkocsi is vontatható.

E gépeknél a *lassú mozgáshoz nagy erő társul*, ezért több idő szükséges a műveletek végrehajtására, és olykor nagyobb erő kifejtés, ill. ügyesség kell a kezelésükhöz. Először veszélymentes környezetben próbálja ki a jármű kezelését, manőverezését!

E járművek lassú haladásukkal akaratosan is feltartják a többi jármű forgalmát, ezért – ha az út- és forgalmi viszonyok lehetővé teszik – szorosan az úttest jobb szélén kell haladniuk. Ha az ilyen járművet más jármű előzi, akkor az úttest szélére húzódással és a szükséghez képest lassítással is elő kell segíteni az előzés biztonságos végrehajtását.

Ezek a járművek autópályán, autóúton nem közlekedhetnek, és a lakó-pihenő övezetbe sem hajthatnak be.

Behajtási tilalmat jeleznek még a részükre a következő jelzőtáblák:



Mindkét irányból behajtani tilos;



A jelzőtáblán feltüntetett járművek mindegyikével behajtani tilos;



Tehergépkocsival behajtani tilos;



Mezőgazdasági vontatóval behajtani tilos;



Behajtani tilos;



Gépjárművel, mezőgazdasági vontatóval és lassú járművel behajtani tilos.

Az alább látható öt jelzőtábla tilalma ellenére a mezőgazdasági vontató és pótkocsija, valamint a lassú jármű és pótkocsija **mezőgazdasági tevékenység végzése érdekében** behajthatnak a megjelölt útra, ha úticéljuk megközelítése más úton legalább másfélszer nagyobb kitérőt jelentene.



(A behajtás feltétele azonban, hogy a biztonságot nem veszélyeztethetik és a forgalmat lényegesen nem akadályozhatják.)



A „Tehergépkocsival előzni tilos” jelzőtáblával megjelölt útszakaszon a lassú járművel és a mezőgazdasági vontatóval sem szabad előzni. Ez a tilalom

nem vonatkozik a kétkerekű motorkerékpár, segédmotoros kerékpár, kerékpár, valamint állati erővel vont jármű és kézikocsi előzésére.

re, továbbá az úttest közepén levő vágányon haladó villamos előzésére.



Akkor is tartaniuk kell a „Legkisebb követési távolság”-ot, ha a táblán tehergépkocsikat ábrázolnak.

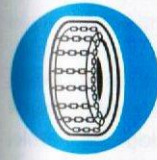

A „Hólánccal használata kötelező” tábla utasítására legalább egy hajtott tengelyen a gumiabroncsokat hólánccal kell felszerelni.

Megálláskor (várakozáskor) ezekkel a járművekkel a kijelölt gyalogos-átkelőhely előtt legalább 15 m távolságot kell szabadon hagyni.

A tompított fényszóróval felszerelt lassú járművet és mezőgazdasági vontatót úgy kell kivilágítani, mint a gépkocsikat.

A kerti traktort viszont nem kell tompított fényszóróval kivilágítani, elegendő egy előre fehér, hátra piros fényt adó, éjszaka, tiszta időben legalább 150 m távolságból látható, nem vakító lámpával, amely a jármű előtt az utat legalább 10 m távolságban megvilágítja.

Kerékpárral közlekedve

Kerékpárral a forgalomban való részvételhez külön engedély vagy igazolvány nem kell, de szükség van a vezetésre képes állapokra és kellő szabályismeretre.

A kerékpár forgalomban való részvételének a feltétele, hogy műszakilag rendben legyen (jó első és hátsó fék, megbízható kormány szerkezet, stb.).

A kerékpárt fel kell szerelni hangjelző berendezéssel, amely csak csengőhangot adhat; továbbá egy előre fehér vagy

kadmiumsárga fényt adó, sötétben, tiszta időben legalább 150 méter távolságról látható lámpával és egy hátra piros fényt adó, sötétben, tiszta időben legalább 150 méter távolságról látható helyzetjelző lámpával, ezen kívül elől egy fehér, hátul egy vagy két piros színű, szimmetrikusan elhelyezett, nem háromszög alakú fényvisszaverővel; és legalább az első keréken, legalább 2 db, egy átmérő mentén elhelyezett borostyánsárga színű, mindkét oldal felé hatásos oldalsó fényvisszaverővel (küllőprizmával).

A kétkerekű kerékpár pótlásán a 16. életévét betöltött vezető egy tíz éven aluli gyermeket szállíthat.

A kerékpárra gyermekülés olyan módon szerelhető fel, hogy az ülés és a rajta ülő gyermek a vezetőt a kilátásban és a vezetésben ne akadályozza, a kerékpár világító- és jelzőberendezéseit ne takarja. Az ülésfelület súlypontjának a jármű hosszanti függőleges szimmetriájában, a tengelysík között kell elhelyezkednie. A vezető háta mögött közvetlenül elhelyezett gyermekülés azzal a feltétellel megengedett, hogy háttámlával és a gyermek méretére beállítható, általa ki nem kapcsolható, a kibújást minden körülmények között megakadályozó utasvisszatartó rendszerrel van ellátva.

Kettőnél több kerekű kerékpáron 17. életévét betöltött biciklista szállíthat kerékpárt nem hajtó utast.

A kerékpáros legbiztonságosabban a saját útján, a „**Kerékpárút**”-on haladhat, melynek kezdetét és végét tábla jelzi.





Ha az út mellett, annak vonalvezetését követve kerékpárutat vagy gyalog- és kerékpárutat jelöltek ki, a kétkerekű kerékpárok a kerékpárúton vagy a gyalog- és kerékpárúton kell közlekedni. (A három vagy négykerekű kerékpárok nem vehetik igénybe a gyalog- és kerékpárutat folyamatos haladásra.)

Az útburkolati jellel kettéválasztott gyalog- és kerékpárúton a kerékpárosok és a gyalogosok csak az út számukra kijelölt részén közlekedhetnek.



A „Gyalog- és kerékpárút” tábla is jelzi, hogy a gyalogosok, és a kerékpárosok által egyaránt használható úton kinek melyik oldalon kell haladnia, hogy elkerüljék az összeütközést. A kerékpáros a gyalogost, a gyalogos pedig a kerékpárost nem akadályozhatja.



Ha a lakott területen a nem főútvonalként megjelölt út mellett annak vonalvezetését követve kerékpárutat vagy gyalog- és kerékpárutat jelöltek ki

és az úton kerékpáros nyomot is kijelöltek – ha a közúti jelzésekből más nem következik – a kétkerekű kerékpárok az úttesten is közlekedhetnek.

Tehát ahol a kerékpárút vagy gyalog- és kerékpárút mellett még a többi más jármű haladására szolgáló úttesten is van felfestett kerékpáros nyom, ott a bicajosok tekerhetnek azon is.



A „Gyalogos és kerékpáros övezet (zóna)” lényegében gyalog- és kerékpárutakból álló terület. A kerékpárosoknak az út számukra burkolati jellel elválasztott vagy eltérő színű burkolattal megjelölt részén kell közlekedniük, legfeljebb 20 km/h sebességgel. Az út egyéb részein a kerékpárosok – a gyalogosok veszélyeztetése nélkül – legfeljebb 10 km/h sebességgel közlekedhetnek.

A kerékpársáv kezdetét és végét jelzőtábla jelezheti.



Lakott területen belül ezen a forgalmi sávon csak a kerékpárosok közlekedhetnek.



A nyitott kerékpársáv lehetővé teszi a szűk belvárosi utcákban is a biciklisek és a gépkocsik egyidejű veszélytelen közlekedését, mert nem választja el kötelezően egymástól

őket, mesterségesen nem szűkíti le az úttestet. Az ilyen sávra szükség szerint – az irányváltatásra vonatkozó szabályok megtartásával az egy irányban vagy egymással szemben közlekedő járművek is ráhajthatnak, ha a partner melletti biztonságos elhaladás ezt szükségessé teszi. A jobbra bekanyarodást a nyitott kerékpársávról kell végrehajtani.

A kerékpárúton vagy a kerékpársávon közlekedők számára külön forgalimirányító fényjelző készüléket is elhelyezhetnek, amelyek jelzései megegyeznek a már korábban megismertekkel, a különbség csupán annyi, hogy ezen a készüléken a három lámpában kerékpárt ábrázoló jelkép van, és a lámpák lehetnek kisebbek is.

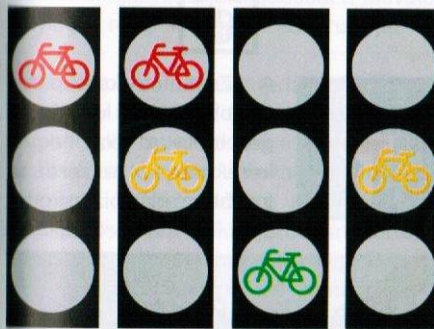

Autóbusz forgalmi sávon a kerékpáros nem közlekedhet, kivéve, ha a „Kerékpárosok által is használható autóbusz forgalmi sáv” jelzőtábla ezt megengedi.

Ha az úton sem kerékpárút, sem kerékpársáv nincs, a leállósávon vagy – ha kerékpá-

rozásra alkalmas – az útpadkán célszerű közlekedni. Ahol a padka folyamatos haladásra bármilyen okból nem megfelelő, ott az úttest menetirány szerinti jobb oldalán – ha az út- és forgalmi viszonyok ezt lehetővé teszik –, a lakott területen kívüli úton, a főútvonalként megjelölt úton az úttest jobb széléhez húzódva kell közlekedni.

Mellékútvonalak és lakott területen belüli utak esetében a szabály nem ír elő szoros jobbra tartási kötelezettséget, mert ilyen esetben a gépkocsik sávváltás nélkül is elhaladhatnak mellette, ami a kis oldaltávolság miatt veszélyes lenne. Ha a biciklis nem tapad az úttest széléhez, akkor sávváltatásra kényszeríti a gépkocsit és így az nagyobb oldaltávolságot kénytelen tőle tartani. Természetesen nem kerekeshet az úttest közepén, mert az általános jobbra tartási kötelezettség a kerékpárosra is érvényes!

Általában a kerékpározás megengedett sebességhatára **40 km/h**. Azonban lakott területen kívül kerékpáros fejeződő siskában és utassal – az általánosan meghatározott – **40 km/h** a maximum. Kerékpárúton **30 km/h**, gyalog- és kerékpárúton **20 km/h** a felső sebességhatár.

Lakott területen levő olyan úton, amelyen az úttest kerékpár-közlekedésre alkalmatlan, kerékpárral a gyalogosforgalom zavarása nélkül és legfeljebb 10 km/h sebességgel a járdán is szabad közlekedni.

A 12 évesnél fiatalabb gyermekek főútvonalon úttestjén nem kerékpározhatnak, ilyen úton csak a járdán, és maximum 10 km/h sebességgel közlekedhetnek.

Kerékpárral az útpadkán, az úttesten és a járdán csak egy sorban szabad haladni.

Van olyan út, ahol kerékpárral közlekedni tilos. Ilyen az autópálya, az autótút és a gyalogút.



A „Kerékpárral behajtani tilos” tábla értelemszerűen tiltja a behajtását.

Ha a kanyarodási vagy a behajtási tilalmat jelző tábla alatt „kivéve kerékpárral” kiegészítő tábla van, a jelzett tilalom kerékpárra nem vonatkozik.

A kiegészítő táblával jelölt egyirányú utcában a biciklisták a kerékpársávon, vagy ilyen útburkolati jellel megjelölt sáv hiányában az alaptáblán megjelölt forgalmi iránynyal szemben haladhatnak, menetirányukat tekintve az úttest jobb szélén.



KIVÉVE

A „Mindkét irányból behajtani tilos” tábla hatálya alól nem kivétel a kerékpár, hacsak nincs alatta a



„Kivéve engedéllyel”, „Kivéve taxi”, ill. „Kivéve... (tömegközlekedési vállalat)” feliratú kiegészítő tábla, mert akkor külön jelzés nélkül a kerékpáros is behajthat.



A lakó-pihenő övezetben korlátozás nélkül behajthat.

A „Kötelező haladási irány” tábla alatt elhelyezett kerékpárt és nyilat (nyilakat) mutató kiegészítő tábla azt jelzi, hogy a kerékpáros a jármű jelképét feltüntető kiegészítő táblán lévő nyíl (nyilak) által jelzett irányban haladhat tovább.



A „Zsákutca kerékpáros továbbhaladási lehetőséggel” tábla azt jelzi, hogy a kerékpáros részére a továbbhaladás biztosított.



A kerékpáron nincs irányjelző berendezés, ezért vezetőjének az irányváltatást karral (vagy jelzőtárcsával) kell jeleznie oly módon, hogy az előlről, hátulról és a megfelelő oldalról jól látható legyen.



A jelzés szabályszerű akkor is, ha a kellő időben megkezdett jelzésadását a művelet tényleges megkezdésekor abbahagyja.

A kerékpáros bekanyarodására vonatkozó néhány szabály – a vezetője biztonsága érdekében – a következő esetekben eltér az általános kanyarodási szabályoktól.

Nyitott kerékpársávon közlekedve a kerékpáros balra bekanyarodásra történő felkészülés céljából, vagy ha a nyitott kerékpársáv megszűnik, a nyitott kerékpársávot elhagyhatja.

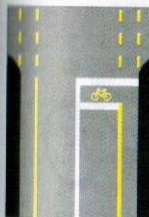

A besorolást segítheti még az „Előretolt kerékpáros felállóhely balra bekanyarodó kerékpárosok számára” útburkolati jel is.

A kerékpárral az úttesten forgalmi okból, például útszűkületben, vasúti átjárónál, piros lámpánál stb. az úttest szélén az álló járművek mellett jobbról előre szabad hajtan. Ezt akkor célszerű megtenni, ha elegendő hely áll rendelkezésre és a manőverrel a biciklis nem akadályozza az irányváltotatási szándékát jelző más járművek vezetőit.



Az olyan útkereszteződésnél, ahol a nehéz forgalmi körülmények miatt veszélyes lenne kerékpárral a szokásos módon balra bekanyarodni, ott elhelyezik a „Kerékpáros közvetett kapcsolat” jelzőtáblát. Itt a kerékpáros, ha balra kívánja útját folytatni, leszáll a járműről, besorol a keresztező út jobb szélére, és onnan kerekedik át az útkereszteződésen.

Lakott területen kívül a főútvonalról ugyancsak tilos balra bekanyarodni és megfordulni. A felsorolt esetekben a kerékpárral leszállva, azt tolva kell az úttesten áthaladni.

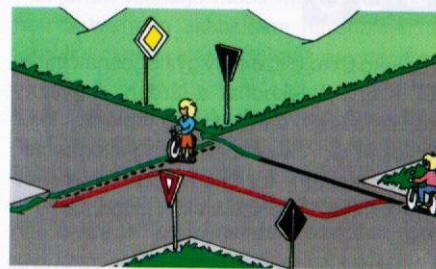

A kerékpárral párhuzamos úttestre ráhaj-tani általában nem szabad.

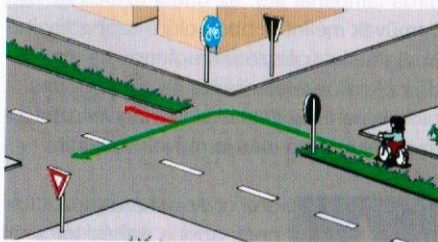

A kétkerekű kerékpárt megállás, várakozás céljából a járdára akkor is fel lehet állítani, ha ezt megengedő külön jelzés az úton számára nincs elhelyezve. A gyalogosok részére azonban legalább 1,5 m szélességű járdafelületet szabadon kell hagyniuk, és a járda szélességének is legfeljebb a felét foglalhatják el!



Ha a kerékpárok részére külön várakozóhelyet létesítettek, azt ilyen tájékoztató táblával jelzik.

A kerékpárt toló személy gyalogosnak minősül, ezért közlekedhet a járdán, a gyalogúton és a kerékpározást tiltó táblákkal jelölt helyeken is. A kerékpárt toló gyalogosnak, ha az úttesten közlekedik, annak menetirány szerinti jobb szélén kell haladnia.

A kerékpárhoz tartozó kötelező felszerelés egy előre felé fehér vagy kadmiumsárga fényt adó lámpa és egy hátrafelé piros fényt adó, sötétben tiszta időben legalább 150 m távolságról látható helyzetjelző lámpa. Ezeket a kerékpárra vagy a kerékpáros ruházatára kell rögzíteni, és **éjszaka, valamint**

korlátozott látási viszonyok között be kell kapcsolni. A lámpák fénye folyamatos vagy villogó is lehet. **Lakott területen kívül sötétedéskor** a kerékpárosnak – ugyancsak a jobb láthatósága érdekében – **fényvisszaverő mellényt** (ruházatot) kell felvennie.



Tilos:

- kerékpáron menet közben – ide érve a forgalmi okból történő megállást is – kézben tartva mobil rádiótelefont használni;
- a főútvonal úttestjén 12. életévét be nem töltött személynek kerékpározni, (az ilyen gyermeknek azonban itt megengedett a járdán történő biciklizés);
- elengedett kormányval kerékpározni;
- kerékpárhoz oldalkocsit, valamint egyéb vontatmányt kapcsolni. (A *kerékpár-utánfutót* kivéve, ami legfeljebb 0,70 méter széles és legfeljebb 70 kilogramm össztömegű, egy kerekű vagy egytengelyű, két nyomon futó vontatmány lehet, helyzetjelző lámpával és háromszög alakú fényvisszaverővel felszerelve.)



Tilos továbbá:

- kerékpárt más járművel, ill. állattal vontatni;
- kerékpáron oldalra kinyúló, előre vagy hátra 1 m-nél hosszabban kinyúló, a vezetőt a vezetésben akadályozó vagy a személy- és vagyonbiztonságot egyébként veszélyeztető tárgyat szállítani;
- kerékpárral állatot vezetni.
- kerékpárral közlekedve tilos a biztonságos járművezetést lehetetlenné tevő alkoholmenyiség fogyasztása. Kis mértékű szeszital-fogyasztás után a kerékpáros közlekedhet az utakon, ha biztonságosan tudja vezetni a kerékpárját. (A vér etilalkohol koncentrációja legfeljebb 0,5 ‰, illetve a kilélegzett levegőé legfeljebb 0,3 mg/l mértékű lehet.)

Segédmotoros kerékpárral közlekedve

Segédmotoros kerékpárral általában az vehet részt a közúti forgalomban, aki már betöltötte a 14. életévét, és a sikeres vizsga alapján megkapta a nemzetközi „AM” kategóriás vezetői engedélyt.

De ugyancsak vezethető e jármű a „B”, vagy bármelyik más nemzetközi kategóriára szóló vezetői engedéllyel; még akkor is, ha a bejegyzett egészségi alkalmasság határideje már lejárt. A mopedautó vezetésére ugyanez vonatkozik.

A segédmotoros kerékpárra az általános közlekedési szabályok érvényesek. Vannak azonban **eltérések**:

– Jogszámban meghatározott érvényes **hatósági** (forgalmi) engedélye nincs. Hatósági jelzésként (rendsám helyett) a vázba

beütött: CM betűpár, és a hajtómotor cm³-ben meghatározott hengerűrtartalmát jelző szám tekinthető (Pl.: CM45).

– A segédmotoros kerékpár vezetéséhez becsatolt motorkerékpár-bukósisakot kell viselni. E szabály alól csak a zárt utastérrel (vezetőtérrel) rendelkező segédmotoros kerékpár vezetése a kivétel;

– *Utánfutót*, oldalkocsit vagy egyéb vontatmányt hozzákapcsolni tilos;

– *Szállíthat* előre vagy hátra kinyúló tárgyat. A túlnyúlás a járművön egyik irányba sem haladhatja meg az egy métert, és természetesen a rakomány a vezetőt menetközben nem akadályozhatja a vezetésben, ill. a személy és vagyonbiztonságot nem veszélyeztetheti;

– A tompított fényszórával felszerelt segédmotoros kerékpárt nappal és jó látási viszonyok között lakott területen is ki kell világítani tompított fényszórával;

– A jármű vezetője mobil rádiótelefont kézben tartva még akkor sem használhat, ha forgalmi okok miatt tartózkodik egy helyben;

– A segédmotoros kerékpár megengedett legnagyobb sebessége lakott területen belül és kívül egyaránt **40 km/h**, de ha lakott területen kívül, kerékpárúton közlekedik, akkor 30 km/h-nál nem haladhat gyorsabban;

– *Autópályán és autópályán nem közlekedhet*;

– *Közlekedhet* a leállósávon és az útpadkán is. Lakott területen kívül pedig a kerékpársávot vagy a kerékpárutat is igénybe veheti. A

leállósávon, a kerékpárúton és a kerékpársávon kétkerekű partnereivel nem köteles egy sorban haladni;

- A kétkerekű segédmotoros kerékpár közlekedhet az autóbusz forgalmi sávban (az autóbusz- és trolibusz forgalom zavarása nélkül);

- Ha az úttest bármely ok miatt járhatatlan, a járművet a *járdán legfeljebb tolni szabad*,

- A segédmotoros kerékpár nem tartozik a gépjárművek "családjába", ezért az "Előzni tilos" tábla hatálya alatt csak az úttest közepén lévő vágányon haladó villamost előzheti. Ugyanilyen okból lehet tiltott számára útkereszteződésben a kétkerekű motorke-rekpár, a segédmotoros kerékpár és kerékpár előzése;

- A *párhuzamos közlekedésre* alkalmas úttesten az előzés vagy kikerülés befejezése után a segédmotoros kerékpárnak a külső forgalmi sávba vissza kell térnie;

- Ha a járműveknek útkereszteződésben, útszűkületekben, szintbeni vasúti átjárónál vagy egyéb forgalmi okból meg kell állnia, - előre sorolás céljából - kétkerekű segédmotoros kerékpárral az álló járművek mellett, vagy azok között előre szabad haladni;

- A kerékpárosok *bekanyarodására* és a megfordulására vonatkozó speciális szabályok nem érvényesek a segédmotorosokra;

- Az a kerékpárra vonatkozó szabály, amely szerint a járművel állatot vezetni vagy azt állattal vontatni tilos, segédmotoros kerékpárra is igaz;

- A segédmotoros kerékpárral utast nem szabad szállítani. Kivétel a három vagy négykerekű segédmotoros kerékpár (a quad és a mopedautó), mert e járműveken - az erre vonatkozó szabályok megtartásával - a személyszállítás megengedett;



- Csak a segédmotoros kerékpár behajtásának tilalmára alkalmazzák ezt a jelzőtáblát;

- A „*Lakó-pihenő övezet*”-be - hasonlóan a személygépkocsihoz - a segédmotoros kerékpáros csak akkor hajthat be, ha ott lakik vagy oda látogatóba megy;

- A kétkerekű segédmotoros kerékpárral és kerékpárral egymás mellett két sorban vagy az úttest széléhez viszonyítva ferdén is meg szabad állni, ha a járművek az úttestből egy személygépkocsi szélességénél többet nem foglalnak el;

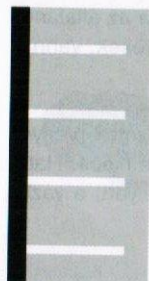
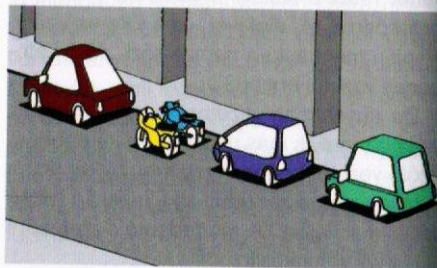

- Ahol a várakozóhelyet útburkolati jel jelzi, ott az egy gépkocsi részére szolgáló helyen kettő kétkerekű segédmotoros kerékpár is megállhat;

- A kétkerekű segédmotoros kerékpárt - ugyanúgy, mint a kerékpárt - megállás, várakozás céljából a járdára akkor is fel lehet állítani, ha ezt megengedő külön jelzés az úton számára nincs elhelyezve. A gyalogosok részére azonban legalább 1,5 m szélességű járdafelületet szabadon kell hagyniuk, és a járda szélességének is legfeljebb a felét foglalhatják el!

Állati erővel vont járművek és kézikocsik közlekedése

Állati erővel vont járművel az vehet részt a közúti forgalomban, aki már betöltötte a 16. életévét, és a sikeres vizsga után megkapta az ún. nemzeti kategóriába tartozó „K” kategóriás vezetői engedélyt vagy bármely más nemzetközi kategóriás vezetői engedéllyel rendelkezik.

Ezek a járművek sem közlekedhetnek autópályán, autóúton, gyalogúton, valamint gyalogos övezetben, kivéve, ha ottlakókat vagy látogatókat visznek oda.

Állati erővel vont járművel és kézikocsival - ha az út- és forgalmi viszonyok lehetővé teszik - szorosan az úttest szélén kell közlekedni. Ha az ilyen jármű a forgalmat lényegesen akadályozná, azzal a leállósávra, ill. - ha közlekedésre alkalmas - az útpadkára kell lehozni.



Közlekedési tilalmat jelent a kézikocsinak a „Kézikocsival bemenni tilos” tábla.



Az állati erővel vont járművel való behajtási tilalmat ez a tábla jelzi.



A „Mindkét irányból behajtani tilos” tábla természetesen az állati erővel vont járművek számára is tilalmat jelent.



Ha azonban e jelzőtábla alatt „Kivéve engedéllyel”, „Kivéve taxi”, ill. „Kivéve... (tömegközlekedési vállalat)” feliratú kiegészítő tábla van, a kivételként megjelölt járműveken kívül bármilyen állati

erővel vont járművel is be szabad hajtani.

Az állati erővel vont járművet és a kézikocsit éjszaka és korlátozott látási viszonyok között a jármű bal oldali legszélső pontját jelző, előre fehér, hátra piros fényt adó éjszaka tiszta időben legalább 150 m távolságból látható nem vakító lámpákkal kellivilágítani. Lakott területen kívül pedig a kézikocsival közlekedőknek, - ugyancsak a jobb láthatóságuk érdekében - fényvisszaverő mellényt (ruházatot) kell viselniük.

Tilos:

■ a főútvonalon állati erővel vont járművel és kézikocsival közlekedni, kivéve, ha más út (útszakasz) nem áll rendelkezésre;

■ főútvonalon 12. életévét be nem töltött személynek kézikocsival közlekedni;

■ állati erővel vont járművet - az állatok vonóerejét és az útviszonyokat is figyelembe véve - túlterhelni.

Állatok hajtása

Állatot – ha az út- és forgalmi viszonyok lehetővé teszik – szorosan az úttest szélén kell hajtani, ill. vezetni, ha azonban ez a forgalmat lényegesen akadályozná, az állattal a leállósávra, ill. az útpadkára kell lehúzódní.

Úton állatot olyan személy hajthat, ill. vezethet, aki az állatot irányítani képes, és meg tudja akadályozni azt, hogy az állat a személy- és vagyonbiztonságot veszélyeztesse. Állatok csoportos hajtásához annyi hajtó szükséges, amennyi e feltételek teljesítéséhez elegendő.

Vasúti átjárón állatokat csak kisebb – legfeljebb 10 állatból álló – csoportokban szabad áthajtani.

Éjszaka és korlátozott látási viszonyok között az állat, ill. állatcsoport bal oldalán előre fehér vagy sárga fényt, hátra piros vagy sárga fényt adó, a járművek vezetői által kellő távolságból észlelhető lámpát kell vinni. Az állatot hajtónak ill. vezetőnek – ha lakott területen kívüli út úttestjén vagy leállósávján tartózkodik – éjszaka és korlátozott látási viszonyok esetén fényvisszaverő mellényt (ruházatot) kell viselnie.

Tilos:

- főútvonalon állatot hajtani, ill. vezetni, kivéve, ha más út (útszakasz) nem áll rendelkezésre;
- állati erővel vont jármű bal oldalához és más járműhöz állatot, valamint állati erővel vont jármű után kettőnél több állatot kötni;
- állatot az úton őrizetlenül hagyni, kivéve, ha oly módon megkötötték, hogy nem tud elindulni.

Állatot az út közelében – magánterületen is – csak úgy szabad tartani, hogy az ne juthasson az útra.

A kutyának pórázon történő vezetése azon-

ban kivétel a fent idézett szabályok alól. A kutyasétáltató személy a gyalogosra vonatkozó rendelkezések szerint köteles közlekedni. Természetesen neki is képesnek kell lennie arra, hogy szükség esetén megakadályozza kutyáját egy vészhelyzet kialakításában.

Gyalogosan közlekedve

A gyalogosok a járdán, a járművek az úttesten közlekednek. Van olyan út is, ahol nincs járda. Itt a gyalogosnak a leállósávon, az útpadkán vagy a kerékpárúton kell közlekednie. Ha az úton sem járda, sem leállósáv, sem útpadka, sem kerékpárút nincs – vagy gyalogos közlekedésre, ill. kerekesszéssel (olyan betegszállító széssel amelyet beépített erőgép, de sebessége sík úton 10 km/h-nál kisebb) való közlekedésre alkalmatlan – a gyalogosok az úttesten közlekedhetnek. Ilyen esetben az úttest szélén kell egymás után egy sorban menniük, hogy ne akadályozzák a járművek haladását.

Lakott területen kívül mindig a forgalommal szemben, vagyis a menetirány szerinti bal oldalon gyalogoljon. Lehetőleg ugyanígy közlekedjen lakott területen is. Ha a segédmotoros kerékpárt vagy kerékpártól, továbbá a kerekesszéssel közlekedő mozgáskorlátozott gyalogos kényszerül az úttesten haladni, akkor mindig a menetirány szerinti jobb oldalon kell mennie. A motor-kerékpártól gyalogosnak mindig az úttesten kell közlekednie.

A felnőtt gyalogosok zárt csoportja csak az úttest menetirány szerinti jobb szélén közlekedhet. Hídon nem mehetnek ütemes lépésben. A gyermekek zárt csoportja lehetőleg az úttesten kívül (járdán, leállósávon, útpadkán vagy kerékpárúton) haladjon.



Ez a gyalogosok zárt csoportjára nem vonatkozik. Azoknak előre fehér vagy sárga fényű, hátrafelé sárga vagy piros fényű lámpával kell kivilágítani magukat.

A legkisebbekre vonatkozó korlátozás az, hogy 6 éven aluli gyermek főútvonalon nem maradhat felügyelet nélkül.



A „Gyalogút”, ill. a „Gyalogos övezet (zóna)” csak a gyalogosoké.

A kerékpárosokkal kell osztozni rajta, ha a tábla „Gyalog- és kerékpárút”-at, ill. „Gyalogos és kerékpáros övezet (zóna)” kezdőt jelzi.



Ezekon úgy kell közlekedni, hogy a partnerek egymást ne akadályozzák. Ebben segít, ha már a jelzőtábla is meghatározza, hogy az út melyik fele a gyalogosoké, és melyik a kerékpárosoké.

Ezt az útburkolaton folyamatos sárga vonal jelzi. A kerékpárosok útját eltérő színű burkolattal is megjelölhetik, ezt folyamatosan haladásra gyalogosan ne vegye igénybe, s csak kellő körültekintéssel keresztezze.

Vannak olyan utak is, ahol csak gépjármű közlekedhet, gyalogos nem. Ezek az autópályák és az autótutak. Az autótúton azonban az útkereszteződésnél, kellő körültekintéssel és óvatossággal a járműforgalom zavarása nélkül gyalogosan áthaladhat – de csak ott!

Egyéb utakon – ki-ki a maga helyén – párhuzamosan közlekednek a járművek és a gyalogosok.

A gyalogosoknak az úton olyan tárgyat, ill. anyagot, amely sérülést, rongálást vagy szennyezést okozhat, csak megfelelően becsomagolva szabad vinniük. Olyan tárgy-gyal, amely méretei miatt a gyalogosforgalmat zavarná, az úttesten – a menetirány szerinti jobb oldalon – az úttest szélén kell közlekedni.

Éjszaka és korlátozott látási viszonyok között az ilyen tárggyal közlekedő gyalogosnak a járművek vezetői által előlről és hátulról kellő távolságból észlelhető lámpát kell vinnie.

A gyalogosforgalom irányítására fényjelző készüléket helyeznek el minden olyan kijelölt gyalogos-átkelőhelynél, ahol a járművek forgalmát más fényjelző készülékkel irányítják. E fényjelző készülék felül álló gyalogost ábrázoló, piros; alul haladó gyalogost ábrázoló, zöld fényű lámpából áll. A folyamatos zöld fény szabad utat jelez. Néhány helyen e fényvel egyidejűleg hangjelzés is hallható. Ilyenkor a gyalogos áthaladhat az úttesten.

A villogó zöld fény az áthaladásra engedélyezett időtartam végét jelzi. A hang a villogás ütemében szaggatottan szól. Ilyenkor a gyalogos az úttestre már nem lép-

het, az úttesten levő gyalogos pedig köteles az áthaladást mielőbb befejezni. A piros fény az áthaladás tilalmát jelzi, a hangjelzés ezalatt szünetel, a gyalogos nem léphet az úttestre.

Ha nincs jelzőlámpás forgalomirányítás, de a közelben van kijelölt gyalogos-átkelőhely, akkor ott kell átkelnie.

A „zebrán” a gyalogosnak elsőbbsége van a járművekkel szemben, de itt is csak akkor léphet az úttestre, ha meggyőződött az átkelés veszélytelenségéről. Az úttestre váratlanul nem léphet, s köteles azon késedelem nélkül átmenni, és tartózkodni minden olyan magatartástól, amely a járművek vezetőit megzavarhatja vagy megtévesztheti.

Ha mégis takarásból kell a kijelölt gyalogos-átkelőhelyre lépnie, köteles mindent megtenni, hogy ebből ne adódjék veszélyhelyzet.

Az olyan helyen, ahol biztonságos áthaladást szolgáló létesítményt nem lát, ott:

- lakott területen levő főútvonalon az útke-resztesztződésnél (a járda meghosszabbított vonalában), valamint

- a menetrend szerint közlekedő jármű megállóhelyén lévő járdaszívet és az ahhoz közelebb eső járda között (a járdaszívet teljes hosszában);

- egyéb helyen bárhol, a legrövidebb áthaladást biztosító irányban mehet át.

A járművekkel szemben a kijelölt gyalogos-átkelőhely hiányában is elsőbbsége van a gyalogosnak az útke-resztesztződésnél azokkal a járművekkel szemben, amelyek arra az útra kanyarodnak be, amelyen áthalad. E szabály a főútvonalon kanyarodó és arról letérő járműre egyaránt vonatkozik.

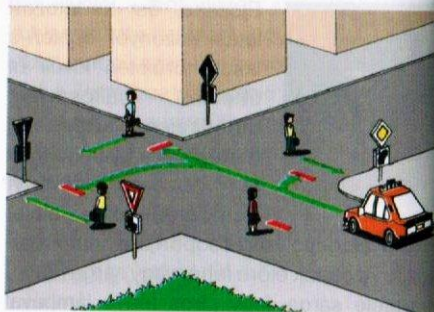

A megkülönböztető jelzéseket használó gépjárművekkel szemben azonban a gyalogosnak sincs elsőbbsége.

A gyalogos olyan helyen, ahol a járművekkel szemben elsőbbsége nincs, nem léphet az úttestre, ha a jármű olyan közel van, hogy annak zavarása nélkül azon átmenni nem tud.

Az olyan lakó-pihenő övezetben, ahol az úton járda nincs, a gyalogosok az utat teljes szélességében használhatják. Az ilyen helyen az úton beszélgethetnek, játszhatnak, azonban a járműforgalmat szükségte-lenül nem akadályozhatják.

Vasúti pályán (vasúti átjárón vagy más kiépített átkelőhelyen) a gyalogos csak akkor haladhat át, ha meggyőződött arról, hogy vasúti jármű nem közeledik. Nem haladhat át a sínpályán, ha a jelzőberende-zés a továbbhaladás tilalmát jelzi.

A gyalogosnak tilos:

- hid, alagút, aluljáró, felüljáró úttestén áthaladni;
- olyan helyen, ahol a járművekkel szemben elsőbbsége nincs, a szabad kilátást gátló akadály (nagyobb álló jármű stb.) közelében az úttestre lépni;
- lánc-, ill. csőkorlátot, sorompót kinyitni,

azon átmászni, alatta átbújni, ill. azt megkerülve az elzárt területre (úttest, útszakasz, vasúti pálya stb.) lépni;



- az úttesten áthaladni, ha a közelben gyalogos alul- vagy felüljáró van;
- gyalog- és kerékpárúton, gyalogos és kerékpáros övezetben (zóna)

a kerékpárosok számára útburkolati jellel elválasztott vagy eltérő színű burkolattal megjelölt kijelölt útfelületen közlekedni.

A járművek utasaira vonatkozó szabályok

Az utas csak álló járműre szállhat fel, és csak álló járműről szállhat le.

Az utasnak tilos:

- a vezetőt a vezetésben zavarni;
- állva utazni, kivéve autóbusszon, trolibuszon és villamoson;
- a jármű lépcsőjén, ill. külső részén utazni;
- a jármű ablakán vagy ajtaján kihajolni;
- a biztonsági övvel rendelkező ülésen becsatolás nélkül utazni. A biztonsági öv használatának elmulasztásáért az utasnak személyes felelőssége van. Ha nem csatolja be a biztonsági övét, akkor szabálysértést követ el, és bírsággal sújtható.

A jármű ajtaját az utas (és a vezető) csak akkor nyithatja ki, ha ezzel a közlekedés biztonságát, valamint a személy- és vagyonbiztonságot nem veszélyezteti.



Ha az utas éjszaka és korlátozott látási viszonyok között lakott területen kívül száll ki a gépkocsiból és az út úttestén, leállósávján, útpadkáján tartózkodik, vagy gyalogosan folytatja az útját, akkor számára is kötelező a fényvisszaverő mellény viselete.



Menetrend szerint közlekedő járműre a megállóhelyen kívül felszállni, ill. arról leszállni abban az esetben szabad, ha a jármű személyzete erre előzetesen – szóban vagy a vezető által működtetett ajtók kinyitásával – engedélyt adott.

Olyan megállóhelynél, ahol a fel- és leszállás közvetlenül az úttestről, ill. az úttestre történik, akkor szabad a járdáról az úttestre lépni, ha a jármű a megállóhelyen megállt.

Kiegészítés motorosoknak

A motorkerékpáron a „kezdő vezetői engedély” minősítés idején (a vezetési jogosultság első alkalommal történő megszerzésének napjától két évig) utast nem szabad szállítani.

Az „Előzni tilos” tábla tábla hatálya alatt, valamint vasúti átjáróban és egyenrangú utak kereszteződésében a kétkerekű motorkerékpár vezetőjének számítani lehet arra, hogy más gépjárművek szabályosan megelőzhetik.

Párhuzamos közlekedésre alkalmas úttesten ugyancsak megengedett más gépjárművek számára a kétkerekű motorkerékpár megelőzése akár egy forgalmi sávon belül is.

A kétkerekű motorkerékpár az autóbusz- és a trolibuszforgalom zavarása nélkül közlekedhet az autóbusz forgalmi sávban.

A forgalomban részt vevő motorkerékpárt – tompított fényszóróval – nappal és jó látási viszonyok között is ki kell világítani.

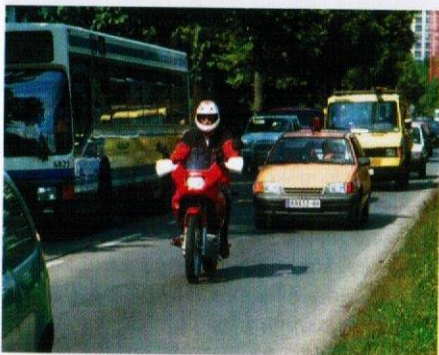

A motorkerékpár pótülésén csak egy, a saját biztonságára ügyelni képes személyt szabad szállítani, akinek a lába a lábtartót eléri.



A zárt utastérrel nem rendelkező motorkerékpáron közlekedve a járművezetőnek és az utasnak is becsatolt motorkerékpár-bukósisakot kell viselnie.

Ha a járműveknek útkereszteződésben, útszűkületekben, vasúti átjáró előtt, vagy egyéb forgalmi ok miatt meg kell állniuk, akkor a kétkerekű motorkerékpárral az álló járművek mellett, vagy azok között előre szabad haladni, ha ehhez elegendő hely áll rendelkezésre, de csak úgy, hogy a motorkerékpár előrehaladása ne akadályozza az irányváltoztatási szándékot jelző járművek manőverezését.

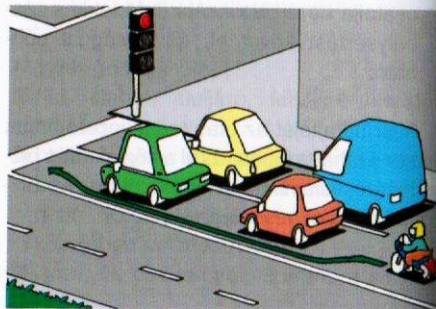

Kétkerekű motorkerékpárokkal az úttest szélén egymás mellett két sorban is vagy az úttest széléhez viszonyítva ferdén is meg szabad állni, ha a járművek az úttestből egy személygépkocsi szélességénél többet nem foglalnak el.

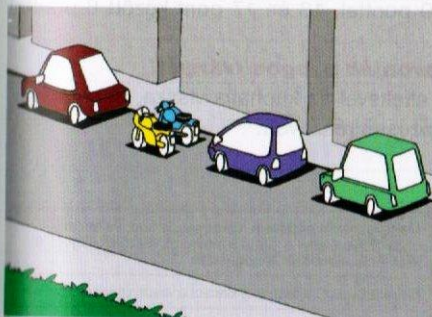

Ahol a várakozóhelyet útburkolati jel jelzi, ott az egy gépkocsi részére szolgáló helyen egy időben két ilyen motorkerékpár is várakozhat.

Kétkerekű motorkerékpárral meg szabad állni a járdán, ha a jármű a járda szélességének legfeljebb a felét foglalja el és a járdán a gyalogosok közlekedésére legalább 1,5 méter szélességű sáv szabadon marad.



A motorkerékpáron szállított rakomány a járművön nem nyúlhat túl (sem előre vagy hátra, sem pedig oldalra).

A kétkerekű motorkerékpárt nem szabad vontatni. Kétkerekű motorkerékpárral más járművet vontatni tilos.

Közlekedésrendészeti pontrendszer

Az alábbi táblázat megmutatja, milyen szabályszegésért mennyi figyelmeztető pont jár (abban az esetben, ha a bíróság a járművezetőt nem tiltja el a vezetéstől.) Az autósok a nyilvántartott pontjaik számát önkéntes utánpézzsel csökkenthetik. Az utánpézzs igazolásakor nyilvántartott pontok számát 12 pontig 9 ponttal, 13 és 17 pont között 6 ponttal csökkentik.

Aki összegyűjt 18 pontot, annak visszavonják a jogosítványát!

A vezetői engedélyt leghamarabb hat hónap elteltével az kaphatja vissza, aki igazolja, hogy a jogosítvány visszavonását követő utánpézzsen részt vett.

Szabálysértések			
Az elsőbbség és az előzés szabályainak megsértése	5 vagy 6*	Megállás kerékpársávon, útkanyarulatban, valamint olyan helyen, ahol a jármű a fényjelző készülék vagy jelzőtábla észlelését akadályozza	6
Vasúti átjárón áthaladás szabályainak megsértése	5	Megállás vasúti átjáróban, valamint a vasúti átjáró előtt	6
A közúti közlekedés rendjének megzavarása	5	Gyalogosok elsőbbségére vonatkozó szabályok megsértése	6
A közúti közlekedés rendjének megzavarása könnyű testi sértés okozása esetén	6	Nem megfelelő sebesség alkalmazása (relatív sebességtűllépés)	1
Engedély nélküli vezetés (közúti forgalomban gépi meghajtású jármű vezetése, más kategóriába tartozó engedéllyel, illetve a jármű vezetésének átengedése engedéllyel nem rendelkező részére)	5	Egyes jelzőtáblák utasításainak megszegése (KRESZ 14.§ (1) bek. e-m); o-u); y); z/1); z/2) pont)	3
Biztonságos közlekedésre alkalmatlan jármű vezetése, üzemképtelen fék, kormányberendezés esetén	6	A kijelölt gyalogos-átkelőhely előtt megálló jármű melletti elhaladás megállás nélkül	5
Járművezetés az eltillás tartama alatt	6	Jobbra tartási kötelezettség megsértése	1
		Záróvonalon és járműforgalom elől elzárt területen való áthaladás	2
		A rendőr jelzéseinek figyelmen kívül hagyása	6

Közúti közlekedési szabályok kisebb fokú megsértései, amennyiben a jogsértés más helyen meghatározott körbe nem sorolható:

Irányjelzés szabályainak megszegése	3
Bekanyarodási szabályok megsértése	3
Megállás, megfordulás, hátramenet szabályainak megszegése autópályán, autópályán és vasúti átjáróban	6
Megállás útkereszteződésben és az úttestek széleinek metszéspontjából számított 5 m-es lavolságon belül	2
Megállás kijelölt gyalogos-átkelőhelyen, valamint a gyalogos-átkelőhely előtt	6

* 6 pontot akkor kap a vezető, ha az elsőbbségre vagy az előzésre vonatkozó szabályok megszegésével a közlekedés más résztvevőjét hirtelen fékezésre vagy irányváltásra kényszeríti.

Bűncselekmények

Segítségnyújtás elmulasztása (közúti közlekedésben)	11
Közúti veszélyeztetés	11
Közúti baleset okozása	9
Járművezetés ittas vagy bódult állapotban	11
Járművezetés tiltott átengedése	11
Cserbenhagyás	11



A járművezetés emberi tényezői	137
Fontos felszerelések és iratok	140
A személyszállítás feltételei	141
Elindulás, sebességváltás	142
Megállás, parkolás	145
A biztonságos sebesség	146
Körültekintés, óvatosság	156
Cselekvés vész helyzetben	158
Az előzés technikája	159
Különleges látási és útviszonyok	161
Környezetvédelem	163
Üzemanyag-takarékosság	164
 Kiegészítés motorosoknak	166

A járművezetés emberi tényezői

A biztonságos vezetés érdekében tisztában kell lennünk vezetési képességeink korlátaival.

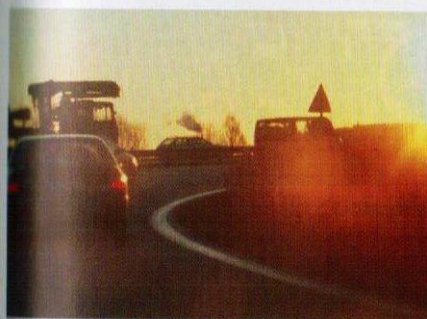

Elvakításakor a túl sok fény miatt csökken a látás teljesítménye.



Szürkületkor csökken a fény és kisebb a tárgyak kontrasztossága, ezért csökken a látóhatóság.

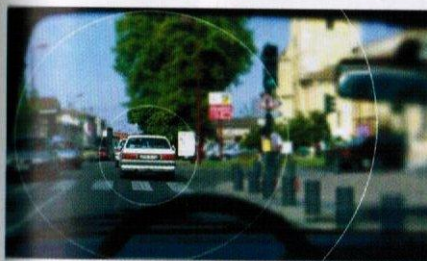

A látótér szélén, a perifériás látómezőben a színeket rosszul látjuk, a tárgyak távolságát és sebességét rosszul tudjuk megbecsülni.



A mozdulatlan szemmel magunk előtt látott tér a látótér. Ez közel 180°-os.

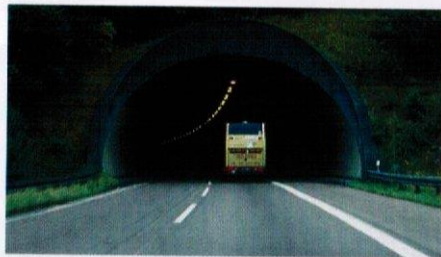

Világosból hirtelen sötétbe érkezve a szemnek viszonylag hosszú időre van szüksége az alkalmazkodáshoz.



A perifériás látómezőt érő fény kevésbé vakít, ezért ne nézzünk közvetlenül a vakító fényszóróba, hanem inkább kövessük tekintetünkkel az út szélét.



Nagy sebességgel haladva csak a távoli tárgyak képe éles, a közeli tárgyak képe elmosódik.



Önkéntelen figyelem: az erős, hirtelen fellépő vagy újszerű ingerek, vagy valamely erős belső szükségletünkkel kapcsolatos ingerek elterelhetik figyelmünket!

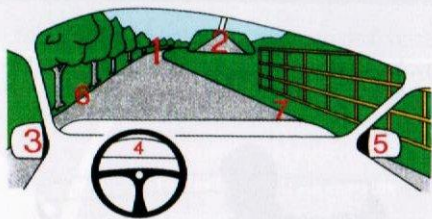

A közlekedési helyzettől függ, hogy mire kell figyelni és mire nem. Elsősorban a járművel bejárni kívánt útszakaszra figyelünk, és szemünket végigfuttatjuk a pályán. Tekintetünk vándorlásával (a tükröket is használva) érzük el, hogy a vezetés közben mindig tudomásunk legyen teljes környezetünkről.

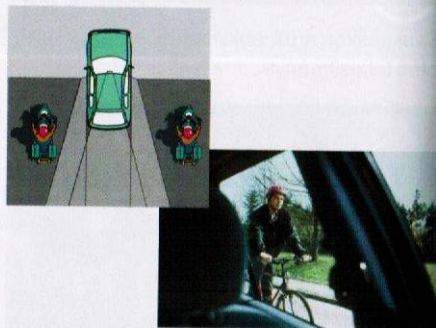

A **holttér** a gépkocsi környezetének az a része, amelyet a vezető még tükörrel sem lát be. Fejünk elmozdításával ezekbe a terekbe is betekinhetünk.



Jellemző hiba, hogy a járművezetők a távolabbiakat következetesen túlbecsülik, a sebességeket pedig rendszeresen alábecsülik, tehát mindkét esetben a veszélyesebb irányban tévednek.



A gépjárművel haladva az oldalirányú gyorsulást (pl. kanyarban) többszörösen nagyobbak érezzük, mint a hosszirányú gyorsulást.



Ha az idegrendszer kifárad, akkor az észlelési teljesítményünk csökken, a mérlegelési, döntési folyamatok pedig időben elnyúlnak, elbizonytalanodnak. Ha vezetés közben elfáradunk, meg kell állni, és pár perces testmozgással fel kell frissíteni magunkat.

es testmozgással fel kell frissíteni magunkat.

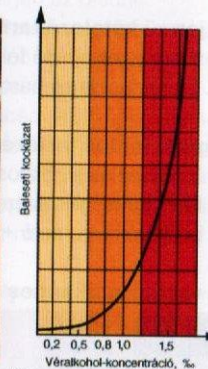

Gépkocsivezetés közben **nem helyes** dohányozni, mert a lehulló hamu vagy parázs elvonhatja a vezető figyelmét az útról.



Ingerült vagy kimerült állapotban veszélyes vezetni, ezért kerüljük el az ezt okozó helyzeteket (pl. a tartós zajt).

A szeszes italok fogyasztása vezetés mellett **tilos**, mert rontja a döntések pontosságát és a reakcióidőt a többszörösére növeli!



Bizonyos gyógyszerek; a kábítószerek valamennyi fajtája és az alkohol hátrányosan hatnak a vezetési képességekre, ezért ezek fogyasztása mellett **tilos** vezetni.

Fontos felszerelések és iratok

A járművezetőnek mindig rendelkeznie kell az itt felsorolt eszközökkel és okmányokkal.



A jármű kötelező tartozékai:

1. Elsősegélynyújtó felszerelés
2. Elakadást jelző háromszög

Egyéb fontos tartozékok:

- Izzókészlet (+ biztosítékok + izzócseréhez szükséges szerszámok)
- pótkerék (+ emelő + kerékanyakulcs)

A vezető szükséges iratai:



◊ Vezetői engedély;



◊ A gépjármű forgalmi engedélye;

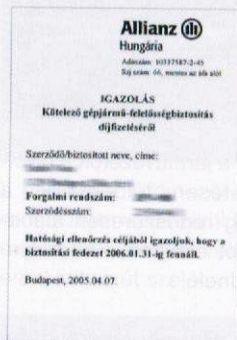

◊ Igazolás a kötelező felelősségbiztosításról;

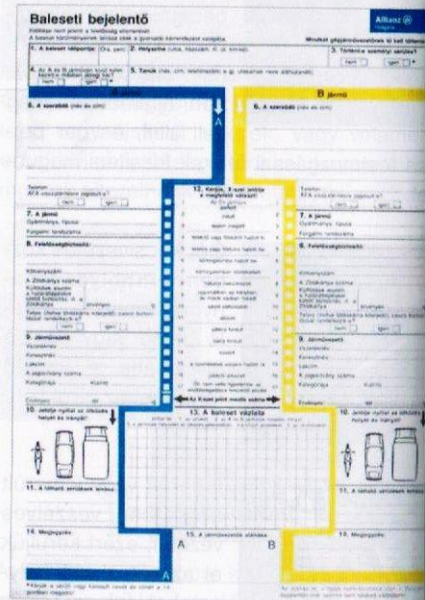

◊ Baleseti bejelentő lap (a balesetben részt vevők biztosítóihoz kell eljuttatni).

A személyszállítás feltételei



A vezetővel együtt legfeljebb a forgalmi engedélyben meghatározott számú személy utazhat a személygépkocsiban. (Két 10 éven aluli gyermeket itt egy személynek vehetünk, de az első ülésen egyszerre két gyermek nem utazhat.)

A vezetőnek és az utasoknak is biztonsági övvel kell rögzíteniük magukat.

A nem automata biztonsági övet úgy kell beállítani, hogy a heveder és a mellkasunk közé még éppen beférjen az öklünk.

Ha előttünk más vezette a gépkocsit, az ülés átállítása után ellenőrizni kell a nem automata biztonsági öv feszességét!

A 150 cm-nél alacsonyabb gyerekeket biztonsági gyermekülésben kell szállítani, mert így a gyermek rögzítése biztonsági övvel megfelelően megoldható (nem csúszhat ki, és az övszalag nem kerül túl közel a nyakához).

A gyermekülés elhelyezhető a menetiránynak háttal is; így a mellette ülő felnőtt jobban tud kapcsolatot tartani a gyermekkel.



Az első ülésen a 3 évnél fiatalabb gyermek a menetiránynak háttal beszerelt biztonsági ülésben csak akkor szállítható, ha az első üléshez légszék nincs (vagy előzetesen kikapcsolták), mert a nagy erővel felfúvódó légszék eltörné a biztonsági ülést.

Az egyes autótípusok hátsó középső ülésén található kétpontos biztonsági öv is biztonságos rögzítőeszköz lehet.

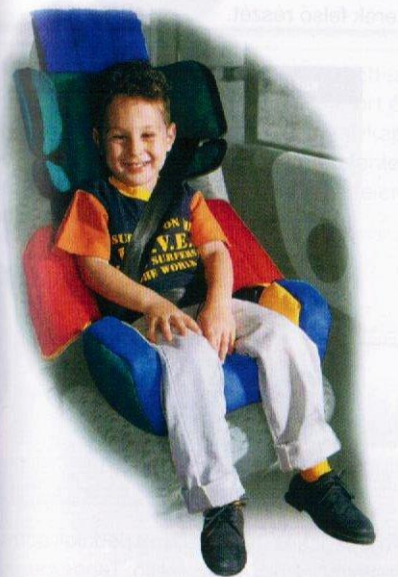

A kép forrása: Brendon

Elindulás, sebességváltás

Mielőtt elindulnánk, igazítsuk saját méreteinkhez a vezetői munkakörnyezetet, hogy a biztonságos vezetést semmi ne hátráltassa.



A pedálok használata vékony talpú, lapos sarkú cipőben biztonságos.

A bal oldali visszapillantó tükör akkor van jól beállítva, ha fejünk elmozdítása nélkül látjuk benne autónk oldalát és az autó melletti, ill. mögötti területet.



A belső tükört úgy kell beállítani, hogy a tükör közepén a hátsó ablak közepét lássuk.

Állítsuk be vezetőülést, a visszapillantó tükröket és a biztonsági övet, ha az nem automatikus állítású.

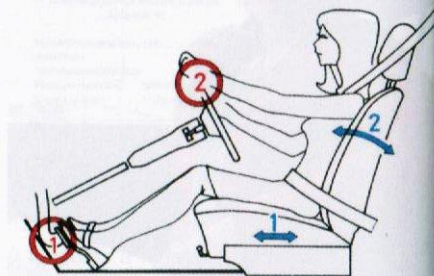

A vezetőülés beállítása akkor jó, ha a tengelykapcsoló-pedált padlóig nyomva lábunk még nincs teljesen kinyújtva, és a kinyújtott karunk csuklójával érinteni tudjuk a kormánykerék felső részét.

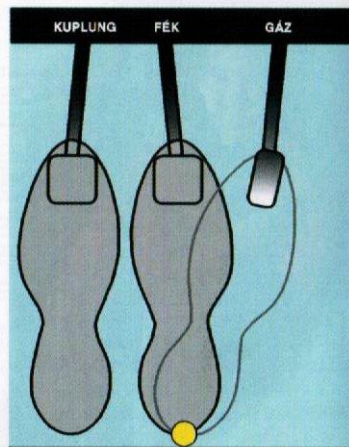

A gépkocsikban általában a pedálok sorrendje balról jobbra a következő: Tengelykapcsoló (kuplung), fék, gáz.

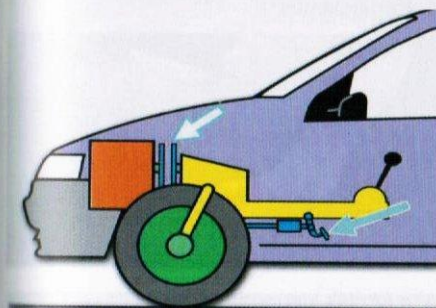
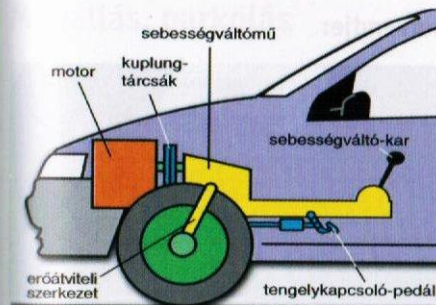

A tengelykapcsoló használatával a sebességváltás idejére szétválasztjuk a motort és az erőátviteli szerkezeteket. A tengelykapcsoló teszi lehetővé ezek zökkenőmentes összekapcsolását is, amikor finoman felenedjük a pedált.



Induláskor, vagy nagyobb terheléseknél (pl. gyorsításnál) nagyobb vonóerőre van szükség. Ezt a sebességváltómű fogaskerék-átételei teszik lehetővé. A sebességváltóval kapcsoljuk ezenkívül a hátramenetet is.

A sebességváltót mindig a kuplungtárcsák szétkapcsolt állapota (padlóig benyomott kuplungpedál) mellett üzemeltetjük!

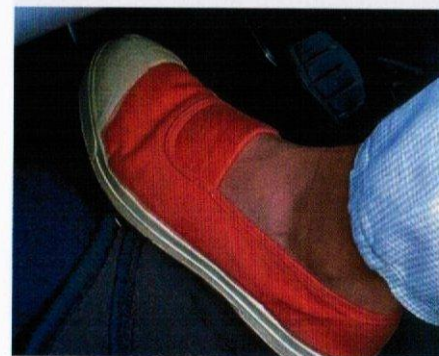

A tengelykapcsoló-pedált bal lábbal működtetjük.



A sebességváltókart mindig erőltetés nélkül, egyenesen toljuk a megfelelő helyzetbe.

Az elinduláskor elvégzendő műveletek sorrendje:



1. A tengelykapcsoló-pedál lenyomása a padlóig;

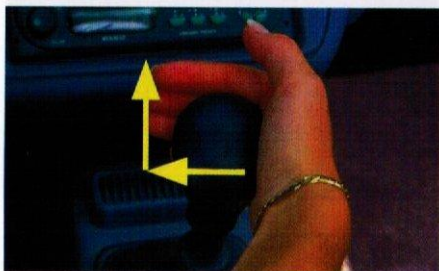

2. az I. sebességfokozat bekapcsolása (padlóig lenyomott kuplung mellett)



3. Irányjelzés



4. Körültekintés



5. a kézifék kiengedése



6. Elinduláskor a tengelykapcsoló-pedált a súrlódási pontig gyorsan, majd rövid ideig történő megtartás után lassan engedjük fel.

A kézifék kiengedésének helyes módja:

A kézifékkart megemeljük, hüvelykujjunkkal a reteszelőgombot benyomjuk, majd a kézifékkart ütközésig lenyomjuk.

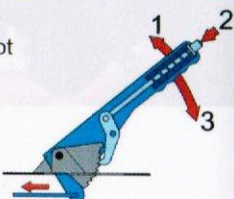

Megállás, parkolás

Megállásnál, várakozóhelyre történő beállásnál érdemes a következőkre figyelni:

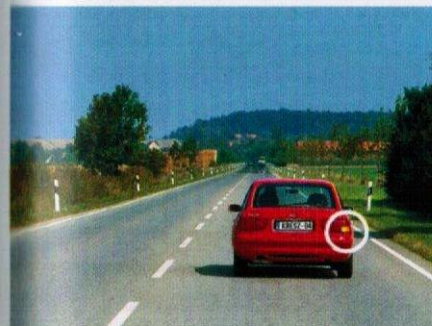

Az úttest széléhez való beállásnál a körültekintés után először jelezzük a megállási szándékot, azután lassítunk.



A merőleges parkolóhelyre hátramenetben célszerű beállni, mert így könnyebb, és a kihajtás biztonságosabb lesz előremenetben.

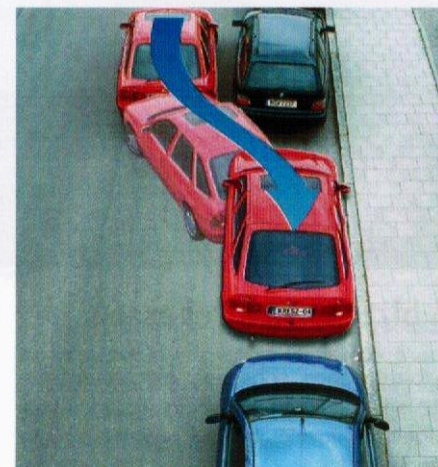

Ha két várakozó gépkocsi között csak 6-7 méter hosszú várakozóhely van, hátramenetben célszerű beállni.

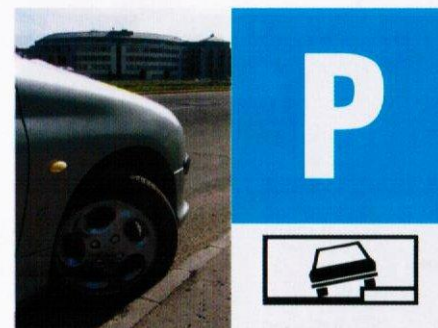

A gumiabroncs védelme érdekében a 10-15 cm magas szegélyű járdára folyamatos, lassú haladással, lehetőleg a szegélyre közel merőlegesen kell felállni. (Persze csak akkor, ha van ott közúti jelzés, ami szerint a várakozáshoz a járdát igénybe kell venni.)



A biztonságos sebesség

A biztonságos sebesség meghatározásakor ismernünk kell járműnk fizikai képességeit, és figyelembe kell vennünk az útvizonyokat is.

Gyorsulás: az időegység alatt bekövetkező sebességváltozás.

Pl. egy autó 10-20 másodperc alatt gyorsul fel nulláról 100 km/óra sebességre.

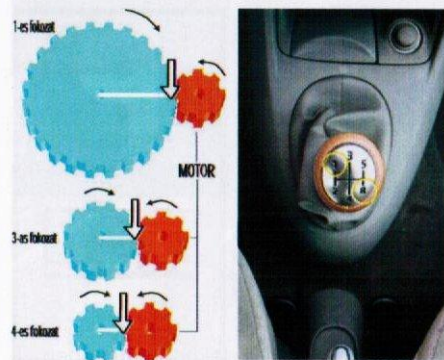

Forgatónyomaték: Az erő, valamint az erőkar szorzata. A sebességváltómű feladata a futóműre ható forgatónyomaték, ill. vonóerő növelése (pl. emelkedőn).

A legnagyobb vonóerőt I. sebességfokozatban vagy hátramenetben érhetjük el.

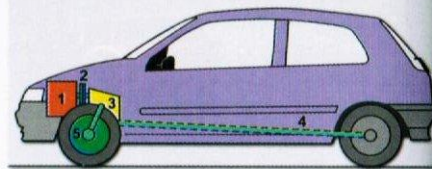

Az erőátviteli rendszer:

- 1 motor
- 2 tengelykapcsoló
- 3 sebességváltómű
- 4 hátsókerék-meghajtás esetén kardántengely
- 5 hajtott kerekek



Az erőátviteli berendezéssel a motor teljesítménye nem növelhető, csak az erőképfítés mértéke optimalizálható, hasonlóan a kerékpár-sebességváltó működéséhez.

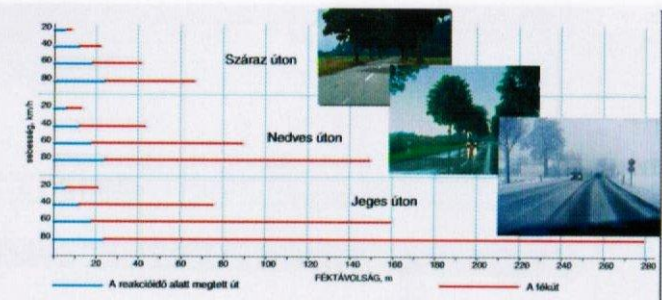

Tapadási erő: a kerék és a talaj között ható erő. A kerékterhelés növekedésével a tapadási erő is nő. Az egymással érintkező felületek minőségétől is függ a tapadóerő.

Az elérhető vonóerő vagy fékezőerő függ a tapadási erő nagyságától:

Ha a tapadási erő a felére csökken, a fékút megduplázódik! Jeges úton – hatszor kisebb tapadási tényezőnél – a fékút kb. hat-szor hosszabb (fordított arányosság).



Az úttést akkor válik legveszélyesebben csúszóssá, amikor az eső elered, mert a víz az úttestet borító porral nyálkás réteget alkot.

Esőzés alatt a gumiabroncsok tapadása kisebb lesz. Ez a hatás annál rosszabb, minél simább az útfelület (pl. kockakő).

Erős esőzéskor – a gépkocsi vizen csúszása (aquaplaning) következhet be a gépkocsi sebességétől, az úttestet borító vízréteg vastagságától és a gumiabroncsok futófelületének kopottságától függően.



Azonos sebességről fékezve a sinen haladó járművek fékútja hosszabb, mint a gépjárművéké!



Az akadály észlelésétől a fékpedál érintéséig eltelt időt reakcióidőnek nevezzük.

Egy jó képességű gépjárművezető reakcióideje: 0,5...0,7 s.

A fékpedál érintésétől a fékhatás létrejöttéig eltelt idő a fékkesedelmi idő.

A fékhatás létrejöttétől a gépkocsi megállásáig megtett útszakasz a fékút.

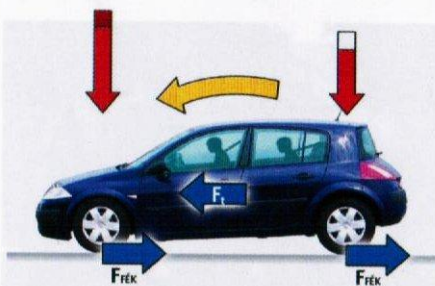

A gépkocsiban ülő utasok teste fékezéskor előrelendül. Az utasokra ható tehetetlenségi erő (F_I) annál nagyobb, minél nagyobb mértékű a jármű lassulása.

Fékezéskor Az első tengely terhelése növekszik, a hátsó tengely terhelése csökken.

Kevésbé belátható helyeken váratlan akadályra számítva **fékkészlettel** vezetünk, vagyis lábunkat a gázpedálról a fékpedál fölé helyezzük át. Ezzel azt érjük el, hogy



egy esetleges fékezésnél rövidebb lesz a reakcióidőnk, így rövidebb lesz a féktávolságunk is.

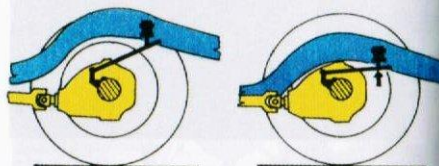

A dinamikus fékerő-szabályozó fékezéskor a tengelyek terheléséhez igazítja a fékerőt.

Nedves, csúszós úttesten fékezve azonban emellett is megcsúszhatnak a kerekek, mert ez a berendezés az útviszonyok változását nem érzékeli.



A sebesség (v) növekedésével négyzetes arányban nő a gépkocsi mozgási energiája (E_m).

A fékút hossza négyzetes mértékben függ a jármű sebességétől. Például:

- kétszeres sebességről fékezve kb. négyszeresére;
- háromszoros sebességről fékezve pedig kilenceszeresére növekszik a fékút!

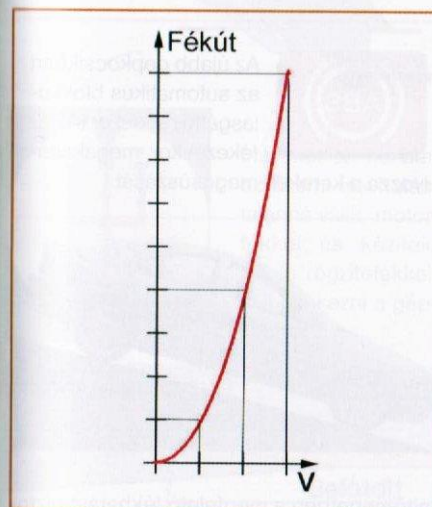

A lassító fékezést motorfék és lábfejk együttes használatával célszerű végrehajtani.

A motorfék azt jelenti, hogy a gázpedált felengedjük, de a sebességváltót nem tesszük üresbe, így a motor viszonylag kisebb fordulatszáma visszafogja a gépkocsit.



Minél kisebb sebességfokozatba kapcsol a vezető, annál nagyobb a motor fékezőhatása.

Ha csak csekély, egészen kicsi lassulás szükséges, csak motorfékkel fékezünk.



Ha csúszós az úttest, motorfékkel és lábfejkkel, a fékpedált finoman lenyomva fékezünk, hogy a gépkocsi ne csússzon meg.

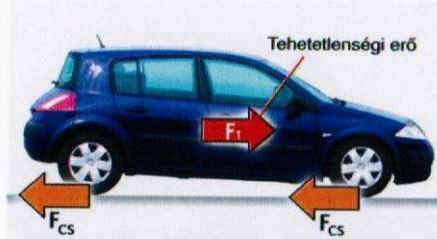

Ha a jármű megcsúszik, akkor a kerekek és az út között megszűnik a tapadási erő, és csak a csúszósúrlódási erő hat.

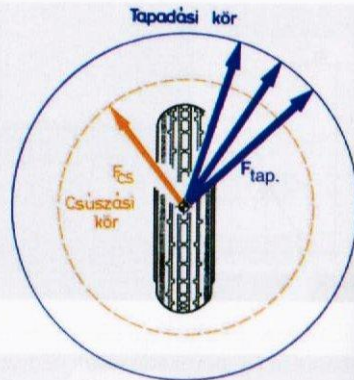

A csúszósúrlódási erő kisebb, mint a tapadási erő, és csak a megcsúszás irányával szemben hat!

Ha a kerekek fékezéskor nem gördülnek, hanem állóra fékeződnek (blokkolnak), az veszélyes, mert a csúszó kerekek elvesztik ellenállásukat az oldalerőkkel szemben.

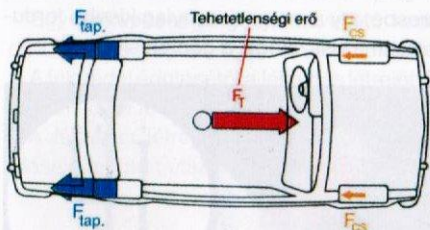

Ha fékezéskor az első kerekek megcsúsznak, a gépkocsi kormányozhatatlanná válik.



Az újabb gépkocsikban az automatikus blokkolásgátló rendszer (ABS) fékezéskor megakadályozza a kerekek megcsúszását.

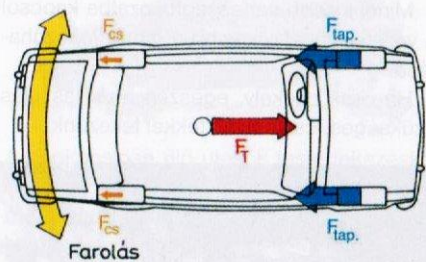

Ha csak a hátsó kerekek csúsznak meg, a gépkocsi még irányítható marad, de a kifarolás veszélye fennáll.

Ha farolni kezd a gépkocsi, a fékezőerőt csökkenteni kell, és ellenkormányzással meg kell szüntetni a farolást.



Lejtőmenetben a megfelelő fékhatást biztosító sebességfokozatba kapcsolva, motorfékkel, és ha szükséges, időnként lábfékkal (az üzemi fékkel) fékezünk.

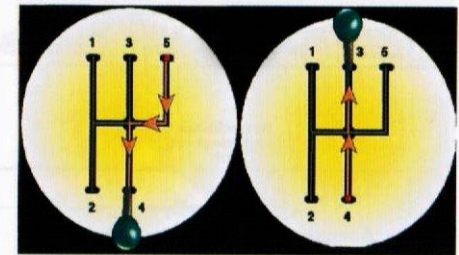

Hosszú lejtőn lefelé haladva – az üzemi féket nem szabad huzamosabb ideig működtetni, mert a kerékfék szerkezetek túlságosan felmelegsznek, és emiatt a fékhatás nagymértékben lecsökken.

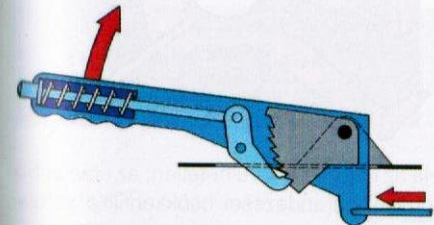

Lakott területen kívül legalább 2 s időtartamnak megfelelő úthosszt kell tartanunk követési távolságként (ez kb. annyi idő, ami alatt kimondjuk, hogy 21, 22).

Olyan sebességgel kell haladnunk, hogy a féktávolságunk mindig rövidebb legyen, mint a belátott útszakasz.

Ha a féktávolság hosszabb, mint a belátott út, az már vakvezetés!

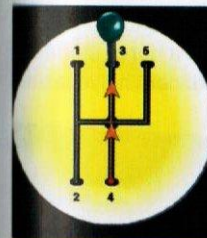

Ha menet közben az üzemi fék hatásatlanná válik, motorfékkel és kézfékkal (a rögzítőfékkel) kell lefékezni a gépkocsit.

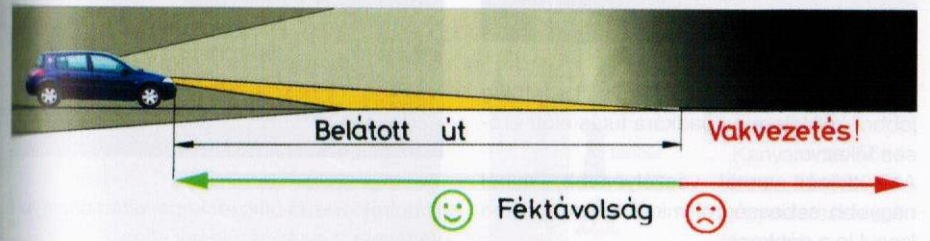

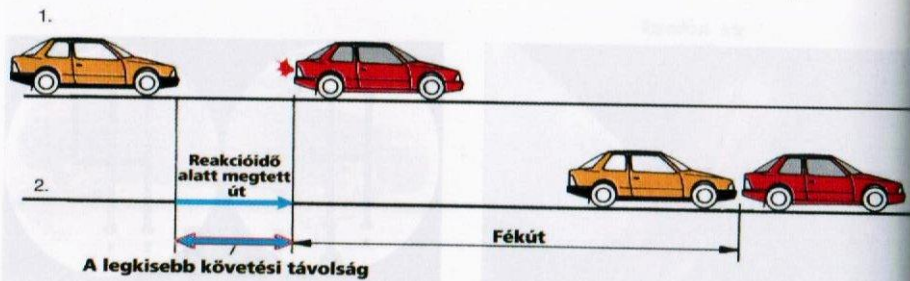

A követési távolság legalább akkora legyen, mint a reakcióidő alatt megtett út, különben belefutunk az előttünk hirtelen lefékező gépkocsiba.



A féktávolságon belül észlelt akadály előtt már nem lehet megállítani a gépkocsit, de az akadály még kikerülhető.



A frontális ütközést el kell kerülni. Lehetőleg jobbra kell kitérni, a padkára futás előtt erősen fékezve.

Az ütközés annál veszélyesebb, minél nagyobb sebességről minél rövidebb úton lassul le a gépkocsi.



Ha az ütközés elkerülhetetlen, az utastér biztonsági berendezései csökkentik a sérülés kockázatát.

A hirtelen ütközéskor automatikusan felfúvódó légszák védelmet nyújt a durva ütdések ellen, de a biztonsági övet nem helyettesíti.



Hátulról történő ütközéskor a fejtámasz nyújt védelmet a nyaki sérülések ellen.

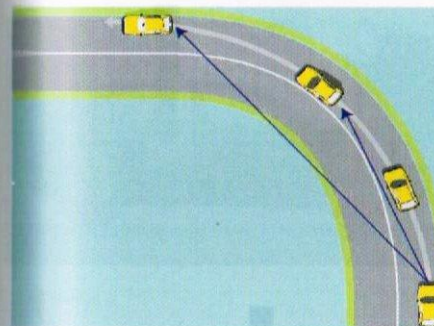

Ha a kanyarban a lehető legnagyobb sugarú íven haladunk, akkor a kisodródás veszélye kisebb. Gyors pillantásokkal tekintetünkkel jelöljük ki az útvonalat.

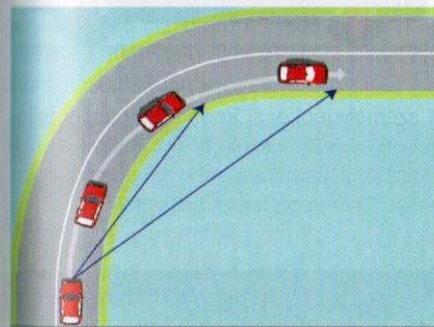

A kanyarív sugarának hosszával fordított arányban nő a centrifugális erő. Éles kanyarban tehát lassabban kell vezetni!

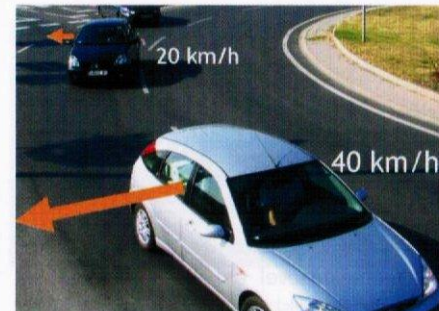
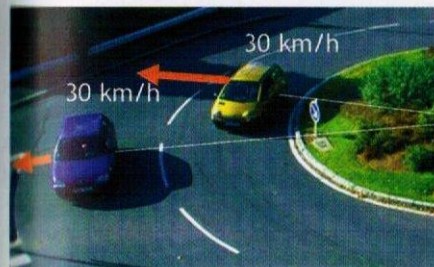

Kanyarban a centrifugális erő a sebesség négyzetével egyenes arányban nő, vagyis ugyanabban a kanyarban kétszeres sebességgel már kisodródhatunk!

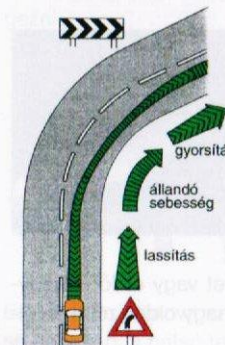

A kanyar előtt le kell lassítani a kanyarodási sebességre, majd a kanyarból kifelé jövet újra lehet gyorsítani. Kanyarodás közben a kormányt egyenletesen kell forgatni.

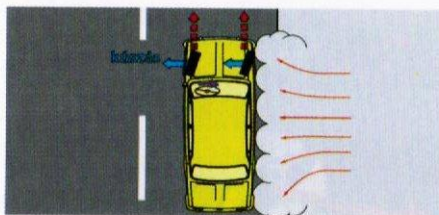

A gépkocsira ható oldalszél hatását a sebesség mérséklésével és ellenkormányzással ellensúlyozhatjuk.

Viharos erejű szélben csökkenteni kell a sebességet, mert így kisebb a vonóerő, és a kerekek tapadási ereje még ellen tud állni az oldalirányú erőknek is.



Számítani kell az oldalszél változására a szélárményekba való behajtásnál és a kihaladáskor! (A szél megszűnésekor az ellenkormányzást is meg kell szüntetni!)



Hidakon, lakott területet vagy erdőt elhagyva, nyílt területre érve nagy oldalszélre, széllelökésre számíthatunk!

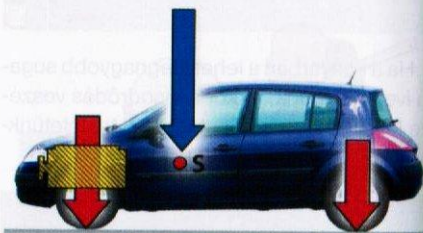

A személygépkocsi kormányozottsági jellege megváltozik, ha jelentősen változik a súlyelosztás a járműben. (Pl. a csomagterben nagyobb tömegű terhet helyeztek el.)



Ha a tetőcsomagtartón nagy területű, súlyos tárgyat szállítunk, számolnunk kell azzal, hogy a gépkocsi stabilitása – különösen kanyarmenetben – csökken, a tüzelőanyag-fogyasztás pedig jelentős mértékben nő.



A bukkanó tetején áthaladó gépkocsi tengelyterhelése csökken. A bukkanó azért is veszélyes, mert a be nem látott útszakaszon váratlan akadály lehet.



Meredek emelkedőn abba a legnagyobb fokozatba célszerű kapcsolni, amelyben haladva a gázpedállal még növelni és csökkenteni tudjuk a gépkocsi sebességét.

A meredek, lejtős úton várakozó személygépkocsi rögzítése:

- rögzítőfékkel,
- a legnagyobb áttételt adó (1-es vagy hátrameneti) sebességfokozat kapcsolásával,



- az első kerekeket a járdaszegélyhez fordítva, úgy, hogy egy esetleges leguruláskor a kerékek a járdaszegélyre kellenek felugorania. Ha ilyen lehetőség nincs, tegyünk éket, vagy azt helyettesítő tárgyat a kerék alá.

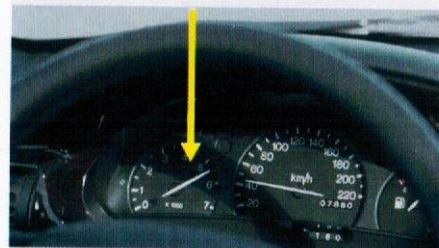

Emelkedőn, felkapcsolás előtt a sík úton megszokottnál nagyobb fordulatszámig kell a motor fordulatszámát növelni.

Minél meredekebb az emelkedő, annál rövidebb idő alatt kell a sebességváltást elvégezni.

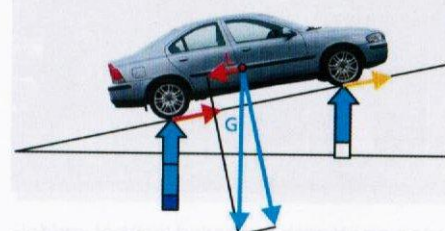

Emelkedőn haladva az első tengely terhelése csökken, a hátsó tengely terhelése nő.

Körültekintés, óvatosság

Vezetés közben a környezetünk változásait és közlekedési partnereink mozgásait elemezve felkészülhetünk a várható eseményekre.



A gyalogos-átkelőhely megközelítése: már jó előre csökkenteni kell sebességünket, hogy a gyalogosok észrevegyék az elsőbbségadási szándékunkat.

Szükség szerint jelezzük megállással is, hogy elsőbbséget adunk.



A piros-sárga jelzésnél már kapcsoljuk a sebességváltót I-es fokozatba, hogy a zöldnél rögtön indulhassunk.



Az idős emberek érzékelése gyengébb, ezért nehezebben becsülik meg a járművek sebességét. Számítanunk kell arra, hogy olykor figyelmen kívül hagyják a megállást vagy visszafordulnak az úttesten.



A rendbontó, szabálytalankodó közlekedési partnertől igyekezzünk távol maradni.



Várakozó járművek mellett elhaladva célszerű egy ajtónyitásnyi távolságot tartani.



Sáv váltás vagy előzés előtt mindig meg kell vizsgálnunk a mögöttünk lévő forgalmat. Használjuk a belső és a külső visszapillantó tükröt, ...

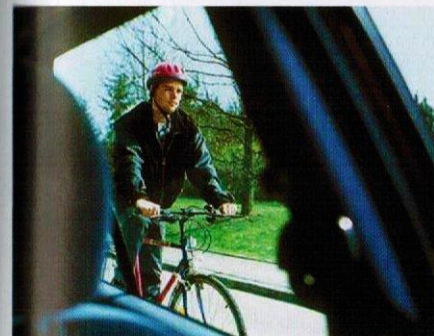

és ha szükséges, hátrapillantva is győződjünk meg a manőver biztonságáról.



Az elsőbbséggel rendelkező útvonal megközelítése:

- a sebesség csökkentése,
- átkapcsolás kisebb sebességfokozatba, hogy erőtarték keletkezzen, (motorfékezésre vagy gyorsításra)



Jobbra történő bekanyarodásnál vagy sáv váltásnál gondoljunk az egy nyomon haladó járművekre!

Cselekvés vészhelyzetben

Minden elővigyázatosságunk ellenére előfordulhat, hogy vészhelyzet alakul ki, de ezt még mindig elháríthatjuk, ha számítunk rá.



A fenti szituációban a helyzet még nem veszélyes, csak könnyen azzá válhat. Pl. itt a fiú átfutására kell számítanunk.



A megállóban álló autóbusz megközelítésekor számítanunk kell arra, hogy a busz takarásából figyelmetlen gyalogos léphet elénk az úttestre.

Hangjelzést adni csak balesetveszély esetében, a baleset megelőzése érdekében, valamint – lakott területen kívül – az előzési szándék jelzésére szabad!



A baleset elhárítása érdekében, szükség esetén, még közlekedési szabályt is meg lehet szegni.



Ha nagy sebességnél az egyik első gumibroncsból a levegő hirtelen megszökik, azonnali ellenkormányzással és óvatos lassítással kell a gépkocsit irányban tartani.

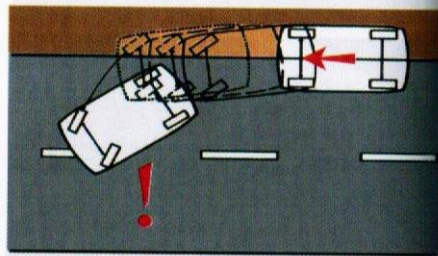

Ha a jobb oldali kerekek az úttestnél mélyebb útpadkára kerülnek, visszatéréskor megnő a hirtelen felugrás, vagy a felborulás veszélye! Ilyen esetben tartsuk egy darabig az egyenes irányt, motorfékkel lassítsunk, majd óvatosan irányítsuk vissza a gépkocsit az úttestre.

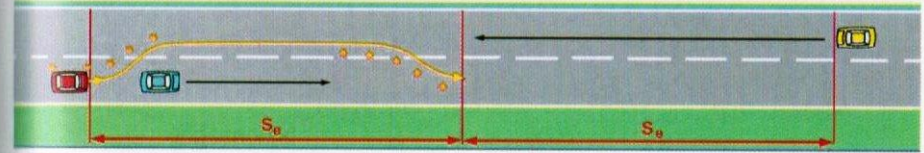

Az előzés technikája

A vezetés során az egyik legtöbb körütekintést igénylő manőver az előzés.

Az előzés biztonságos végrehajtásához az előzési út hosszának (S_e) a kétszeresét kell belátnunk. Ezen a távolságon belül nem jöhet szembe gépkocsi!



Előzéskor a szembejövő jármű sebességét a legnehezebb felmérni.



Ha minket előznek, nem növelhetjük sebességünket!



A megelőzendő járművet csak annyira közelíthetjük meg, hogy hirtelen fékező megállása esetén is még biztonságosan meg tudjunk állni mögötte.

Az előző és az előzendő gépjárművek között legalább 15...20 km/h sebességkülönbség szükséges, hogy az előzési út ne legyen túl hosszú.



Ha az előzést nagy gyorsítással kell végrehajtani, akkor előzés előtt célszerű egy sebességfokozattal visszkapcsolni.



Ha előzés közben észrevesszük, hogy az előzést már nem lehet biztonságosan végrehajtani, akkor intenzíven fékezni kell, és vissza kell térni a jobb oldalra.

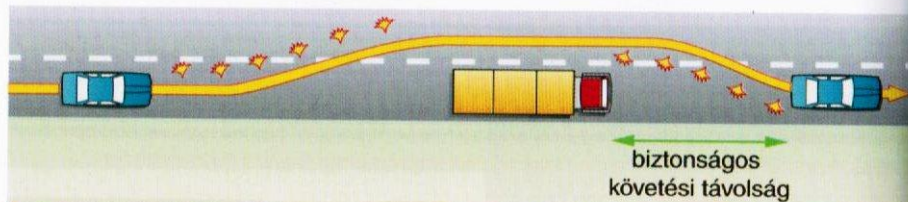

Az előzést végrehajtó gépkocsi akkor térhet vissza a menetirány szerinti jobb oldalra, ha a távolság a két jármű között már akkora, hogy az előzést befejező jármű mögött a megelőzött jármű biztonságos követési távolságot tud tartani.

Ha személygépkocsival országúton előzünk, akkor térhetünk vissza biztonságosan a menetirány szerinti jobb oldalra, amikor a belső visszapillantó tükörben feltűnik a megelőzött jármű eleje.



Autópályán és gyér forgalmú, jól belátható útszakaszon lehet állandó sebességgel előzni.



Változó sűrűségű szembejövő forgalomban nagy gyorsítással célszerű előzni a megengedett sebességhatáron belül.

Előzésekor biztonságos oldaltávolságot kell tartani a megelőzött jármű mellett.

Hosszú járműszerelvény előzésekor nagyobb oldaltávolságot célszerű tartani, mert az ilyen jármű nyomeltérése (a pótkocsi kilengése) nagy lehet.

Kerékpáros előzésekor Kb. egy kocsiszélességnyi oldaltávolságot célszerű tartani, mert a kerékpáros iránytartása bizonytalan.

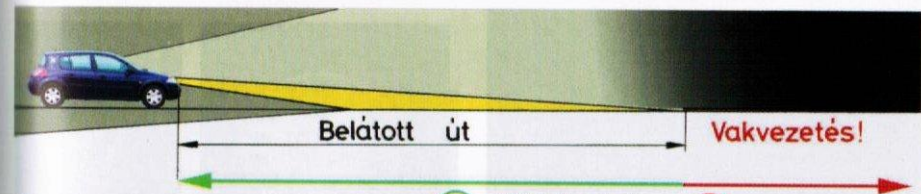
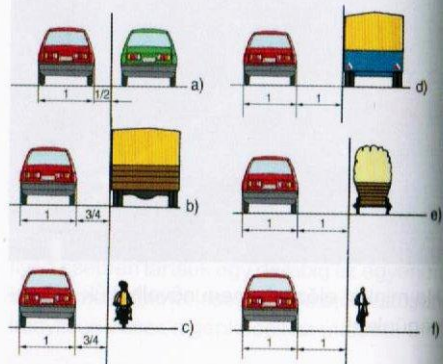

😊 Féktávolság ☹️

Különleges látási és útviszonyok

Különleges látási és útviszonyok között megnő a szerepe a gépkocsi kivilágításának és a biztonságos sebesség megválasztásának.



Minél jobban látnak minket, annál nagyobb biztonságban vagyunk.

Lakott területen kívül nappal is be kell kapcsolni a tompított fényszórókat.



A vizes úton a belátható útszakasz rövidebb, mert a szemből jövők lámpája vakítóan tükröződik.

A tompított fényszóróra visszakapcsolásnál lassítanunk kell, hogy a féktávolságunk a belátható szabad úton belül maradjon!

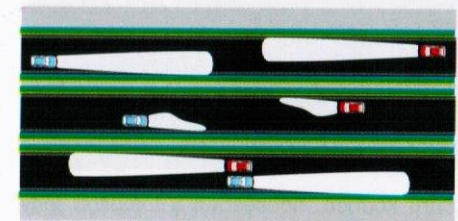

Éjszakai vezetésnél a távolsági fényszóróról tompított fényszóróra kapcsolunk, hogy ne vakítsuk el a szembejövőt. Ugyanezt tesszük, ha valakit utolérünk, hogy a tükörön át ne vakítsuk el.



Ha a gépkocsink hátul nagyon meg van terhelve, vagy ha a hátsó kerék gumiabroncsaiban alacsony a légnyomás, akkor a személygépkocsi terhelés nélkül beállított tompított fényszórói vakíthatnak! Ilyenkor át kell állítani a fénycsóva irányát.



Ha távolsági fényszóró fényében erdei vad tűnik fel, intenzíven fékezzünk, kapcsoljunk tompított fényre, és adjunk hangjelzést.



Sűrű ködben, hóesésben a tompított fény vagy – ha van – a ködfényszóró biztosítja a leghosszabb belátást az útra.



Csúszós útszakaszhoz közeledve a sebességet lényegesen csökkenteni kell!

Hidakon, felüljárókon és erdősávval védett útszakaszokon számíthatunk fokozott jegeedésre.

Elindulás előtt érdemes megtervezni az útvonalat, mert így az úton jobban tudunk figyelni a közlekedés biztonságára.



Télen az éjszakára leállított gépkocsit ékkel és sebességbe kapcsolva rögzítjük. A kézféket ilyenkor nem húzzuk be, mert befagyhat.



Az ónos eső okozza a legnagyobb csúszásveszélyt!



Friss havon, vagy süppedős földúton egyenletes, állandó sebességgel kell áthaladni.



Környezetvédelem



Az utakat nem szabad beszennyezni.



A gépjármű felső és alsó mosását erre a célra épített kocsimosóban kell végezni, ahol a szennyvizet is megtisztítják.



A motorból, hajtóműből leeresztett fáradt olajat össze kell gyűjteni további hasznosítás végett.

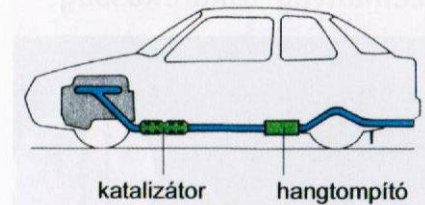

A katalizátoros gépkocsik kevésbé környezetszennyezőek, mert a katalizátor semlegesíti a kipufogógáz mérgező összetevőit.



A közlekedési hatóság a műszaki vizsgán a jármű környezetvédelmi besorolását megállapítja, és plakettel jelzi a rendszám táblán. A vizsgálat évét és hónapját kilyukasztás mutatja a plaketten.

- A plakett színe jelzi a jármű besorolását:
- fekete: korszerűtlen, nem környezetbarát;
 - kék: korszerű, környezetbarát;
 - zöld: korszerű, kiemelten környezetbarát.

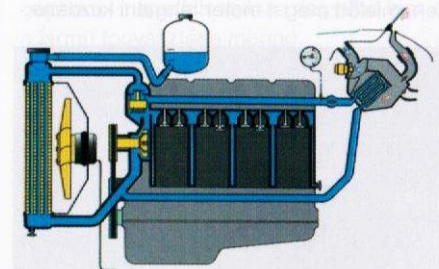

A hűtőrendszer lecserélt, elhasznált fagyálló folyadék nem önthető ki, mert a környezetet erősen szennyezi. Veszélyes hulladékként kell kezelni.

Üzemanyag-takarékosság

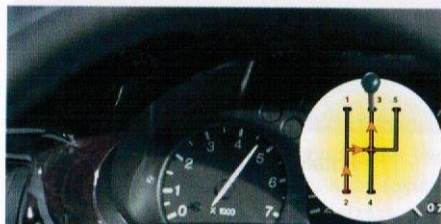

Minden sebességfokozatban intenzíven növekvő gázadással, a legnagyobb fordulatszám 2/3-ának eléréseig kell gyorsítani, és utána feljebb kapcsolni.

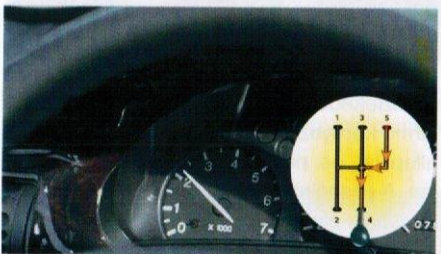

Atüzelőanyag-takarékos üzemeltetés érdekében akkor célszerű kisebb sebességfokozatba kapcsolni, amikor a motor fordulatszáma a legnagyobb fordulatszám 1/3-ára csökken, mielőtt még a motor rángatni kezdene.



Hegymenetben azt a sebességfokozatot célszerű használni, amelyikben a motor közepes fordulatszámon üzemeltethető.

Vezessünk egyenletesen, minél kevesebb sebességváltással, így csökken a gépkocsi fogyasztása.

A modern gépkocsikon a megfelelő sebességfokozat kapcsolását vagy automatikus váltóval oldják meg, vagy elektronikus **sebességváltás-jelző** segíti a vezetőt a sebességváltás időpontjának és fokozatának megválasztásában.



Nagy sebességgel haladva az üzemanyag tetemes része a légellenállás legyőzésére fordítódik. Nő a fogyasztás.



A gépkocsi tartósan rossz műszaki állapot növeli a balesetveszélyt és az üzemanyag-felhasználása is megnő.

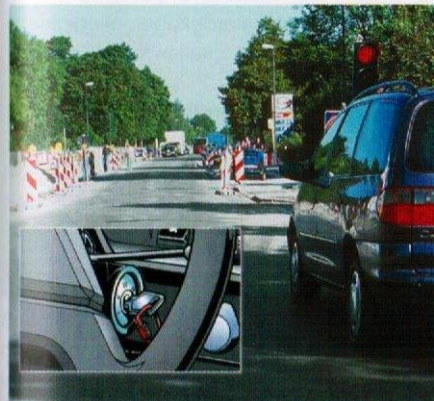

Ha a személygépkocsival várakozni kell, és a várakozás előrelátható időtartama az egy percet meghaladja, célszerű leállítani a motort.



Induláskor a hideg motort a lehető legrövidebb üresjárat után – menet közben – kímélő üzemeltetéssel kell melegre járatni.

Az I. sebességfokozattal indulva, a tengelykapcsolót rövid ideig csúsztatva célszerű indulni.



A tetőcsomagtartót használaton kívül célszerű leszerelni, mert megnöveli a jármű légellenállását és fogyasztását.



A gumiabroncsok levegőnyomását ne hagyjuk az előírt alá csökkenni, mert különben a gépkocsi menetellenállása nagyobb lesz és a jármű fogyasztása megnő.

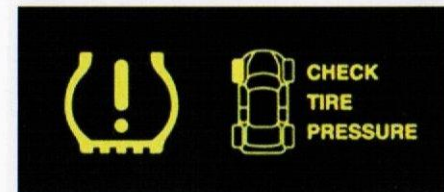

A legújabb gépkocsikon **abroncsnyomás-ellenőrző rendszer** figyelmezteti a járművezetőt a nem megfelelő nyomásra.

Kiegészítés motorosoknak

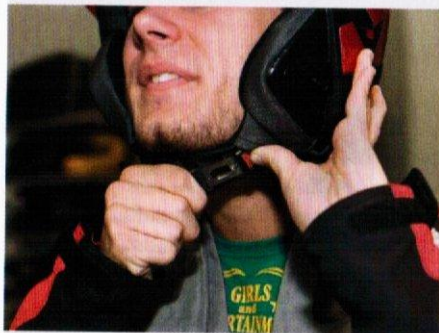

A bukósisakot a fejméretnek megfelelően kell beállítani. Csak becsatolt bukósisakban szabad motorozni!

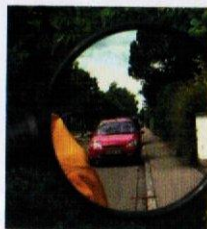
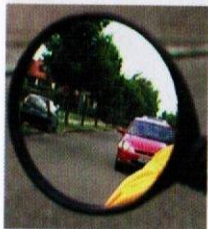

A motorkerékpár visszapillantó tükréit úgy kell beállítani, hogy azokban még éppen látható legyen a vezető karja.

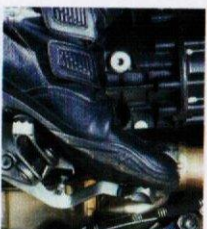

A kézi- és lábféket együtt érdemes használni, mert így nő a motorkerékpár stabilitása és jelentősen csökken a fékútja.

Az oldalkocsis motorkerékpárnál a jármű maximális stabilitása érdekében mindig egyszerre használjuk az összes féket, fokozatos fékezéssel.

Hibás fékkel nem szabad részt venni a közúti forgalomban!

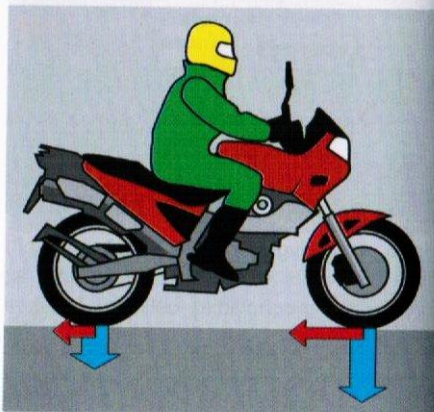

Hirtelen, erőteljes fékezéskor az első kerék terhelése növekszik, a hátsóé csökken.

Ebben az esetben az első keréken nagyobb fékerőt alkalmazunk, a hátsón pedig kisebbet, mert ilyenkor a hátsó kerék a kisebb terhelés miatt hajlamosabb a megcsúszásra.



Ha a motorkerékpár hátsó kereke megcsúszik, az veszélyes, mert a jármű eltérhet a menetiránytól (kifarolhat). Ilyenkor a hátsó fék erejét csökkentjük, és a kormányval korrigáljuk a menetirány-eltérést.



A motorkerékpárral nappal és jó látási viszonyok között lakott területen belül is tompított fénnel kell közlekedni a jobb láthatóság érdekében.



Az utas szállításához a motorkerékpáron megfelelő ülésnek, fogantyúnak és lábtartónak kell lennie.

Ha ezek megfelelőek, akkor is csak abban az esetben szállítható utas, ha az képes a saját biztonságára ügyelni, és a lába eléri a lábtartót. Az utas úgy helyezkedjen el az ülésen, hogy lehetőleg minél előrébb legyen, úgy, hogy a vezetővel szinte egy tömeget alkosson.

Nem szabad utast szállítani az üzemanyag-tartályon vagy a motorkerékpár utánfutóján!



Csúszós vagy laza szerkezetű úton egyenletes tempóban, kis gázadással, a tengelykapcsoló finom használatával ajánlatos haladni.

A sebesség csökkentésére motorfékkel és mindkét fékkel egyszerre kell fékezni, óvatosan, akkora fékerővel, hogy a kerekek még ne csússzanak meg. (Ha a motorkerékpáron van ABS, akkor szükség esetén nyugodtan lehet erőlyesen fékezni, a rendszer gondoskodik arról, hogy a fékerő a megcsúszási határ alatt maradjon.)

Ha országúton, nagy sebességgel haladva a motorkerékpár kerekei a néhány cm-rel alacsonyabban levő útpadkára futnak, akkor az úttal párhuzamosan az útpadkán maradván, a gáz visszavételével kell lelassítani a járművet olyan sebességre, amivel már biztonságosan vissza lehet térni az úttestre.



Gumidefekt esetén a meghibásodott kereket tilos fékezni! A defektes kerék iránytartása romlik, ezért a kormányzott kerék defektje még veszélyesebb.



Villamossinekhez közeledve, különösen nedves útviszonyok esetén gondolni kell arra, hogy a sínek felülete csúszósabb, mint az útburkolat, ezért a síneket minél nagyobb szögben kell keresztezni.



Gyorsításkor az oldalkocsi a tehetetlensége miatt jobbra húzza a motorkerékpárt.



Fékezéskor a fék nélküli oldalkocsi a lendülete miatt balra tolja a motorkerékpárt.



Kanyarban az oldalkocsis motorkerékpárnak a kanyarral ellentétes irányba való bedőlése megakadályozható a sebesség csökkentésével és azzal, hogy a vezető és az utas is a kanyar irányával megegyező irányba dől.

A képen az oldalkocsi felemelkedik, a motorkerékpár balra dől, mert nem tették meg ezeket az óvintézkedéseket.



A motorkerékpár kötelező tartozéka az elsősegély-felszerelés. A gyógyszerárakban kapható elsősegélycsomag az „A” kategória részére. Az oldalkocsis motorkerékpárra viszont „B” kategóriához összeállított elsősegélycsomag kell!

Blank lined area for notes.

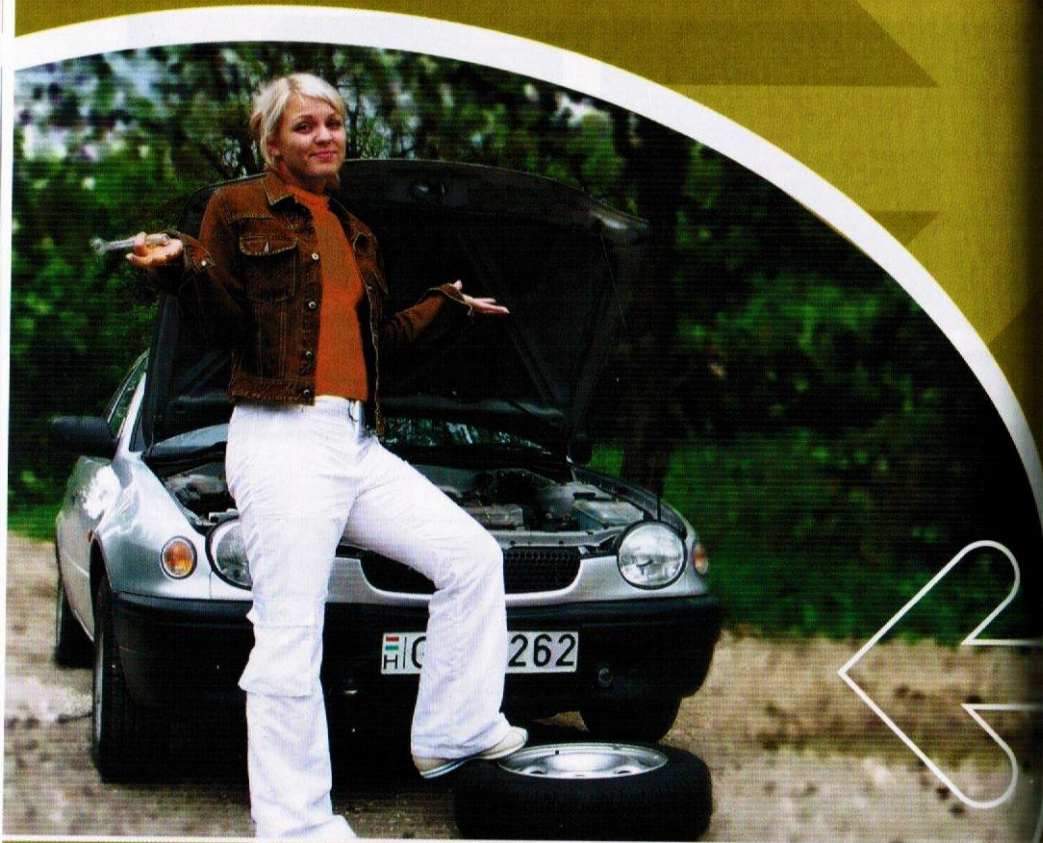



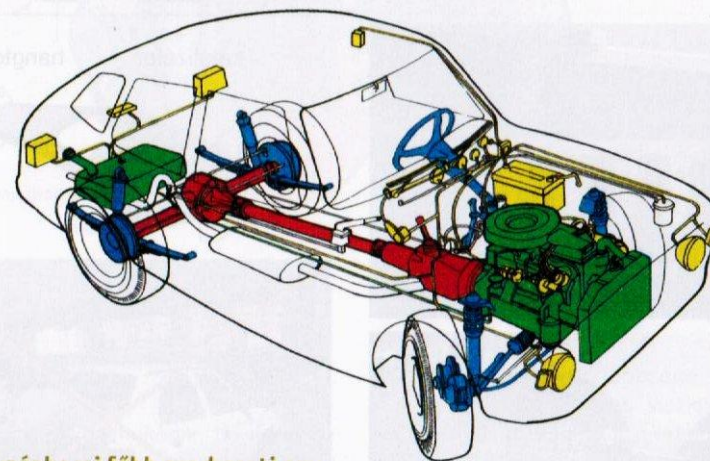

A gépkocsi felépítése	171
Az üzemanyag	172
A kipufogórendszer	172
A motor olajozása	173
A motor hűtése	175
Az ékszj beállítása	176
A tengelykapcsoló (kuplung)	176
A kormány szerkezet	178
Gumiabroncsok, futómű	179
Fékberendezések	182
Az áramellátás	185
Világító- és jelzőberendezések	186
Rendszeresen elvégzendő ellenőrzések	187
 Kiegészítés motorosoknak	190

A gépkocsi felépítése



A személygépkocsi főbb szerkezeti egységei:

-  a karosszéria;
-  a motor és segédberendezései;
-  az erőátviteli szerkezetek;
-  a futómű, a kormány- és a fékberendezés.
-  villamos berendezések

A **karosszéria** ad teret a gépkocsi üzemi berendezéseinek és az utastérnek, ezért nevezik kocsiszekrénynek is.

A **motor** az üzemanyagban lévő vegyi energiát égetés útján mozgásenergiává alakítja.

A **motor segédberendezései** többek között a tüzelőanyag-ellátó rendszer; a gyújtóberendezés (csak benzinüzemű motoroknál); a kenőrendszer és a hűtőrendszer.

Az **erőátviteli szerkezetek** (tengelykapcsoló, sebességváltó, kardántengely, differenciálmű) adják át a mozgásenergiát a meghajtott kerekeknek.

A **futómű** részei a kerekek, a kerékfelüggesztések, a rugók és a lengéscsillapítók.

A futóműhöz kapcsolódik még az **üzemi-fék-berendezés** a menet közbeni fékezés biztosítására, valamint a **kormányberendezés**, mellyel a gépkocsi haladási irányát lehet változtatni.

A továbbiakban áttekintjük azokat az anyagokat és szerkezeteket, amelyeket a jármű biztonságos üzemeltetéséhez feltétlenül ismerni kell.

Az üzemanyag

Az üzemanyag elégetése során keletkezik a mozgásenergia, ami meghajtja az autót. A robbanások energiáját a dugattyúk viszik át a motor főtengelyére.

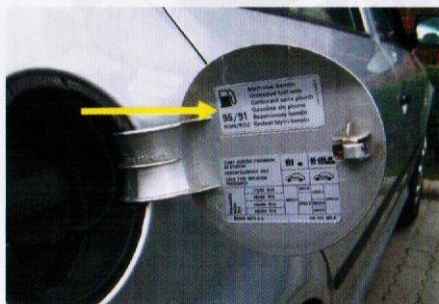

Minél magasabb a benzin oktánszáma, annál kevésbé hajlamos az öngyulladásra. **Az előírtnál alacsonyabb oktánszámú benzin** használata nem célszerű, mert a benzin öngyulladása kopogó égést okoz, ami a motor élettartamát csökkenti. **Az előírtnál magasabb oktánszámú benzin** használata sem célszerű, mert ez drágább, és a motor nem működik tőle jobban.

A tanksapkában található címke emlékeztet a járműbe tölthető benzin minőségi adataira.

A kipufogórendszer

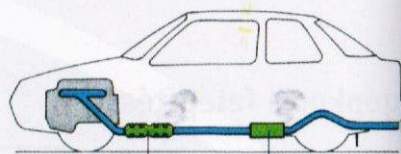

katalizátor hangtompító

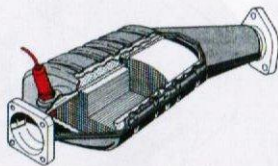

A kipufogórendszer vezeti el az üzemanyag égéstermékeit. A rendszer tömítettségét **rendszeresen ellenőriztetni kell**. A tömítetlen, pl. repedt, lyukas kipufogóberendezést haladéktalanul **meg kell javíttatni**, mert az utastérbe szivárgó gázok mérgezést okoznak, és a kipufogás nagy zajjal jár.

A katalizátor a kipufogógázokban levő mérgező gázokat semlegesíti.

A katalizátoros gépkocsi motorját nem szabad behúzatással (betolással) indítani, mert akkor benzin kerülhet a katalizátorba, és az tönkremegy.

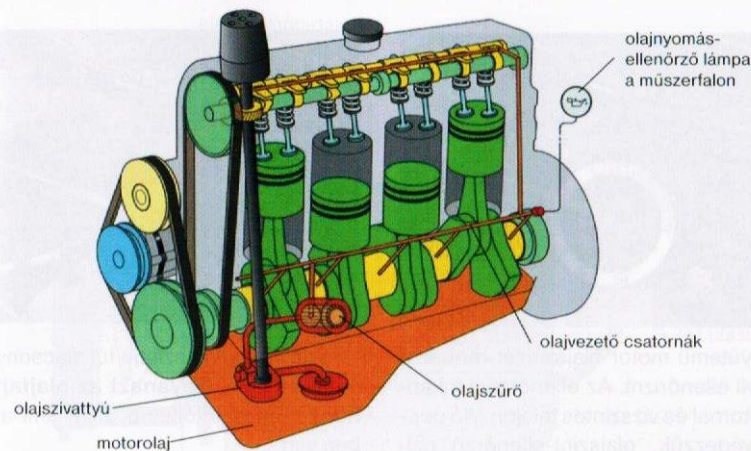

A motor olajozása

A motor csak akkor működik, ha a benne mozgó alkatrészek között minimális a súrlódás. Ehhez folyamatos motorolaj-ellátásra (kenésre) van szükség.

A négyütemű (Otto-) motorok olajozása szivattyúval történik. Ebben a rendszerben műszer méri az olajnyomást, az olajsíntet pedig rendszeresen ellenőrizni kell.



A mai motorolajok többsége többfokozatú (multigrade), vagyis viszkozitásuk a hőmérséklettől csak kis mértékben függ, ezért télen, nyáron egyaránt használhatók.



A kétütemű motorok **keverékolajozásúak**, vagyis a motor kenését az üzemanyagba kevert olaj biztosítja.

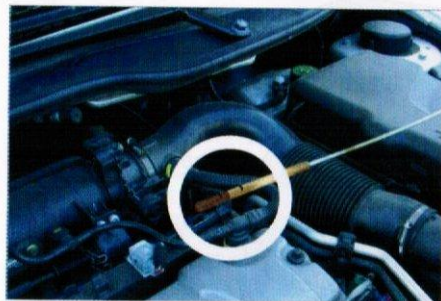

A négyütemű motor olajsztintjét rendszeresen kell ellenőrizni. Az ellenőrzést kikapcsolt motornál és vízszintes talajon álló gépkocsin végezzük, olajsztint-ellenőrző pálcával.

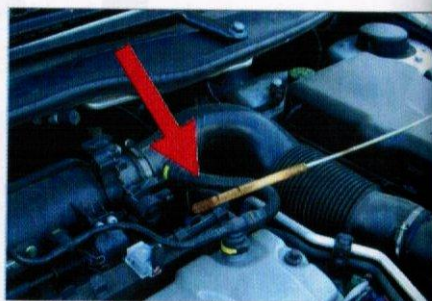

Ha a motorolaj szintje túl alacsony, akkor fel kell tölteni. **Ugyanazt az olajfajtát kell használni** utántöltésre, mint ami a motorban van.

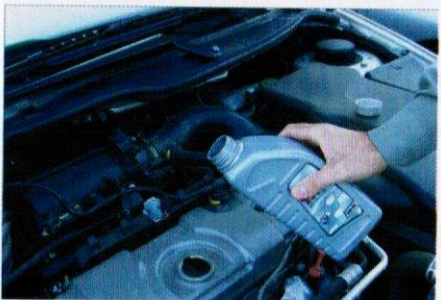

Ha a kenőolajat gyakran kell utántölteni, akkor valószínű, hogy a motor már erősen elhasználódott, kopott, vagy tömitetlenség miatt elfolyik az olaj.



Ha a négyütemű Otto-motor kipufogócsővéen eltávozó gázok kékes színűek, akkor a motor égőterébe nagyobb mennyiségű motorolaj jut, ami motorhibára utal.



A szivattyús olajozású motoroknál a műszerfalon figyelmeztető lámpa gyullad ki, ha az olajnyomás kevés, vagy megszűnik. Ilyenkor **a motort nem szabad tovább üzemeltetni**, különben tönkremegy!

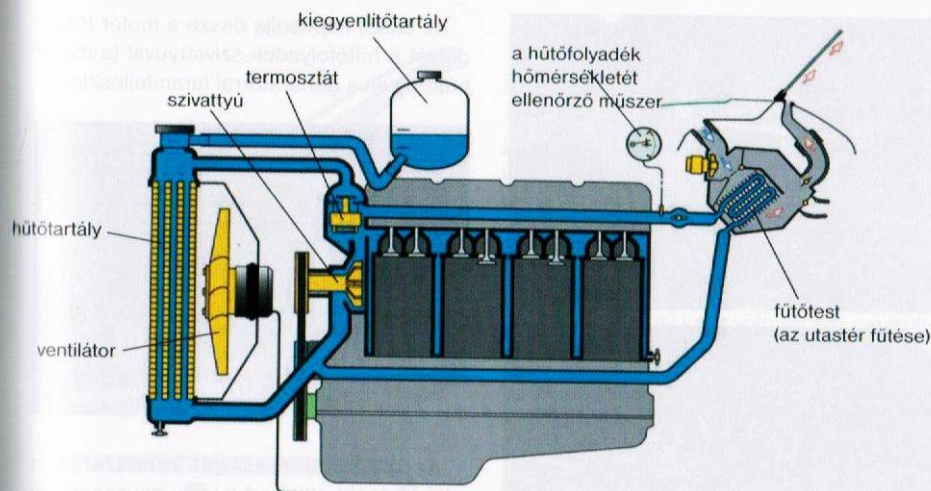

A motor hűtése

Hűtés nélkül a robbanómotor túlhevülne, és alkatrészei tönkremennének. A motor működéséhez szükséges optimális hőmérsékletet a hűtőfolyadék keringése biztosítja.



Ha a hűtőfolyadék (és a motor) túlmelegszik, jelzés figyelmeztet a műszerfalon. A motor működéséhez a legkedvezőbb, ha a hűtővíz hőmérséklete kb. 80...95 °C-os. A motor túlmelegedését okozhatja, ha **a hűtőfolyadék szintje nem megfelelő**.

Ilyenkor

- a motort leállítjuk, és megvárjuk, míg 50 °C alá lehül,
- a motort alapjáratra kapcsoljuk,
- levesszük a hűtőtartály és a kiegyenlítőtartály zárósapkait,
- hűtőfolyadékot töltünk a kiegyenlítőtartályba, míg a szintje a min. és max. jelek közé kerül.

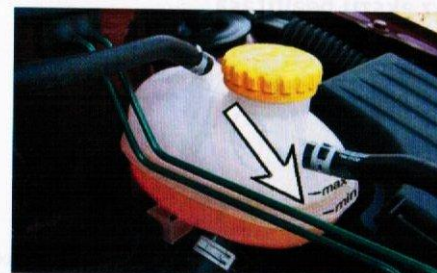

A hűtőfolyadék szintjét rendszeresen ellenőrizni kell! A folyadéksztintet lehűlt motor mellett kell megnézni.



Tartós, megerőltető hegymenet után célszerű leállítás előtt a motort 1–2 percig alajáraton üzemeltetni. Így a hűtőrendszer meg tudja akadályozni a motor alkatrészeinek túlhevülését.

Az ékszíj beállítása

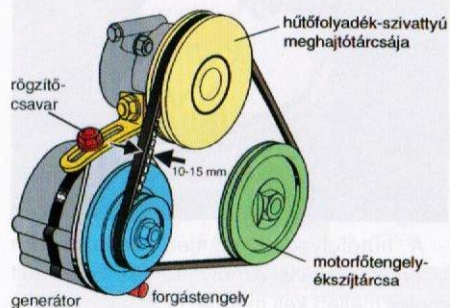

Az ékszíj kapcsolja össze a motor főtengelyét a hűtőfolyadék-szivattyúval (a motor hűtése) és a generátorral (áramfejlesztés).

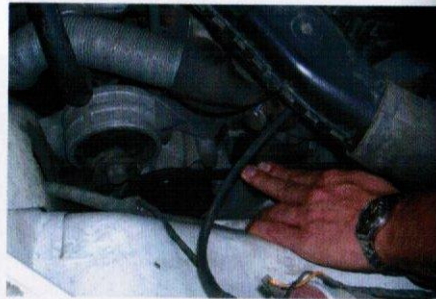

Az ékszíj feszességét rendszeresen ellenőrizni kell, mert a laza, csúszó ékszíj mellett a motor hűtése és az akkumulátor töltése nem megfelelő.

A tengelykapcsoló (kuplung)

A tengelykapcsoló üzem közben is lehetővé teszi a motor és az erőátvitel szétkapcsolását, illetve fokozatos összekapcsolását. Amikor a kuplungpedált lenyomjuk, akkor a motor főtengelye nem forgatja az erőátviteli szerkezeteket. Ilyenkor lehet a sebességváltót más fokozatra átállítani.

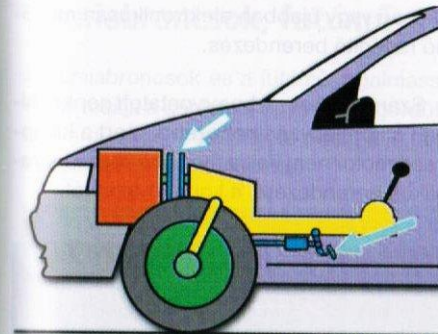
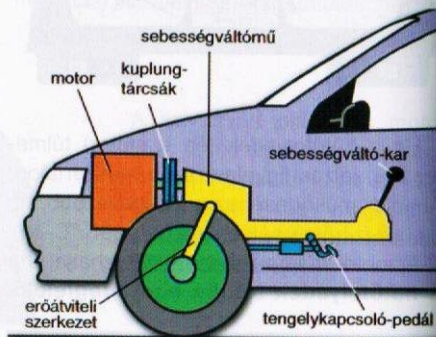

A tengelykapcsoló-betét kopása miatt a pedál holtjátéka csökken.

- Ha a tengelykapcsolónak **túl nagy a holtjátéka**, akkor a tengelykapcsolóval nem lehet a motor és a sebességváltómű kapcsolatát teljesen megszüntetni.
- Ha a tengelykapcsolónak **nincs holtjátéka**, akkor felengedett pedálnál a motor és a sebességváltómű közötti kapcsolat nem tökéletes, és a kapcsolótárcsa csúszik. Ilyenkor gázadásra a motor felpörög, de a gépkocsi nem gyorsul vele arányosan.

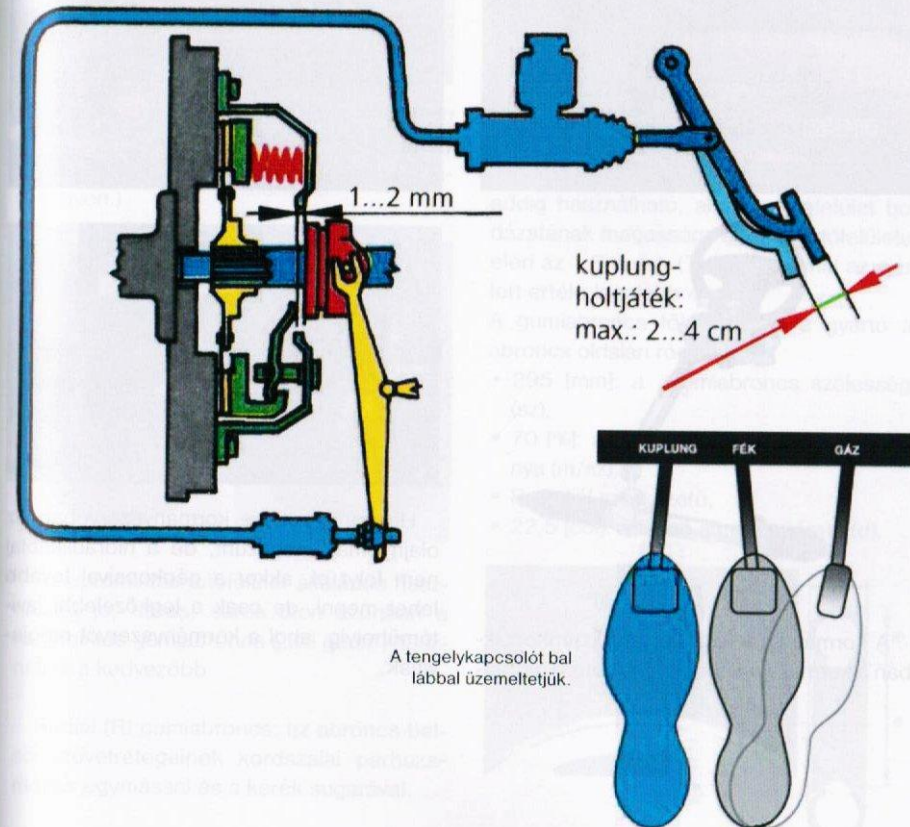

kuplung-holtjáték: max.: 2...4 cm

A tengelykapcsolót bal lábbal üzemeltetjük.

A kormányberendezés

A kormányberendezés a két első kerék elfordításával irányítja a gépkocsit.

Minden nap ellenőrizni kell a kormányberendezés holtjátékát. A kormány megegyezett holtjátéka a kormány területén mérve maximum kb. **2...4 cm lehet**, ami kb. **5...15°** elfordulásnak felel meg.



A kormány szervó a korszerű gépkocsikban a kormányzás megkönnyítésére hidraulikusan vagy elektronikus módon működik.



Ha a hidraulikus kormány szervóban az olajnyomás megszűnt, de a hidraulikaolaj nem folyt el, akkor a gépkocsival tovább lehet menni, de csak a legközelebbi javítóműhelyig, ahol a kormány szervót megjavítják.

likusan vagy újabban elektronikusan működő rásegítő berendezés.

Számítani kell rá, hogy vontatott gépkocsiban a kormányzás nehezebb, mert a kikapcsolt motor nem hajtja meg a rásegítő hidraulikus berendezést, a kormány szervót.

Gumiabroncsok, futómű

A gumiabroncsok és a futómű rugalmassága biztosítja a gépkocsi egyenletes gördülését, a gumik ép futófelülete pedig a jó talajkapcsolat egyik előfeltétele.

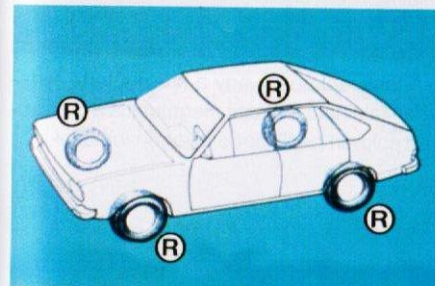

A gumiabroncsok valamennyi keréken azonos szerkezetűek legyenek! (Vagy mind radiál, vagy mind diagonál szerkezetű legyen.)



Az aprómintás futófelület általános használatra jó, havas, sáros úton azonban a nagymintás gumiabroncs („téli gumi”) használata a kedvezőbb.

Radiál (R) gumiabroncs: az abroncs belső szövetrétegeinek kordszálai párhuzamosak egymással és a kerék sugarával.

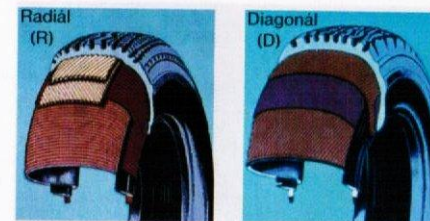

Diagonál (D) gumiabroncs: az abroncs belső szövetrétegeinek kordszálai átlós irányban keresztezik egymást.

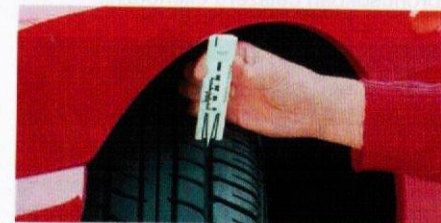

A személygépkocsi gumiabroncsa csak addig használható, amíg a futófelület bordázatának magassága a teljes futófelületen eléri az 1,6 mm-t. (Téli abroncsnál az ajánlott érték: legalább 4 mm.)

A gumiabroncs főbb adatait a gyártó az abroncs oldalán rögzíti:

- 295 [mm]: a gumiabroncs szélessége (sz),
- 70 [%]: a magasság és a szélesség aránya (m/sz),
- R: radiál szerkezetű,
- 22,5 [col]: a belső átmérő mérete (d).

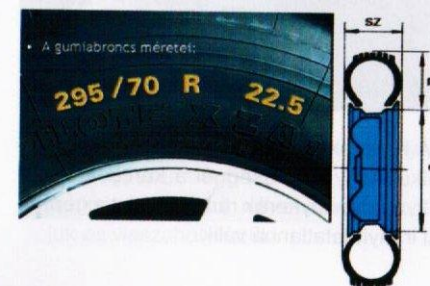

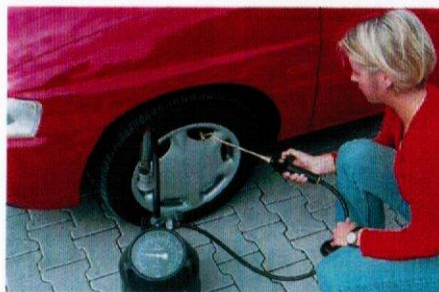

A levegőnyomást indulás előtt, hideg abroncsokban célszerű ellenőrizni.

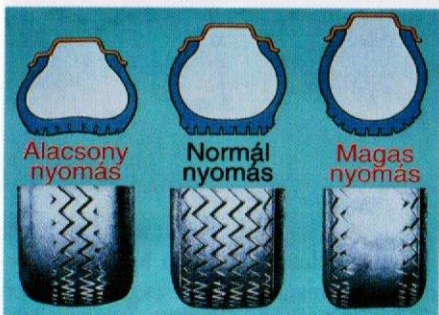

A rosszul beállított nyomás miatt a gumik hamarabb elkopnak.



A kerekek kiegyensúlyozása (centrozás) nélkül nagy sebességnél a kerekek ugrálnak, a kormánykerék rángat, ezért a gépkocsi irányíthatatlanná válik.

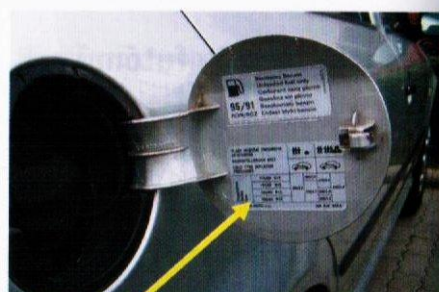

A tanksapkában vagy a kesztyűtartó fedelében található táblázat megmutatja a gumibroncsokban beállítandó levegőnyomásokat.

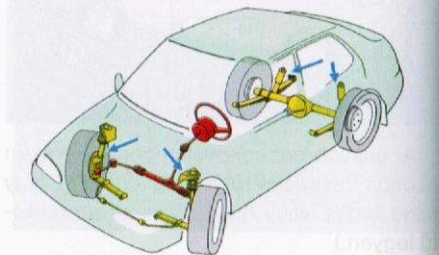

A lengéscsillapítók és a jól beállított futómű biztosítják a gumibroncsok és az út közötti jó kapcsolatot.



A hibás futóműbeállítás miatt féloldalasan kopik a gumibroncs.



A gumibroncsokat azzal is védjük, ha a felületükre került üzemanyagot, zsírt vagy olajat eltávolítjuk, mert az ásványolajtermékek roncsolják a gumit.

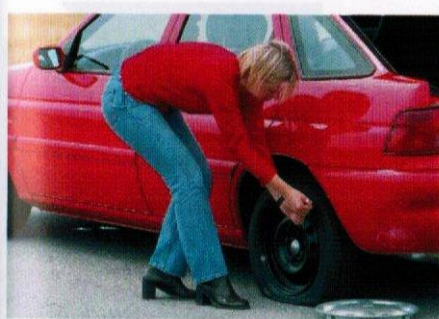

Kerékcseré

A kerékcserét lehetőleg vízszintes, szilárd talajon végezzük. A gépkocsit kézfékekkel rögzítjük, és kiteszük az elakadást jelző háromszöget.

- A pótkereket, a kerékanykulcsot és az emelőt elővesszük.
- A díztárcsát óvatosan lefeszítjük.
- Kissé meglazítjuk a kerékrögző anyákat.



- Az emelővel megemeljük a kocsit annyira, hogy a kerék ne érintkezzen a talajjal.
- Levesszük a kerékanyákat, és tiszta helyre tesszük.



- Leemeljük a defektes kereket, aztán fel tesszük a pótkereket.
- A kerékrögző anyákat kúpos felükkel befelé felcsavarjuk, és enyhén meghúzzuk.
- Leengedjük a kereket a talajra, és kiveszünk az emelőt.

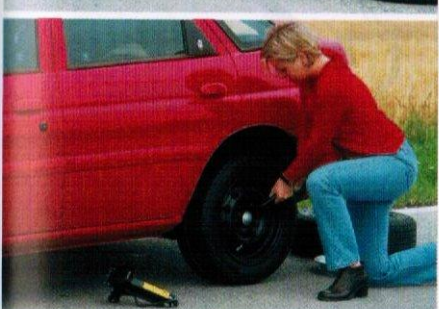

- A kerékanyákat több fokozatban, átlós sorrendben meghúzzuk.
- A díztárcsát visszahelyezzük, ügyelve a szelep helyére.

- 50 km megtétele után a kerékanyákat még egyszer meghúzzuk.
- A hibás abroncsot mihamarabb kijavíttatjuk és visszahelyezzük.

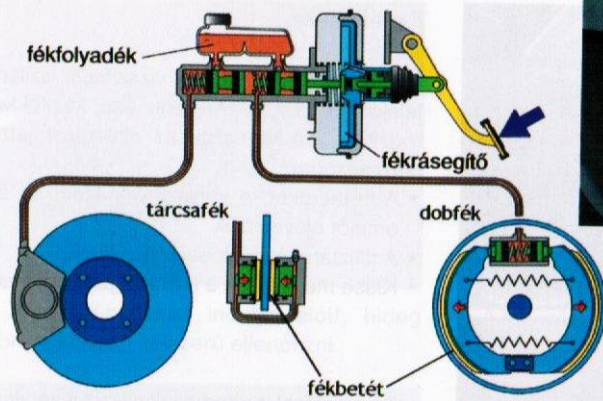

A gépkocsi üzemi fékberendezése a középső pedállal, jobb lábbal működtethető. Hidraulikusan (a fékfolyadék által közvetített nyomással) működik.

Fékberendezések

A gépkocsi fékezését a kerekben elhelyezett súrlódó szerkezetek bekapcsolásával érzük el.



A hidraulikus fékrendszer folyadékszintjét időközönként ellenőrizni kell, s ha szükséges, a fékrendszerben levő fékfolyadékkal meg egyező folyadékkal kell utántölteni.

A vákuumos fékrásegítő megkönnyíti a fékpedál lenyomását.



Álló motor mellett (pl. vontatott gépkocsi-ban) a vákuumos fékrásegítő nem működik; ilyenkor a megfelelő fékezőerő csak jóval nagyobb pedálerővel érhető el.

Ha a fékrásegítő tömitése megsérül, a hidraulikus fékrendszer még üzemképes lehet, de ilyenkor a fékpedált a megszokottnál nagyobb erővel kell nyomni, hogy megfelelő legyen a fékhatás.



A gépkocsi álló helyzetben való rögzítésére szolgál a kézikarral működtethető mechanikus rögzítőfék (kézifék). A kézifék kiengedésének módját lásd a II. részben, az elindulásakor végzendő műveleteknél.

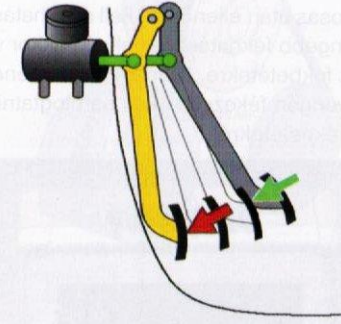

A fékberendezés hatásosságát naponta az első elindulásakor **fékpróbával** ellenőrizni kell!

- Ha jó a fék, akkor a pedál a benyomást követően felkeményedik, és folyamatos nyomásra sem megy lejjebb.
- Ha a fékpedál útja túl hosszú, és az ellenállása nem szilárd, hanem rugalmas, akkor a fékrendszerbe levegő jutott.

- Ha a fékpedál csekély ellenállással teljesen benyomható, akkor a hidraulikus fékrendszer tömitetlen, és a fékfolyadék elfolyt!
- Ha a fékpedál útja nagyobb, az autó fékútja pedig hosszabb a megszokottnál, akkor valamelyik fékkör nem működik!

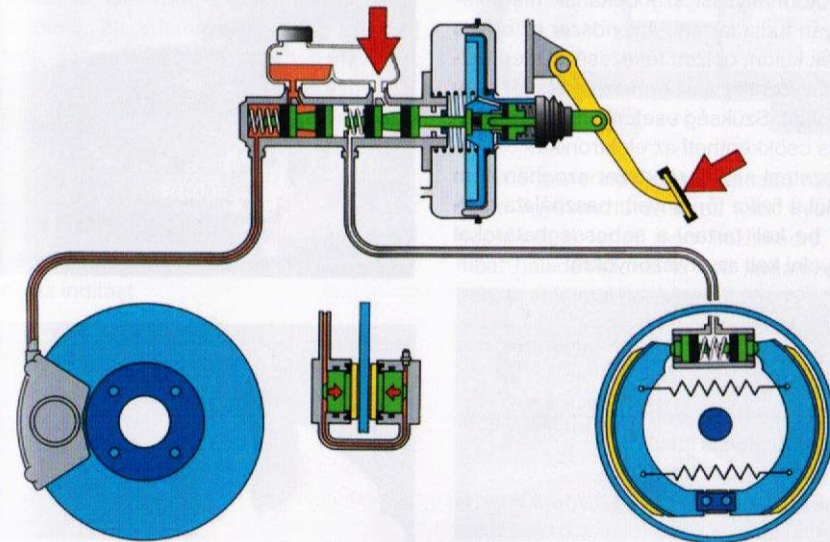

Alvázmossás után ellenőrizni kell a fékhatást. Ha gyengébb fékhatást észlelünk, akkor víz került a fékbetétekre. Ilyenkor lassú menetben, gyengén fékezve el kell párolgatni a vizet a fékbetétekről.



Az **elektronikus menetstabilizáló rendszer** (ESC, Electronic Stability Control) abban segíti az autózó vezetőt, hogy a gépkocsit a kormányzási szándékának megfelelő pályán tudja tartani. A rendszer az egyes kerekek külön, célzott fékezésével meg tudja akadályozni az alulkormányzottságot vagy a kifáradást. Szükség esetén a motor nyomát is csökkentheti az elektronika.

A vezetést segítő rendszer azonban nem írja felül a fizika törvényeit; használata mellett is be kell tartani a sebességhatárokat és ügyelni kell az útviszonyokra!

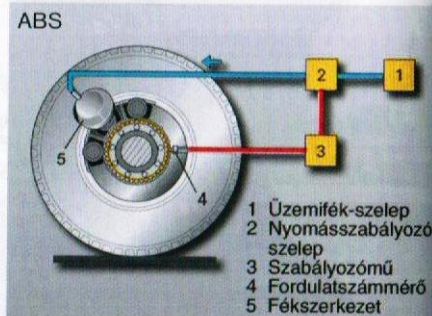
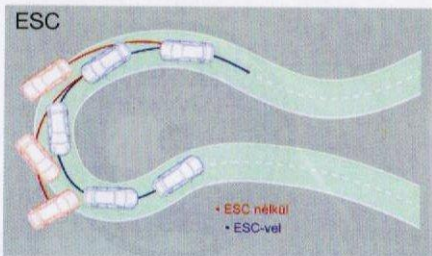

Az automatikus blokkolásgátló berendezés (ABS, Anti-lock Braking System) megakadályozza a blokkoló fékezést, tehát a kerekek gördülve fékeződnek le, így nem alakulhat ki megcsúszás. Ha menet közben az ellenőrző lámpa ég, akkor a blokkolásgátló nem üzemképes!

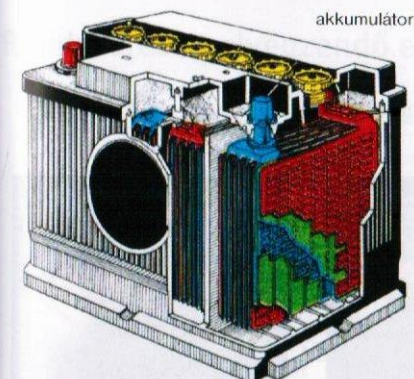

Az áramellátás

A benzin gyújtásához, a gépkocsi világitásához, valamint a villanymotorral hajtott szerkezetek (pl. ablakmosó; hűtőventilátor) működéséhez áramra van szükség. Az elektromos energiát a motor által meghajtott generátor hozza létre, és az akkumulátor raktározza.

A gépkocsi villamos berendezései az akkumulátorból kapják az áramot.

Az akkumulátorban a folyadékszint akkor megfelelő, ha a lemezeket 10–15 mm-rel ellepi. Ha az akkumulátorban a folyadék szintje csökken, akkor desztillált vagy ioncserélt vízzel kell utántölteni. A korszerű akkumulátorok már gondozásmentesek.

Az akkumulátor kimélése: Ha a motor nehezen indítható be (pl. télen), akkor az indítómotort ne üzemeltessük 10 mp-nél hosszabb ideig! 20 mp múlva ismételjük meg az indítást.

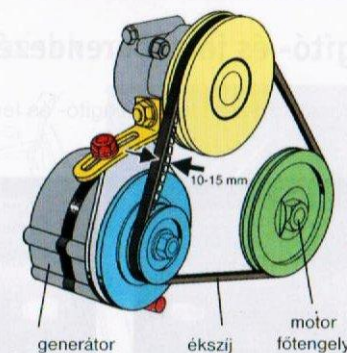

A rövidzárlat elkerülése érdekében biztosítók vannak beiktatva a gépkocsi áramkörébe.



Ha a generátor (áramfejlesztő) nem tölt, azt a figyelmeztető lámpa jelzi. Ilyenkor a gépkocsival lehet még közlekedni, de a hibát haladéktalanul ki kell javítani, különben az akkumulátor kimerül.



Ajánlott a biztosítók minden fajtájából legalább egy-egy darabot tartálékban tartani. A kioldott biztosítót **nem szabad szöggel vagy más fémmel helyettesíteni**, mert rövidzárlat esetén a felizzó vezetékek tüzet okozhatnak.

Világító- és jelzőberendezések

A gépkocsi **kötelező** külső világító- és fényjelző berendezései



Helyzetjelző lámpa



Tompított fényszóró*



Távolsági fényszóró



Helyzetjelző lámpa**



Féklámpa és irányjelző lámpa



Irányjelző lámpa



Rendszámtábla-megvilágító lámpa



Fényvisszaverő



A párban égő izzóknak nem lehet különböző a színárnyalatuk!



Ajánlott egy-egy tartalék izzót tartani a:

- a tompított fényszórókban használt izzókból,
- az első és hátsó helyzetjelzők izzóiból,
- a féklámpák izzóiból,
- az irányjelző lámpák izzóiból.

*Lakott területen kívüli úton a forgalomban részt vevő gépkocsit nappal és jó látási viszonyok között is ki kell világítani tompított fényszóróval vagy nappali menetjelző lámpával (fehér LED-sor).
**Az újabb gépkocsikon sűrű kód esetére erős piros fényű hátsó helyzetjelző ködlámpa (kódzár-fény) is van.

Rendszeresen elvégzendő ellenőrzések

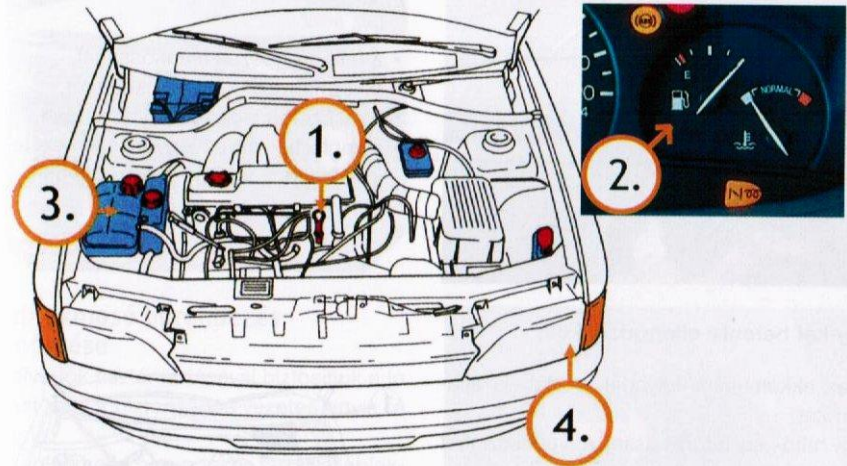

A motor beindítása előtt naponta ellenőrizni kell:

1. a motorolaj szintjét,
2. az üzemanyag mennyiségét,
3. a hűtőfolyadék szintjét,

4. a jármű világító- és jelzőberendezéseinek működését.
5. a kerékabroncsok minőségét,
6. a rendszámtáblák meglétét és láthatóságát.

A motor beindítása után naponta ellenőrizni kell:



1. a kormány holtjátékát,



2. a fékpedál holtjátékát, a fék tömítettségét és üzemképességét. A fékhiba-jelző lámpát is figyelni kell, ha van ilyen.



3. a motor olajnyomását,



4. a generátor töltését.

A műszerfalon menet közben kigyulladó piros lámpák súlyos üzemzavarra figyelmeztetnek! Meg kell állni, és el kell háritani a bajt a továbbindulás előtt.



A gépjármű elindulása után ellenőrizni kell:

- a fékberendezés hatását, a fékpedál működését,
- a kormányberendezés működését,
- a műszerek jelzéseit folyamatosan,
- a motorból és az egyéb szerkezetekből jövő hangokat (sima vagy recseg).

Egy-két hetente ellenőrizni kell:

- 1 az akkumulátor folyadékszintjét és állapotát;
- 2 a hűtő- és fűtőrendszer folyadékszintjét (ezt naponta is ellenőrizni kell);
- 3 a kormányoszlop tömítettségét és folyadékszintjét;
- 4 a fékhidraulika folyadékszintjét;
- 5 az ablakmosó készülék folyadékszintjét;
- 6 a motor, a sebességváltómű és a hajtóművek tömítettségét (olajfolt, csöpögés);

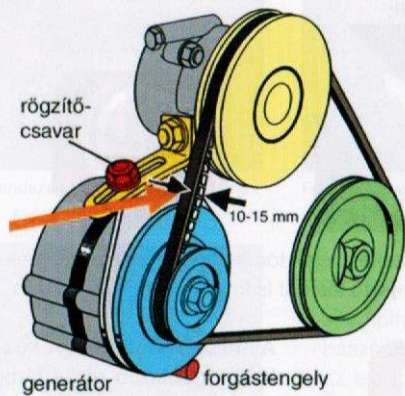
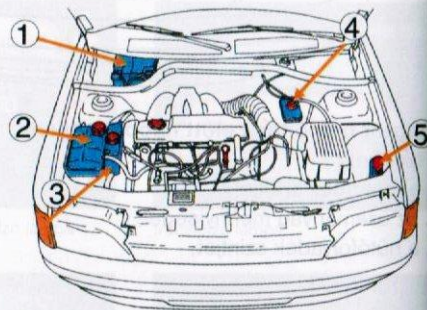

- 7 az ékszíj feszességét;

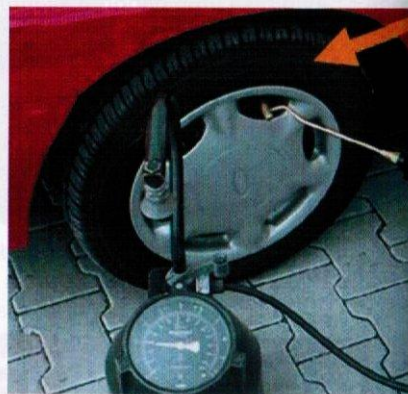

- 8 és a gumiabroncsok levegőnyomását.

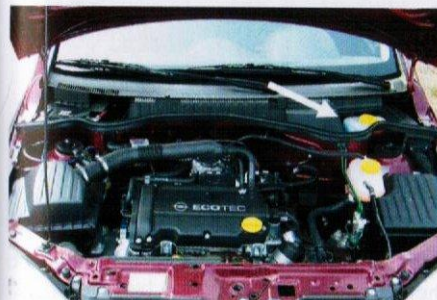

Az ablakmosó berendezés ellenőrzése

A szélvédők tisztántartásával biztosítjuk a jó kilátást, ami a biztonságos vezetés egyik fő feltétele.

Az ablakmosó berendezés tartályát ablakmosó-folyadékkal kell feltölteni. Téli időszakban fagyálló ablakmosó-folyadékot használunk!

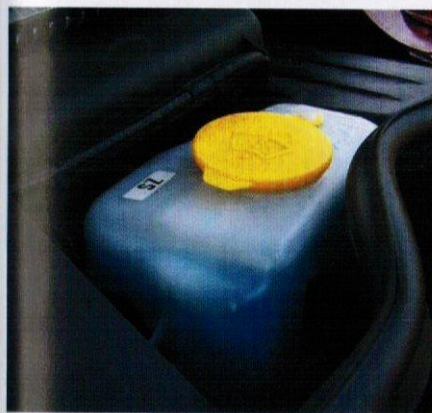
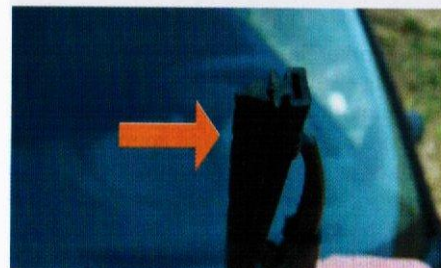

Az ablaktörő lapátokat csak nedves üvegfelületen használjuk, hogy ne karcolják össze a szélvédőt.

A sérült, repedezett, rosszul törő ablaktörőt ki kell cserélni!

Kiegészítés motorosoknak



A motorkerékpár kormányberendezését naponta ellenőrizni kell.

A motort középtámaszra helyezve, az ülésre ülve, a felemelkedő kormány szerkezetet balra és jobbra forgassuk el a teljes kitérésig. A kormány szerkezet akkor megfelelő, ha az első villa könnyen elfordítható, és a csapágyazásnál nincs holtjáték, lötyögés, vagy megakadás, szorulás. A kábelek, bowdenek nem feszülhetnek. A kormány az elfordítás szélső helyzetében nem érhet hozzá sem a benzintartályhoz, sem a vázhoz.



Az első villát két kézzel megfogva előre-háttra próbáljuk meg elmozdítani. Akkor jó, ha nincs lötyögése.



A gumiabroncsok levegőnyomását legalább hetente ellenőrizni kell. Indulás előtt, hideg abroncsokon érdemes az ellenőrzést elvégezni.

A műszeres ellenőrzésen kívül lehetséges az ellenőrzés alábbi módja is: a motorkerékpárt levesszük a középtámaszról, ezután a kormányra, majd az ülésre nyomást gyakorolva szemrevételezéssel is meggyőződhetünk az abroncsok feszességéről.



A gumiabroncsok felületének ellenőrzéséhez a motorkerékpárt középtámaszra állítjuk, úgy, hogy előbb az egyik, majd a másik kerék legyen körbeforgatható (az első kerék vizsgálatához segítőtársa van szükség, aki hátul lenyomja a motorkerékpárt).

A motorkerékpár gumibroncsán, a kerék teljes felületén a futófelület-bordázat magasságának legalább 1,6 mm-nek kell lennie.



A gumiabroncsok nem lehetnek repedtek vagy sérültek! Ne legyenek túl öregek se (a megkeményedett gumi tapadása rossz).



A motorkerékpár fékberendezéseit naponta, elindulás előtt ellenőrizni kell.

Az első fék ellenőrzéséhez megmozdítjuk a motort és az első féket behúzzuk.

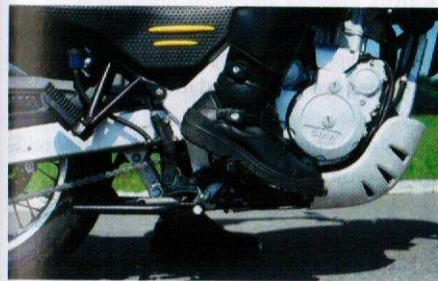

A hátsó fék ellenőrzéséhez levesszük a motort a középtámaszról, ráülünk és „rolle-rezve” előre toljuk és közben a hátsó fék működéséről meggyőződünk.

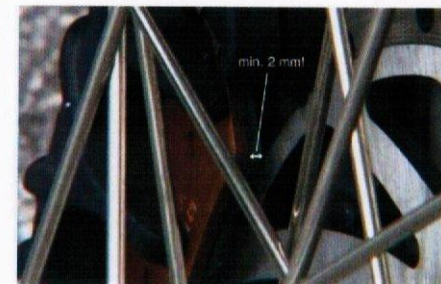

A tárcsafékbetétek vastagságát szemrevételezéssel kell ellenőrizni. A fékbetétvastagság megfelel, ha több, mint 2 mm.



Ha a motorkerékpáron van ABS (blokkolásgátló): az ABS rendszer meghibásodására az figyelmeztet, ha az első 6-8 km-es önellenőrző szakasz megtétele után az ABS kontroll-lámpa a műszerfalán égvé marad.

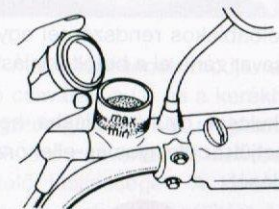

Hidraulikus fékrendszer esetén a fékfolyadék szintjét is ellenőrizni kell.

A motor olajsztintjének ellenőrzése



Négyütemű motoroknál a szivattyús olajozási rendszerben a motorolaj szintjét napon-ta ellenőrizni kell az olajsztintmérő pálcával.

Ha szükséges, akkor a kenőolajat a nivópálca-nyílásnál lehet utántölteni.



A motorblokkon lévő üvegablakon keresztül ellenőrizhetjük a motorolajsztintet, ha van ilyen.

A kémlelőablakos rendszernél egy „OIL” feliratú csavar zárja el a betöltőnyílást.

Az indítókulcsot gyújtás állásba helyezve ellenőrizhetjük az olajnyomás-ellenőrző lámpa működését.



Ha az olajnyomás-ellenőrző lámpa a motor bekapcsolása után égve marad, azt jelenti, hogy a motorolaj nyomása nem

megfelelő. Ilyen esetben a motorkerékpár a hiba elhárításáig nem üzemeltethető!

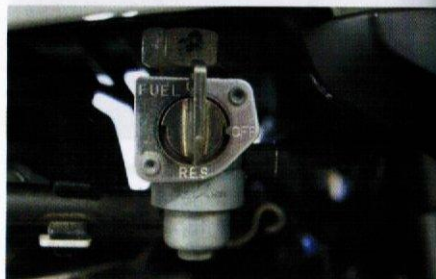

A benzincsap nyitott (FUEL), tartalék (RES) és zárt (OFF) helyzetbe állítható.

A motor leállítása után a benzincsapot el kell zárni, mert különben a porlasztó tüzselepének hibája esetén a benzin elfolyhatna.

Az üzemanyagszűrő végzi a benzinben lévő szilárd részecskék és a víz eltávolítását. A szűrő a benzincsap és a porlasztó között helyezkedik el, rendszerint a csap-pal egybeépítve.

Kétütemű motoroknál keverékolajozás van: az elporlasztott benzin és olaj a beszívott levegővel elkeveredve jut el a kenendő helyekhez.

Ha a motorkerékpár kezelési útmutatójában előírt keverési aránynál több olajat kevernek a benzinbe, akkor a kipufogófüst kékes színű lesz.

Ha az előírt keverési aránynál jóval kevesebb olajat kevernek a benzinbe, akkor a kenés nem lesz megfelelő, a motor túlzottan felmelegszik és a dugattyú besülhet.

A sebességváltó olajsztintjének ellenőrzése

A legtöbb négyütemű motornál a motor és a sebességváltó kenési rendszere közös, tehát az olajsztint-ellenőrzés is ugyanaz.

kétütemű motoroknál a sebességváltó olajsztintjének ellenőrzéséhez a motorblokk oldalán lévő nivócsavart kell meglazítani és megnézni, hogy szivárog-e az olaj. Ha szivárog, akkor megfelelő az olajsztint.

A tengelykapcsoló-kar holtjátékának ellenőrzése



Ha a tengelykapcsoló-kar a kar a teljes viszszaengedés előtt csak egy kicsivel kezd el fogni, abból arra következtethetünk, hogy a tengelykapcsoló-betétek kopása miatt a tengelykapcsoló holtjátéka lecsökkent.

A tengelykapcsoló kar holtjátékát úgy ellenőrizhetjük, hogy a kezikart csak egy ujjal mozgatjuk. A jól beállított tengelykapcsoló holtjátéka a tengelykapcsoló-kar tövénél mérve (ahol a bowden-huzal kilát-szik) 2-3 mm. (Ha nem így van, akkor a tengelykapcsolókar tövével lévő állító csavarral kell átállítani, a jármű kezelési útmutatójában leírtak szerint.)



A hajtólánc ellenőrzése

A helyes láncfeszesség ahhoz kell, hogy a lánc a lehető legkisebb súrlódással adja át a motor hajtóerejét.

A lánc feszességének ellenőrzésére egy szerszámmal felfelé nyomjuk meg a láncot. A lánc maximum 1-2 cm-t mozdulhat el, ha jól van beállítva.



A lánc megfeszítésének módja: a tengelyrögzítő csavaranya (1) és a kerékhúzó csavar rögzítőanyájának (2) meglazítása után a kerékhúzó-csavarral (3) kell beállítani a megfelelő feszességet. A kerék mindkét oldalán ugyanakkora beállítást kell alkalmazni!

A hajtólánc feszességének utánállítását vagy abroncsszerelés után minden esetben ellenőrizni kell, hogy a motorkerékpár kerekei egy síkban vannak-e.

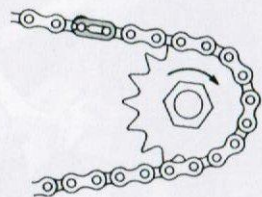

A lánc le- és felszerelését a láncvégeket összekapcsoló patent-láncszem teszi lehetővé. A patent-láncszem helyes beszerelési iránya a fenti ábrán látható.



A hajtóláncot rendszeresen kezelni kell speciális lánclemosó spray-vel és láncolaj-spray-vel, hogy megakadályozzuk a lánc és a fogaskerekek idő előtti elkopását.

A levegőszűrő a motor által beszívott levegőből szűri ki a port.

A szűrőt a jármű kezelési útmutatójában előírt időközönként cserélni kell.



A légszűrő részleges eltömődése esetén a beszívott üzemanyag-levegő keverékben a benzin aránya nagyobb lesz, így a motor fogyasztása megnő.

A lámpák ellenőrzése

A motorkerékpár világító berendezései naponta, elindulás előtt ellenőrizni kell.

Az indítókulcsot gyújtásállásba helyezzük. A lámpákat egyenként bekapcsoljuk (közben a kontroll-lámpájukat is ellenőrizzük a műszerfalon): első és hátsó helyzetjelző lámpák, tompított fényszóró, távolsági fényszóró, irányjelző lámpák. Az irányjelző lámpák villogásának percenként 60 és 120 között kell lennie. A féklámpát is ellenőrizni kell. Működőképes féklámpa nélkül nem szabad részt venni a közúti forgalomban!



A tompított fényszórót úgy kell beállítani, hogy éjszaka az utat legalább 40 m távolságban bevilágítsa. A tompított fényszóró nem vakíthatja a szembejövőket!

A távolsági fényszórót úgy kell beállítani, hogy éjszaka az utat legalább 100 m távolságban bevilágítsa.

A lengéscsillapítók és a hátsó lengővilla ellenőrzése

A motort középtámaszra helyezzük, a lengéscsillapítók rugóstagjait szemrevételezéssel ellenőrizzük. A lengéscsillapítók rendben vannak, ha nem deformáltak és nem szívárolog olaj belőlük.

A hátsó lengővillát megfogjuk, és oldalirányban megpróbáljuk kimozdítani. Stabilnak kell lennie, nem lehet oldalirányú elmozdulása.





Az elsősegélynyújtás	197
A sérült vizsgálata	201
Eszméletlen sérült ellátása	201
Újraélesztés	204
Sérülések és ellátásuk	208
Mérgezések	220
Gyakoribb rosszulletek és ellátásuk	223
Idegen test a szervezetben	226
Kimentések	228
Az elsősegélynyújtás menete vázlatpontokban	229

Az elsősegélynyújtás

Az elsősegélynyújtás alapfokú ismereteinek elsajátítása minden állampolgár számára alapvetően fontos.

Minden állampolgár szükség esetén köteles a tőle elvárható módon segítséget nyújtani az olyan sérült, balesetet szenvedett személynek, aki életét vagy testi épségét veszélyeztető helyzetbe jutott.

A laikus elsősegélynyújtás a beteg vagy sérült ellátásának első és igen fontos láncszeme, de sosem helyettesítheti az orvosi ellátást.

Ezeket az ismereteket a sikeres alkalmazás reményében nem lehet csupán könyvből elsajátítani.

Erre is igaz az a keleti bölcsesség, mely szerint: „Amit hallok, azt elfelejtem, amit látok, arra emlékszem, amit csinállok, azt tudom.”

Tehát ahhoz, hogy bajba jutott embertársainkon segíteni tudjunk, az elsősegélynyújtás lehetséges módjait alaposan be kell gyakorolni. Annyira, hogy kritikus helyzetben úrrá tudjunk lenni saját magunk és a környezet izgalmán, feszültségén, pánikhangulatán.

Az elsősegély vizsga előtt feltétlenül ajánljuk a Magyar Vöröskereszt által szervezett elsősegély-tanfolyamon való részvételt, ahol az egyes tevékenységek begyakorlására is lehetőség van.

Az elsősegélynyújtás célja

- Az élet mentése;
- A további egészségkárosodás megakadályozása.

Az elsősegélynyújtó képességei szerint a legjobb tudását nyújtja, uralkodik magán és a helyzeten. Gyors és biztonságos helyzetfelmérésre képes. Megnyugtatója és biztatja a sérültet.

Tájékozódás a baleset helyszínén

A baleseti helyszín az a terület, ahol a hirtelen bekövetkezett sérülés vagy egészségkárosodás történt.

Azok a körülmények, amelyek a balesetet okozzák, további veszélyeket rejthetnek magukban, amelyek a segélynyújtót is fenyegethetik (zárt területen felgyülemelő gáz, közlekedési baleset esetén az arra haladó járművek). Lehetőség szerint úgy álljunk meg segíteni, hogy védjük a sérültet és magunkat is.

Nem segíthetünk másokon, ha önmagunk is sérülünk.

A baleset helyszínén egyszerre több dologra kell figyelnünk. Ha mindent egyszerre akarunk csinálni, könnyen olyasmit tehetünk, ami nem létfontosságú.

A helyszín biztosítása

■ A helyszínre érkezve kapcsoljuk be a vészvillogót, helyezük ki az elakadásjelző háromszöget olyan távolságban, hogy azt kellő időben észrevegyék a közlekedők.

■ Tájékozódjunk a sérültek számáról, azok állapotáról, esetleges vészhelyzetről (robbanásveszély, gépjárműbe szorult sérült, elektromos vezeték, stb.)

Előfordulhat, hogy több sérült van, vagy a balesetet szenvedett személyen több sérülés látható. Ilyenkor a legsúlyosabb sérüléssel kell foglalkozni.

Ha egy balesetben több hasonló sérült van, azzal a személlyel kell az elsősegélynyújtást kezdeni, aki utána magára hagyható.

Ha vannak körülöttünk álló emberek, segítséget lehet kérni tőlük, hogy telefonáljanak mentőnek tűzoltónak, stb.

Életveszélyes állapotú sérült:

- mozdulatlanul fekszik, nem reagál,
- eszméletlen, nincs légzése, keringése,
- erős vérzése, görcsrohama van, fuldoklik,
- arca fakó fehér, szürkés színű, bőre hideg verejtékes.

Könnyebb állapotú sérült:

- kérdésünkre pontos, vagy kielégítő választ ad,
- sebei kis kiterjedésűek és felületesek,
- vérzése csillapodik és inkább szivárgó,
- nincs jelentős fájdalma.

Mentőhívás

A mentőszolgálat telefonszáma: 104, 112.



A mentőhívásnál közlendő körülmények:

- Mi történt (karambol, gázolás, gyilkosság, újraélesztés);
- Hol történt (városban kerület, utca; országúton, autópályán kilométerkö, nehezen megközelíthető úton azt a helyet kell megadni, ahol egy személy várja a mentőt);
- Hány sérült van és milyen az állapotuk (könnyű, súlyos, életveszélyes);
- Szükséges-e műszaki mentés (beszorult sérült, robbanásveszély);

- Saját név, telefonszám, esetleg a mentők érkezéséig tanácsot lehet kérni a további teendőkről.

Nagyon fontos világosan közölni a baleset helyszínét, a sérültek számát, és az egyéb veszélyforrásokat.

A balesetet szenvedett személy kimentése

Balesetknél gyakran előfordul, hogy a sérült nem tudja elhagyni a roncsolt járművet, vagy a helyszínt. A beszorult sérültet csak életveszély esetén kíséreljük meg kivenni. A sérültet akkor se hagyjuk magára, ha eszméleténél van, de nem lehet kimenteni.

A kimentéssel a segélynyújtó nem kockáztathatja a saját életét.

A kimentés gyors és kiméletes legyen.

Az első tájékozódáskor fel kell ismerni, ha a kimentés lehetetlen. Ilyenkor műszaki mentést kell kérni a helyszínről.

Kimentés gépjárműből

Kimentés előtt győződjünk meg arról, hogy a sérült eszméletlen-e?

Ha nem az, hol érez fájdalmat, hol vannak látható sérülései, vérzései?

Rautek-féle műfogással lehet a balesettest a legkíméletesebben kimenteni a gépkocsiból.

- Biztosítsuk a helyszínt, vigyázva, hogy további sérülés ne legyen, állítsuk le a járó motort.

- Ezt követően vizsgáljuk meg, van-e lehetőség a kimentésre vagy ellenjavallt. Gerinctörés, sorozatos bordatörés, combcsonttörés, medencetörés, lábtörés, nyílt törés esetén legyünk igen körültekintőek, nehogy többet ártunk, mint használunk! Bizonytalan

esetben inkább várjuk meg a kikerkező szakembert.

- Kommunikáljunk a sérülttel, ha lehet, kérdezzük meg, hogy érez-e fájdalmat, és van-e rajta seb vagy vérzik-e valahol.
- Ellenőrizzük az életjeleket: a légzést és a keringést.
- Kapcsoljuk ki a biztonsági övet, döntjük hátrébb az ülést a könnyebb hozzáférés miatt;
- Rautek-féle műfogással emeljük ki a sérültet a járműből, és szállítsuk biztonságos helyre.

A Rautek-féle műfogás kivitelezése

- A sérült lábait tegyük keresztbe;
- Óvatosan döntjük előre;
- Medencéjénél fogva fordítsuk magunk felé;



- Majd a sérült mindkét hóna alá nyúlunk át, és fogjuk meg a sérültnek a karját egyik kezünk a csukló felett, másik kezünk a könyök alatt legyen, majd a sérültet húzzuk a combunkra;

- Ha van másik segélynyújtó, akkor az fogja meg a sérült lábát, és együtt rakják át az egyik helyről a másikra.



Csak akkor mozdítsuk el a sérültet, ha közvetlen veszély fenyeget vagy ha életmentő beavatkozást kell alkalmazni!!!

Ha a sérült eszméletlen, vagy beszorult és nem tudjuk kimenteni, elsősegélynyújtáskor a fejét kell hozzáférhetővé tenni, és biztosítani a szabad légutakat, amíg a megfelelő szaksegítség a helyszínre érkezik.

Besorult sérültet soha ne hagyjunk magára!!!

A bukósíkok eltávolítása

Ha nem indokolt, nem vesszük le a bukósíkokat, az esetleges nyakcsigolya-sérülések miatt.

A síkok eltávolítását két ember végezze, mert a sérült fejét és nyakát folyamatosan tartani kell.

Csak abban az esetben szabad eltávolítani, ha az feltétlenül szükséges, akadályozza légzést, a beteg hány vagy idegen test kerül a légutakba, súlyos fejsérülése van, vagy a síkok akadályozza a lélegeztetést.

1.) A földön fekvő sérült feje mögé áll az egyik segítségnyújtó és felnyitja a sík ablakát, és ha eszméleténél van a sérült, kommunikál vele.



2.) A másik segítő oldja ki a bukósíkok rögzítését, ha a síkokban felfújható betét van, abból engedje ki a levegőt. A sérülttel szembe helyezkedve nyúljon a bukósíkok alá és fogja meg két kezével a sérült fejét úgy, hogy a hüvelykujjai az arcon, a többi ujjai a nyakon illetve tarkóján helyezkedjen el, így rögzítve a fejét.

3.) A sérült feje mögött álló segítő távolítsa el a síkokat óvatosan, majd a sérült feje mögé térdelve vegye át a fej rögzítését. Ujjai a sérült arcán és tarkóján helyezkedjenek el, mindaddig rögzítse, míg a szakorvos meg nem érkezik.

**Ruhadarabok eltávolítása**

Ahhoz, hogy meg tudjuk vizsgálni a sérültet, és az esetleges sérüléseket el tudjuk látni, szükségessé válhat a sérült részleges vagy teljes levetkőztetése.

Mindig csak a szükséges mértékig vetkőztessünk!!!

Mindig az ép oldal felől kezdjük a vetkőztetést, és a sérült oldalon fejezzük be, úgy, hogy ezt a lehető legkevesebb mozgással végezzük. Az öltöztetésnél a sorrend fordított.

A cipő lehúzásánál tartani kell a bokát. Ha csizmát kell eltávolítani, a csizma varrását vágjuk szét. A zokni eltávolítása: a zoknit emeljük meg és a varrása mentén vágjuk fel.

Ha a nadrágot nem tudjuk egy mozdulattal levenni, a varrás mentén hasítsuk fel.

A sérült vizsgálata

Ha valaki összeesik, vagy balesetet szenved, azt kell megállapítani, hogy eszméleténél van-e vagy eszméletlen, él-e vagy meghalt.

Ha nincsenek életjelenségek az állapota visszafordítható vagy nem.

A sérült vizsgálatánál a baleset körülményeire is figyelni kell. A baleseti helyszínből lehet következtetni arra, hogy a magasból esett-e le, vagy milyen más módon sérült meg a segítségére szoruló személy.

Az eszméletlenség vizsgálata:

Eszméletlen az a sérült vagy beteg, aki a szólítgatásokra, (Segíthetek?, Hall engem? stb.), szempilla ráfújásokra, óvatos csipkedésekre sem reagál. A sérült vizsgálatához azonnal hozzá kell kezdeni.

A légzés vizsgálata

A légzést akkor tekintjük kielégítőnek, ha jól látható légző mozgásokat észlelünk.

- A légzés vizsgálatához a sérülés helyszínétől függően a sérült ruházatát megbontjuk.
- A sérült mellé térdelünk, ha ez lehetséges, a beteg vagy sérült arcához hajolva fejünket a mellkas felé fordítva figyeljük a lélegzétvételt.
- Hármás érzékelés: bőr, szem, fül.
- Melegebb levegő érzete (bőr).
- Látom a mellkas emelkedését illetve süllyedését (szem).
- Hallom a levegő áramlását, szuszogást (fül).
- A légzés vizsgálata 10 másodperc.

**Eszméletlen sérült ellátása****Eszméletlen, jól lélegző sérült ellátása**

Az eszméletlen beteg a külvilág ingereire nem reagál, egy alvó ember benyomásáért miközben állandóan a fulladás veszélye fenyegeti csökkent vagy kiesett reflexei miatt. Ha sérült nem reagál az ingerlésekre (pupillareflex) eszméletlennek tekintjük. Amennyiben szükségesnek ítéljük, nézzünk bele a sérült száj- és garatüregebe, ha ott légúti akadályt látunk, távolítsuk el.

Az elsősegélynyújtónak kell gondoskodni a folyamatos, szabad légút biztosításról. Ha tapasztalunk légzést, vizsgáljuk meg a sérültet, hogy van-e kizáró ok a stabil oldalfekvéshez.

- A szabad légutak biztosításához, ha szemüveg van rajta, vegyük le, a nagyobb tárgyakat, amik nyomhatják a mellkasát vagy akadályozhatják az ellátást, vegyük ki a zsebéből, ha a nyaklanc van útban, vegyük le.
- Tapogassuk át a koponyáját, a csigolyáit, vállát, karjait, lábait, gerincét, hogy nincs-e eltörve vagy van-e valahol vérzés.

- Amennyiben nincs kizáró ok, fektessük a sérültet stabil oldalfekvésbe, figyeljük folyamatosan a légzését, pulzusát.
- A sérültet ne hagyjuk órákra a stabil oldalfekvésben! Ha 30-45 percnél tovább kell stabil oldalfekvésben tartani, fordítsuk át a másik oldalára a kar vérkeringése miatt.

Eszméletlen, nem lélegző beteg ellátása

Először meg kell győződni az eszméletlenség és a légzésleállítás valódiságáról:

- Keringés, légzés ellenőrzése, tapintható-e a pulzus, vannak-e légző mozgások.
- Ha nem észlelhető, azonnal meg kell kezdeni az újraélesztést, ezzel egy időben segítséget kell hívni.

A légutak felszabadítása

A felső légutak elzáródásának leggyakoribb oka a nyelvgyök hátracsúszása a garatfalra vagy idegen test jelenléte a légutakban. A légutak biztosításának legegyszerűbb módja a fej hátrahajtása.

Nyaki gerincsérülés esetén csak akkor hajtsuk hátra a fejet, ha a szabad légutat más módon nem tudjuk biztosítani és az elzáródás a beteg életét fenyegeti!



Esmarch-műfogás

Ez a műfogás lehetővé teszi az állkapocs előrehúzását, ezzel jobban és könnyebben átjárhatóvá teszi a felső légutakat

- 1.) A beteg feje mögé állunk a mindkét oldali állkapocs alá helyeztett, zárt ujjainkkal és hüvelykujjainkkal az állat körül fogjuk.
- 2.) Ujjainkkal – az állkapocsra gyakorolt nyomás hatására – az állkapcsot előretoljuk, hüvelykujjainkkal pedig kinyitjuk a száját.
- 3.) Egyik kezünkkel ezt rögzítjük, a másikkal a száj-garatüreget tisztítsuk ki, ha kell.

A száj-garatür kitisztítása

Ha a fent említett technikát követően bármiféle váladékot vagy idegen testet fedezünk fel, ami akadályozza a légvételt, azt azonnal el kell távolítani. Ha beteg helyzete nem kívánja meg az azonnali beavatkozást, elegendő a gondosan kivitelezett stabil oldalfektetés és ezáltal a fej gondos elrendezése, így szabaddá válik bárminemű váladék kijutása a szájüregből, és nem történik félrenyelés.

A sérült ellátása a stabil oldalfekvést kizáró okok esetén

Vannak olyan esetek, amikor nem helyezhető a sérült stabil oldalfekvésbe. Ezeket nevezzük egyszerűen kizáró okoknak.

Kizáró okok:

- Nyaki csigolyatorés,
- Sorozat-bordatörés, illetve szegycsonttörés,
- Nyílt hasi sérülés,
- Medencetörés,
- Combcsonttörés,
- Gerinctörés,
- Nagyfokú égés.

Amennyiben szükségessé válik, biztosítsunk szabad légutakat, rögzítsük a sérült fejét, csigolyáit, mindaddig, míg segítség nem érkezik.

A stabil oldalfekvő helyzet

A sérült megvizsgálása után, és ha nincs kizáró ok, a sérültet stabil oldalfekvésbe lehet tenni.

Kivitelezése:

- Térdeljünk a hanyatt fekvő, eszméletlen sérült mellé.
- Ha a sérültön szemüveg van, távolítsuk el, illetve a telefont vagy nagyobb tárgyakat vegyük ki a zsebéből.
- A hozzánk közelebb eső felső végtagot helyezzük a testre merőlegesen kifelé. A sérült könyöke legyen behajlítva, és a tenyere felfelé nézzen.

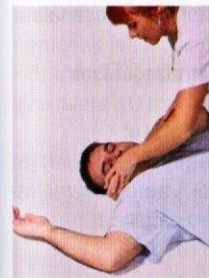

- A másik felső végtagot helyezzük a mellkason keresztbe a sérült tenyere az arca mellett kifordítva legyen.
- Bal kezünkkel fogjuk meg a sérült vállát.

- Jobb kezünkkel a sérült combját húzzuk magunk felé, és fordítsuk oldalra.



- Hajtsuk hátra a sérült fejét úgy, hogy az orrnylás és a száj a talajhoz közel legyen és a légút szabad maradjon, a kezét igazítsuk a feje alá.
- A felül lévő lábát helyezzük úgy, hogy az a csípőnél és térdnél legyen derékszögben behajlítva.



Maradjunk a sérült mellett, és hívjunk segítséget!



Ha a sérültet a jobb oldalára fordítjuk, ezt könnyebb úgy elvégezni, hogy a beteg jobb oldalára állunk. A képen a bemutatás érthetősége végett van az elsősegélynyújtó a másik oldalon.



A sérültet ne hagyjuk órákra a stabil oldalfekvésben! Ha 30–45 percnél tovább kell stabil oldalfekvésben tartani, fordítsuk át a másik oldalára a kar vérkeringése miatt.

Stabil oldalfekvés ellenjavallatai:

- Combsont-, medence-, gerinctörés gyanúja merül fel,
- Sorozat-bordatörés,
- Nyílt hasi sérülés,
- Mellkasi sérülés,
- Nagy kiterjedésű lágyrész-sérülés,
- Nagy felületű égés.

Újraélesztés

A légzés, keringés megszűnésével megkezdődik a halál folyamata.

Az életjelenségek (keringés, légzés) megszűnésével megindul egy folyamat a szervezetben, amely, ha nem avatkozunk be gyorsan, maradandó sejtkárosodást okoz. Amennyiben az első 4 perc folyamán elkezdjük az újraélesztést, van esély az élet folytatására. Ez a rövid időszak a klinikai halál állapota.

A klinikai halál állapota

Az alapvető életjelenségek hiányoznak, de 4–5 percen belül elkezdett újraélesztéssel biológiailag megalapozott remény van a helyreállításra. A sejtek még életképesek, nem indultak el az oxigénhiány miatt a káros biokémiai folyamatok.

Biológiai halál:

Az alapvető életjelenségek hiányoznak, és helyreállításukra nincs biológiailag megalapozott remény. A sejtek oxigén hiányában már visszafordíthatatlan károsodást szenvedtek.

Az Alapszintű újraélesztés (BLS)

Az újraélesztés ABC-je:

- A – átjárható légutak;
- B – befúvásos lélegeztetés;
- C – keringés, keringés.

Új rövidítések:

BLS (Basic Life Support): alapszintű életfunkciók fenntartása = alapszintű újraélesztés

ALS (Advanced Life Support): emelt szintű újraélesztés (eszközökkel, gyógyszerrel)

AED (Automated External Defibrillator): Félautomata külső defibrillátor használata

Az újraélesztés előtti megvizsgálások

Az eszméletlenség vizsgálata:

Rázzuk meg kissé a beteget és kiáltunk rá: pl.: Jó napot, segíthetek? A beteg eszméletlen, ha nem válaszol és szempilla-ráfújásra, óvatos csipkedésre sem reagál.

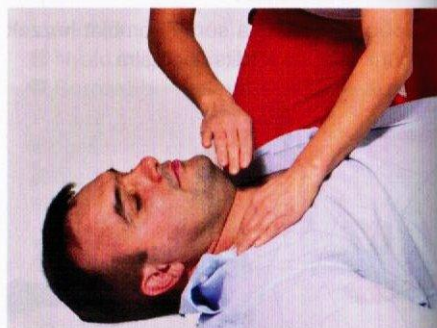

Kiáltunk segítségért: Segítség, segítség, legyen szíves itt maradni és nekem segíteni!



Tegyük szabaddá a légutakat a fej hátraszegésével, és ha szükséges, töröljük ki a szájrüregét. Figyeljük meg a légzést.

A légzés vizsgálata:

A sérült mellé térdelünk és a mellkas emelkedését és süllyedését figyelve, közben a fülünket a beteg orrához közelítjük, ekkor nemcsak látjuk, hanem halljuk, érezzük is a kiáramló levegőt, ha van légzése. A légzés vizsgálata 10 mp-ig tartson!



Hármas szabály a légzésvizsgálatnál: érzem, látom, hallom.

Újra kiáltunk segítségért: Segítség! Légy szíves hívjal mentőt újraélesztéshez! Kérlek, maradj itt a mentő kiérkezéséig! (Az esetleg még szükséges segítségadás és a mentők tájékoztatása miatt.)

Az újraélesztés megkezdése

Mellkaskompresszió kivitelezése:

A sérültet valamilyen szilárd alapon a hátára kell fektetni. A ruházatát meg kell bontani. Térdeljen mellé, középső és mutatóujjal keresse meg a legelső bordák találkozását a szegycsonttal. Tegye másik kezének csuklóját a szegycsontra, tegye egyik kezét a másikra és kapcsolja össze ujjait.

A sérült fölé hajolva egyenes karral, kiegyenesített könyökizülettel végezze a mellkas összenyomását egyenesen lefelé úgy, hogy a szegycsont 4–5 centiméternyire lesüllyedjen, majd kezét úgy emelje fel, hogy azok a mellkason maradjanak. 30 lenyomást kell egyhuzamban adni. A lenyomás és a felengedés lehetőleg mindig azonos mélységig és ideig történjen. A lenyomás után a mellkasnak vissza kell térnie az eredeti magasságba, de a kezünket ne vegyük le a mellkasról. A szív-kompresszió előírt sebessége: percenként 100 nyomás, tehát a 30 lenyomást 18 mp alatt kell végrehajtani.

Két befúvás kivitelezése:

A lélegeztetést szájból orra, vagy szájból szájbá végzünk. A sérült fejét hátraszegjük óvatosan, a homlok és az áll megtámasztásával, a szájnílás bezárásával (a szájból orra történő befúvás esetén). Két befúvást végzünk, és a befúvások eredményességét (emelkedő és süllyedő mellkas) közben ellenőrizzük.

- A sérült orrára helyezzünk gézt;
- Vegyünk mély lélegzetet, majd szánkat illesszük a sérült orrára, lassan elnyújtva fújunk a tüdőbe a mellkas látható emelkedéséig, normális kilégzéssel;
- A befúvást követően a fejünket fordítsuk oldalra és ellenőrizzük a mellkas és a has emelkedését. Ha a gyomortájéki kiemelkedése látható, akkor nem jó helyre ment a levegő. Ennek oka az lehet, hogy nem megfelelően szegteztük hátra a fejet, vagy nagy erővel történt a befúvás.
- A levegő kiáramlását arcunkon érezzük, fülünkkel hallhatjuk.



Amennyiben a sérült mellkasa nem emelkedik, gondoljunk a következőkre:

- Elégg-e hátra van-e hájtva a sérült feje?
- Nem szökik-e el a levegő a szájánál?
- Teljesen elzártuk-e az ornyílást (a szájon át történő befúvás esetén)?
- Teljesen elzártuk-e a szájnílást (az orron át történő befúvás esetén)?
- Nem fújtunk-e hirtelen, durván, túl erőteljesen?

A két befúvás után újra 30 szív-kompresszió következik.

Mi történik a mellkasnyomásakor?

A szegycsont lenyomásakor összenyomjuk a szívkamrákat a mellkasban, ezek vért pumpálnak ki onnan, amely a szövetek felé áramlik. Ha a nyomás megszűnik, a mellkas felemelkedik és a szívkamrából eltávozott vér helyére új szívódik be, amelyet újabb nyomással kiáramlásra kényszerítünk.



Az újraélesztés folyamata:

Kötelező a mellkasnyomások számolása: 1 és 2 és 3 és 4 és 5, és 1 és 2 és 3 és 4 és 5 és 10, és 1 és 2 és 3 és 4 és 15, és 1 és 2 és 3 és 4 és 20, és 1 és 2 és 3 és 4 és 25, és 1 és 2 és 3 és 4 és 30.

A szívmasszázs tempója percenként 100 nyomás legyen. 30 nyomásig folyamatosan végezzük, ekkor két befúvást adunk, majd újból 30 nyomást, és így tovább.

Kötelező a masszázst végző személy váltása (ha van erre lehetőség), maximum két-percenként.

Nincs kötelező „koreográfia”, a cél a kompressziók minél kevesebb szüneteltetése.

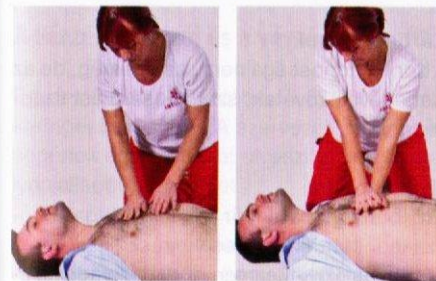

Egyszemélyes alapszintű újraélesztés

Az újraélesztést mindaddig folytatjuk,

- ameddig segítség nem érkezik,
- amíg vissza nem tér a spontán légzés (és köhögés, nyelés, mozgások),

Az újraélesztést csak szakorvos állíthatja le, elsősegélynyújtó nem.

A defibrillátor használata

Amennyiben keringést nem tapasztalunk, kezdjük meg az újraélesztést a fent leírt módon. Emellett törekedjünk arra, hogy a félautomata külső defibrillátort mielőbb bekapcsoljuk.

A defibrillátor áram segítségével szünteti meg a szívritmuszavart, ami a keringés leállítását okozta.

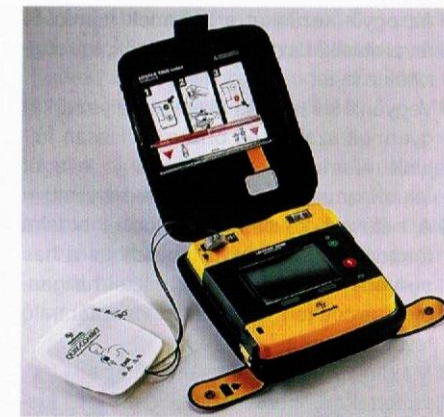

- Kapcsoljuk be a defibrillátort;
- Kövessük a gép által adott utasításokat;
- A csupaszmellkason az ábrákon feltüntetett helyekre felhelyezzük az elektródákat, majd az elektródák között rövid áramimpulzussal sokkoljuk, „ütjük” a beteg szívét.

Csecsemő és kisgyermek újraélesztése

A csecsemők és kisgyermek újraélesztése eltér a felnőttek újraélesztésétől. Ennek oka az eltérő testméret. Míg a felnőtteknél keringési elégtelenség miatt áll be a klinikai halál, addig a gyermekeknél általában légzési elégtelenség az ok.

A csecsemőknél és kisgyermekknél az újraélesztést befúvással kezdjük és nem a mellkas-kompresszióval. A befúvás során a csecsemő fejét nem szegjük hátra, csak óvatosan hátrahajlítjuk.

A befúvás menete:

- A kisgyermek fejét óvatosan hátrahajtjuk;
- Az orrára és szájára vékony gézt helyezünk;
- Az egyik kezünket a gyermek homlokára, a másikat az állára helyezzük, így rögzítjük a fejét;
- Vegyünk levegőt és szánkat helyezzük a gyermek szájára és orrára és lassan fújunk. Nem erősen, csak annyi levegőt fújunk, amennyi a szájüregünkben volt;
- A befúvást követően a fejünket oldalra fordítva ellenőrizzük a mellkas és a has süllyedését, miközben fülünkkel hallgassuk, arcunkon érezzük a visszaáramló levegőt;
- Majd újabb levegővétel és befúvás. Újszülötteknél percenként 30-50-et, kisgyermekeknél 20-30-at, gyermekeknél 20-22-t kell befújni.

Mellkas-kompresszió kivitelezése

Újszülöttnél vagy csecsemőnél a szegycsont középső harmadára helyezzük 2 ujjunkat és a mellkast 1,5-2,5 cm-nyi süllyedésig lenyomjuk, percenként 120-szor.

Kisgyermeknél a szegycsont alsó harmadára helyezzük a kezünk tövét és így nyomjuk le a mellkast 2,5-3,5 cm-nyire, percenként 100-szor.

Teendők a sikeres újraélesztés esetén

Ha a légzés visszatért, és a gyermek még eszméletlen, biztosítsuk az átjárható légutakat és a gyermek mellett maradva várjuk meg a mentő érkezését.

Sérülések és ellátásuk

A külső hatásra létrejövő körülírt sérülések – melyek minden szervet vagy szövetet érinthetnek – könnyű, súlyos, vagy halálos veszélyességi fokozatba sorolhatók.

Zárt sérülések:

A bőr folytonossága nem szakad meg, de az alatta lévő szövetek, szervek sérülést szenvednek.

Nyílt sérülés:

Erő behatására a bőr folytonossága megszakad. Minden sebzés vérzéssel jár. A sebzés következménye a bőr védő szerepének elvesztése és vérvesztés. E miatt a szervezetbe kórokozók és idegen testek kerülhetnek. További veszélyt jelenthet a testüregek megnyílása és a belső szervek sérülése.

Sebellátás

A sebellátás célja a vérzés csillapítása, a fájdalom mérséklése, a további fertőzés megakadályozása.

A sebellátás általános szabályai:

- A sérültet mindig fektessük vagy ültessük, állva soha nem látunk el sérültet!
- Ha a sérülés a végtagon van, akkor a sérült végtagot mindig emeljük meg!
- Szoros ruhadarabokat, övet oldjuk meg, órát, gyűrűt távolítsuk el!
- Mindig húzzunk kesztyűt!
- Tilos a sebbe gyógyszert, port, beleszórni!
- A helyszínen a sebből minden idegen anyagot el kell távolítani;
- A sebet tisztítsuk meg tiszta vízzel vagy hiperolos oldattal;

- A sebet kenjük be Betadinnal, mely nem csip, így a sebbe is belekerülhet;
- Steril gézlapot helyezünk a sebre, majd rögzítjük steril gézpólyával;
- Ha a kötés átvérzett, ne vegyük le, rá kell kötni egy újabb kötet.

A vérzések fajtái és a vérzéscsillapítás

Egy felnőtt ember testében 5-6 liter vért tart keringésben a szív. A szervezet vérmennyiségének egyharmadát elveszítve életveszélyes állapotba kerülhet.

A vérzéscsillapítás nem nehéz feladat, de higgadtságot, gyorsaságot követel.

Általános szabály, hogy a sérültet fektessük a megfelelő fektetési módszerrel, és a vérző végtagot emeljük fel, mert már ezzel is csillapítjuk a vérzést.

A vérzések fajtái:

- külső vérzések, amiket látunk,
- belső vérzések, amiket nem látunk.

Külső vérzések

- Hajszáleres, kapilláris vérzés
- Felületes sérülések vérzése, pl. horzsolás
- Gyöngyöző vérzés, a vérzés mennyisége csekély, színe világospiros.

Ellátás:

Sebtisztítás, sebfertőtlenítés, steril fedőkötés. Amennyiben nincs életveszély, mentőhívás nem kell.

Visszeres, vénás vérzés

A visszeres vérzés mélyebb sérülések következménye. Egyenletesen folyik a vér, színe sötétpiros. A sérült erek nagyságától függően lehet veszélyes a vérzés.

Ellátása nyomókötéssel:

- A beteg nyugalomba helyezése;
- A vérző végtag megemlése, a seb tisztítása;
- Vénás nyomókötés: a sebre gézlapot teszünk, a gézlapra pólyatekerccset helyezünk, amelyet szorosan odarögzítünk;
- Mentőhívás, szakorvosi ellátás;

Vannak olyan területek, ahova nem tudunk nyomókötést felhelyezni (pl. nyak). Ilyen esetben steril gyorskötöző pólyát összetekert állapotban a sebbe nyomjuk, és így tartjuk ott mindaddig, míg a szakorvos mentő meg nem érkezik.



Ütőeres (artériás) vérzés és ellátása

Tünetek:

A megsérült ütőérből a szív ritmusának megfelelő ütemben lüktetve távozik a vér. A vér színe élénkvröses. A sérült artéria méretétől függően a beteg elgyengül, látásromlásról panaszkodik, sápadt, elájul.

Ellátás:

A beteg nyugalomba helyezése, sérült végtag felemelése. A sérüléshez legközelebb eső artériás nyomópontok hozzányomása a közelében lévő csonthoz és artériás nyomókötés felhelyezése. Mentőhívás.

Artériás nyomópontok:

- Halánték-artéria: a fejen lévő artériás vérzés csillapítására a lüktető eret a halántékcsontozathoz nyomjuk.
- Nyaki tájék ütőeres vérzése esetén a lüktető eret a csigolyához nyomjuk.



- Felkaron: artériás vérzés esetén a kar felemelése, négy ujjunkkal benyúlunk a kar belső árkába és az ott tapintható eret a felkarcsontozathoz nyomjuk.



- Combartéria sérülése esetén a lüktető eret a combcsontozathoz nyomjuk, úgy, hogy kezünkkel átfogjuk a combot és hüvelykujjunkkal vagy ököllel a csontozathoz nyomjuk a lüktető eret, a lábat megemeljük.



Örvérzés: a véregek megszakadása az orrüregben

- ütés, sérülés,
- fertőzések (meghűlés);
- orrpisztogatás;
- hipertónia (magas vérnyomás) hatására.



Ellátása:

- a beteg leültetése előrehajtott fejjel,
- orrszárnnyak összenyomása (5-15 perc),
- tarkóra hideg vizes borogatás, jégtömlő,
- ha a vérzés tartós, parittyakötés. Szakorvosi ellátás szükséges.

Belső vérzések

A belső vérzés kívülről nem látható; a sérült panaszából következtethetünk rá. Az ilyen típusú vérzések súlyos következményekkel járhatnak, pl. a sérült sokkos állapotba kerülhet. A vér a szövetek közé is folyhat (pl. csonttörésnél az izomszövetbe) vagy a testüregbe (pl. tompa hasi sérülés esetén).

Tünetek:

- Mennyisége nehezen megítélhető;
- Sápadtság;
- Verejtékezés, hideg verejtékes bőr;
- A pulzus szapora, alig tapintható.

Ellátás:

Mentőhívás, a sérülésnek megfelelő fektetési mód.

Koponyaüregi vérzés

Tünetek:

- A koponya csontos szerkezete miatt nem tud tágulni, így a tünetek hamar jelentkeznek,
- Heves fejfájás, szédülés, hányinger, hányás, tudatzavar, tágult pupilla, eszméletvesztés, légzészavarok.

Ellátás:

Ha sérült eszméleténél van, akkor a sérültet fektessük hanyatt megemelt fejjel és felsőtesttel.

Mellüregi vérzés

Tünetek:

- A sérült nehezen kap levegőt, fullad, képtelen fekve maradni;
- Sápadt, mellkasi fájdalma van;

- Bőre nyirkos, hűvös, pulzusa szapora, alig tapintható;
- Tekintete rémült a légszomj miatt;
- Ha a vérzés a légutakba kerül, habos vért köp a sérült.

Ellátás:

Teljes mozgástilalom.

Félig ülő testhelyzetben kell a beteget fektetni úgy, hogy a legkönnyebbnek érezze a levegővételt.

Hasüregi vérzés

A bőséges vérellátású hasüri szervek sérülései okozhatják (máj, lép, gyomor, vese, húgyhólyag).

Veszélye, hogy kezdetben nem riasztó a beteg állapota, majd hirtelen jelennek meg a súlyos, életveszélyes tünetek.

Tünetek:

- Hasi fájdalom, ami nyomásra fokozódik;
- Elnyomható pulzus;
- Szürkés, sápadt, nyirkos bőr;
- Aluszékonyág, szomjúságérzés.

Ellátás:

Szigorú fektetés! A lába alá plédet teszünk, hogy a hasa ne feszüljön.



Égési sérülések

I.fokú égés: csak a bőr hámjának felső rétege károsodott.

Teendő: fájdalomcsillapítás, folyó hideg vízzel min. 20 percig hűtsük. Pár nap alatt spontán gyógyul.



II. fokú égés: a bőr mélyebb rétegei is károsodtak, szabálytalan hólyagok keletkeznek, kiszúrások tilos.

Teendő: hideg, folyóvízes hűtés, steril fedőkötés. Ráégett ruhát soha nem távolítunk el!



III. fokú égés: a bőr teljes vastagságában károsodott és az alatta levő szövetek is. Óriási a fertőzésveszély! Az egész szervezetet érintő súlyos ártalom.

Teendő: hűtés, steril fedőkötés. A ráégett ruhát nem távolítjuk el!



Mindhárom esetben kenőcs, por használatát tilos. Speciális kötszer (Alutex) vagy hűtőkötés (Water-Jel) alkalmazása lehetséges.

Vegyszer okozta sérülések

Súlyosságuk függ a vegyszer koncentrációjától, mennyiségétől, a behatolási időtől, a vegyszer károsító mechanizmusától.

Ellátás:

- A helyszín biztonságossá tétele!
- Vegyük le a szennyezett ruhát, ékszert, távolítsuk el a por alakú vegyszert, a folyékony anyagot bőszeges mennyiségű vízzel öblítsük le.

Fontos, hogy folyamatosan figyeljük a beteg légútját, keringését.

Sav- és lúgmérgezések okozta sérülés:

Ha a valaki savat vagy lúgot ivott, tilos hánytatni! Ha eszméleténél van, itassunk vele folyadékot, vizet, tejet, hogy hígítsuk a gyomorban lévő tartalmat. Az itatás előtt végezzünk nyelési próbát, lassú kis kortyokban itassuk a sérültet.

Ízületi sérülések

Ficam:

- A csont feje tartósan elhagyja az ízületet és tartósan rögzül.
- Erős fájdalommal jár, ebben az ízületben mozgás nem lehetséges.
- Duzzanat;
- Kékes elszíneződés;
- Alakváltozás.



Ellátás:

- A beteg pszichés megnyugtatója.
- A kificamodott testrészt a talált helyzetben rögzítjük úgy, hogy a két szomszédos ízületi rész is benne legyen. A rögzítő pólyát ne húzzuk túl szorosra.
- A sérült ízület hűtése jó fájdalomcsillapító hatású.
- Szigorúan tilos a ficamot megkísérelni helyre tenni!!!

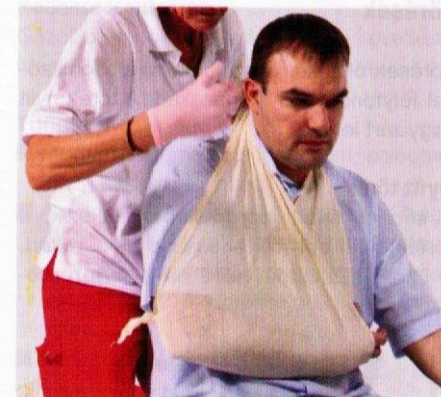

Rándulás: Külső erő hatására az ízületi fej kimozdul eredeti helyzetéből, majd visszatér. Az ízület körüli szalagok, erek és idegek sérülhetnek. Fájdalom, bevérzés, kékes elszíneződés, duzzanat a folyadékfelgyülemelés miatt.



Ellátás:

- A beteg pszichés megnyugtatója;
- A sérült végtag felpolcolása, rögzítése pólyával;
- Állott vizes borogatás;
- Vákuummatrac, vákuumsin használata (gyakorlott elsősegélynyújtó végezheti).

Törések

Törésekről akkor beszélünk, ha a csontszövet folytonossága megszakad. A törés nyílt vagy zárt lehet.

Nyílt törés

A sérülés feletti bőrön seb keletkezik, a törés feletti bőr folytonossága megszakad, a csont szabaddá válik, és a fertőzésveszély nagy.

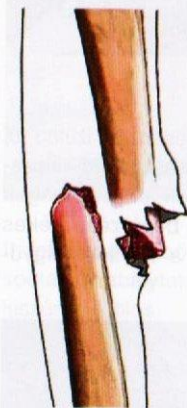
**Tünetek:**

- Fájdalom, vérzés, seb;
- Törött csontvég;
- Funkciókiesés: a sérült nem tudja mozgatni a végtagot.

Ellátás:

A fertőzésveszély miatt minél előbb el kell kezdeni a seb fertőtlenítését, és lefedését steril gézlappal.

Tilos mozgatni! A talált helyzetben kell rögzíteni. Mentőhívás, szakorvosi ellátás.

Zárt törés

A környező bőrfelület sértetlen, a szövetek belső sérülése duzzanatot okozhat.

Tünetek:

- Duzzanat, vérömleny, vagyis kékes elszíneződés;
- Fájdalom;
- Működési zavar, kóros mozgathatóság.

Ellátás:

- A beteg pszichés megnyugtatása;
- A törött végtagot a talált helyzetben rögzítjük úgy, hogy a két szomszédos ízület rész is benne legyen;
- Minél előbb szakorvoshoz vinni.

Arckoponyacsont-törés**Tünetek:**

- Az orrcsont törésekor az orrgyök fájdalom, orrvérzés, szem alatti bevérvés;
- Alsó állcsont, állkapocs sérülése esetén a sérült oldali fül tájékának fájdalma, nyálcsorgás, nyitott száj;
- Felső vagy alsó állcsonttörésekor a sérült nem tud összeharapni, nyitott száj, nyálcsorgás, harapási nehézség, fájdalom, fogak kitörése.

Ellátás:

Felső vagy alsó állcsonttörésekor, orrcsonttörésekor parittyakötést helyezünk fel. Vérzés és nyelési nehézségek esetén a sérültet fektessük hasra, arca a talaj felé nézzen, homlokát, mellkasát támasszuk fel. Mentőhívás.

**Bordatörés**

Közvetlen ütésre, a mellkas összenyomásakor törhetnek el a bordák. A törött bordavégék átszúrhatják a mellhártyát, megsérthetik a tüdőt, légmell, illetve vérmell alakulhat ki.

Enyhébb esetekben a sérült személy lélegzetvételkor a törés helyén szűrő fájdalmat érez, nehezen tud levegőt venni, súlyosabb esetben fuldoklik.

Tünetek:

- Szűrő mellkasi fájdalom;
- Apró, felületes, pihegő légzés;
- Fulladás.

Ellátás:

Lehetőleg ne mozgassuk a sérültet, általában a sérült megtalálja magának azt a testhelyzetet, amelyben a legkisebb a fájdalma és legkönnyebben kap levegőt. Ha erre képtelen, helyezzük félig ülő helyzetbe. Mentőhívás.

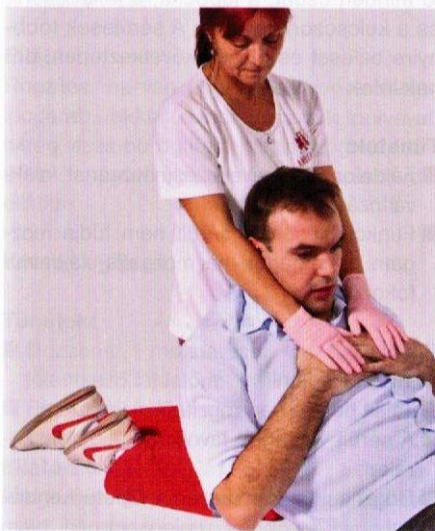
**Medencecsonttörés**

Gázolás, magasból való leesés következménye.

Tünetek:

- Medencetáji, csípőtáji fájdalom, a végtag mozgatasakor fokozódik;
- A medenceüregben lévő szervek is megsérülhetnek, jelentős belső vérzést okozva (Erre a sérült sápadtsága, hűvös, verejtékes bőre, szapora pulzusa hívja fel a figyelmet);
- A láb rendellenes helyzetben lehet.

Ellátás:

A sérültet tilos mozgatni, a talált testhelyzetben rögzítsük. Támasszuk ki medencéjét oldalról, természetesen körültekintően, óvatosan.

Medencetörés gyanúja esetén mindig hívjunk mentőt! A medence törése súlyos sérülésnek számít, tekintettel arra, hogy a nagy fájdalom mellett akár 1000 ml vér elvesztése is megtörténhet!

A mentők vákuumágyban szállítják az ilyen sérültet.

Gerinctörés vagy annak gyanúja

Legtöbbször a baleset mechanizmusából következtetünk rá, pl.: magasból esés, járműbalesetek.

Nyaki gerinctől a gerinc teljes hosszában bárhol jelzett fájdalom elegendő ok arra, hogy a baleseti sérültet gerinctöröttnek tekintsük.

Minél magasabb gerincszakasz sérül, annál nagyobb veszély fenyegeti közvetlenül a beteget.

Tünetek:

- Nyaki vagy háti fájdalom. A végtagokban érzéskiesés és zsibbadás lehet („nem érzem a lábam”);
- Vizeletét és székletét nem tudja tartani a sérült.

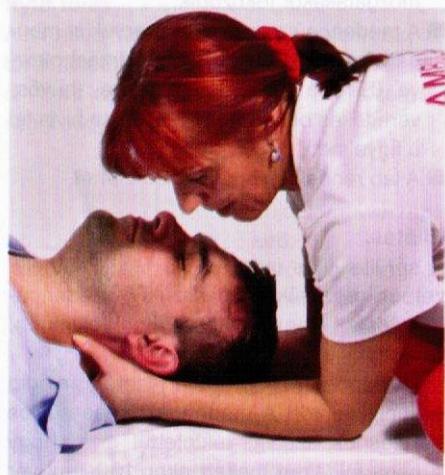

Ellátás:

A nyaki sérültnék háta mögé helyezkedünk és kezünkkel rögzítjük a fejét úgy, hogy az arcon a többi ujj a csigolyákat rögzítse mindaddig, míg a mentő meg nem érkezik.

- Teljes mozgástilalom, a sérült nyugtatása.
- Előfordulhat, hogy a mozgatás tilalma ellenére (pl. robbanásveszély miatt) a sérültet arrébb kell mozditani, ilyen esetben a gerinc helyzetén nem változtató, ún. tálcáfogást alkalmazunk.
- A tálcáfogáshoz minimum három ember kell!

Tálcáfogás:

- Az elsősegélynyújtók (minimum három személy) a sérült oldalán helyezkedjenek el a fejénél, törzsénél és a lábánál.

- Kezeit óvatosan csúsztassák be a sérült gerince alá.
- Majd egyszerre emeljék meg a sérültet, vigyázva, hogy a gerince ne mozduljon el.
- A nyaknál lévő hangosan számol, és háromra emelnek.



Tálcáfogás

A felső végtag törései

Válltáji törések

A válltáji törések körébe a vállizületet alkotó minden csont, a lapocka, a felkarcsont, és a kulcscsont tartozik. A sérülések többnyire baleset és elesés következtében jönnek létre.

Tünetek:

- Fájdalom, formaváltozás, duzzanat, alakváltozás;
- Funkciókiesés: a sérült nem tudja mozgatni a végtagot, ha mozgatja, fájdalma fokozódik.

Ellátás:

- Tilos mozgatni!
- Talált helyzetben rögzítjük a végtagot;
- A sérült végtagról távolítsuk el az ékszereket;
- Rögzítjük a kart háromszögletű kendővel.

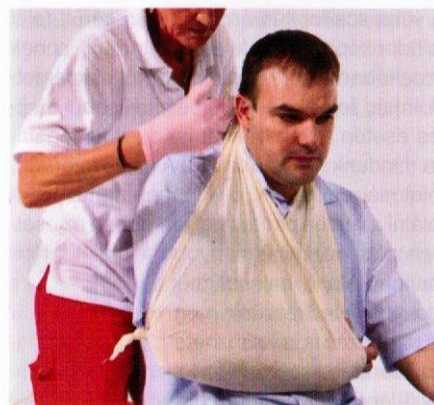

Alkarcsonttörés

Jellemzően a csukló fölött szokott eltörni az egyik vagy mindkét alkarcson. Eleséskor reflexszerűen kitémasztunk a tenyérrrel, ez okozhatja az ilyen törést.

Tünetek:

- Heves fájdalom, duzzanat;
- Alakváltozás.

Ellátás:

Rögzítés: ha van egy széles vonalzó vagy lécdarab, akkor ahhoz rögzítjük pólyával, hideg vizes borogatás, háromszögletű kendővel nyugalomba helyezés, szakorvosi ellátás.

Kéz- és ujjtörés

Tünetek:

- Duzzanat, mozgásra és tapintásra jelentkező fájdalom;
- Esetleg deformáltság.

Ellátás:

Ideiglenes rögzítő eszköz alkalmazható, majd háromszögletű kendővel nyugalomba helyezés.

Az alsó végtag törései

A lábtörések, ficamok, rándulások esetén az elsődleges szempont, hogy lehetőleg hagyjuk nyugalomban a sérültet, illetve a sérült testrészét. Ha a sérültnék úgy kényelmesebb, kisebb a fájdalom.

Próbáljuk rögzíteni a végtagot. A végtag megtámasztható oldalról ruhaneművel, pokróccal, vagy bármilyen más, indokolt esetben természetesen a másik, épp végtaghoz is rögzíthető, de mindenképp körültekintően, óvatosan.

A sérült mozgatását bizzuk szakemberre.

Combcsonttörés vagy annak gyanúja

Tünetek:

- fájdalom,
- duzzanat,
- a láb hullatartásban,
- végtagrövidülés
- mozgás- és járásképtelenség,

Ellátás:

Nagyon súlyos sérülés! Mozgástilalom, szigorú fektetés, két oldalról a talált helyzetben kitémasztás. Mentőhívás!



Boka- és a lábcsonttörés

Gyakori sérülés sportban, közlekedésben.

Tünetek:

- Fájdalom, duzzanat, nem tud rálépni;
- Mozgáskorlátozás.

Ellátás:

Rögzítés, hideg vizes borogatás után szakemberhez vinni.

**Fejsérülések**

A fejsérüléseket az első percekben általában erős vérzés kíséri abban az esetben is, ha csupán felületi, koponyatöréssel nem járó sebzésről van szó. Ennek megfelelően a legkisebb fejsérülések is ijesztő látványt nyújtanak, különösen, ha a vérzés az arcot borítja be. Nem ritka, hogy a teljes arcot beborító vagy földön látványos vértócsát hagyó sérülést alig lehet megtalálni, olyan kicsi sebzésről van szó csupán.

A fejsérüléseket az első percekben általában erős vérzés kíséri abban az esetben is, ha csupán felületi, koponyatöréssel nem járó sebzésről van szó. Ennek megfelelően a legkisebb fejsérülések is ijesztő látványt nyújtanak, különösen, ha a vérzés az arcot borítja be. Nem ritka, hogy a teljes arcot beborító vagy földön látványos vértócsát hagyó sérülést alig lehet megtalálni, olyan kicsi sebzésről van szó csupán.

A vérzéscsillapítás érdekében a sérült fejét mindenképp a szív felett kell tartani, ennek érdekében legcélszerűbb a sérültet lefektetni, majd fejét kissé felemelni. Kisebb sérülés esetén a sérült ülhet is, de a fej lögátása mindenképp kerülendő! A hajas fejbőrön, mint már említettük, olykor igen nehéz megtalálni a vérzés pontos helyét, ebben az esetben célszerű minél nagyobb felületet fertőtleníteni. Ha a baleset mechanizmusa arra utal, ne feledkezzünk meg róla, hogy akár több sebzés is keletkezhetett, pl. üvegszilánkos sérülés esetén. A fertőtlenített sebzésre mull-lapot helyezünk, majd ún. sapkakötést készítünk. Mentőhívás szükséges.

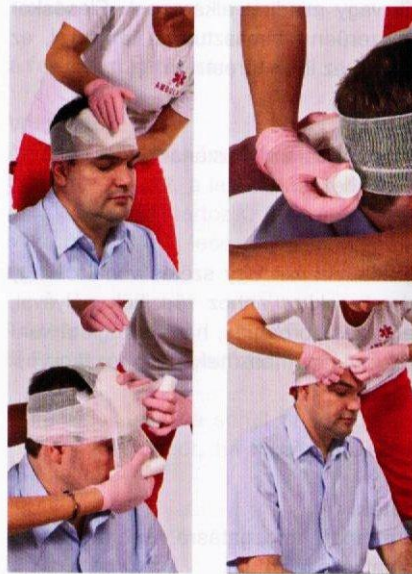
A fejsérülés kötözése

A sapkakötés: két mullpólyát 2–3-szor körbetekerünk a fej körül, majd a körbeteke-rést úgy folytatjuk, hogy a másik pólya végét a körkörös kötésre merőlegesen rögzítjük.

A második pólyával folyamatosan fedjük a fejét úgy, hogy egyszer elől, másszor hátul fixáljuk körkörös menettel. Szabályos kötözésnél a kötést az első mullpólyával zárjuk.

Koponyatörések

A koponyatörések általában a súlyos, életveszélyes állapotok közé tartoznak, ezért gyors felismerésük és ellátásuk első percei is igen meghatározóak.

Az agykoponya csontjainak (fal-, nyakszirt-, homlok-, ék-, halántékcsont) elsődleges feladata az agy védelme.

A koponyacsontok sérülésének tünetei:

- Látható külső sérülés a fejen;
- Folyadék vagy vér szivárgása az orrból;
- Folyadék vagy vér szivárgása a fülből;
- Vér a szemfehérjében;
- Szemkörüli vérömleny, ún. „pápaszem” hematóma;
- Vérzések a fejen, arcon;
- Dudorok, torzulások a fejen;
- Esméletvesztés, eszméletlenség;
- Amnézia, emlékezetzavar, emlékezetkiesés;
- Hányás, hányinger, szédülés;
- Kóros reflexek;
- Fül mögötti terület kékes elszíneződése;
- Szaglási zavarok.

A koponyasérültek ellátása:

Szigorú fektetés, félig ülőhelyzet, ha nincs ellenjavallat, stabil oldalfekvés. Mentőhívás.

Agyrázkódás

Általában baleset miatt következik be. Közvetlenül a fejet ért ütéset követően eszméletvesztés állhat be, melynek időtartama néhány másodperc és néhány perc között lehet.

Tünetek

Előfordulhat eszméletvesztés, émelygés, látási zavarok, emlékezet-kihagyás, fejfájás.

Ellátás

Fektessük le a sérültet nyugalmi helyzetbe, felsőteste és a feje legyen magasabban, a fejét pedig fordítsuk oldalra. Az eszméletét veszített sérülthöz hívunk mentőt!

A sokkos állapot

A sokk életveszélyes állapot, amelyet a súlyos sérülések, vagy vérvesztés, égés, vagy szepszist (vérmérgezést) előidéző fertőzések okozhatnak. Mindig gondolni kell a sokkra, ha nagyobb sérülés történt.

Sokkot okozhat ezeken kívül a károsodott szívfunkciók miatt kialakuló, egész testre kiterjedő pangás.

Tünetek:

- Baleset esetén feltűnően szótlan, csendes, közömbös;
- Bőre sápadt, szürkés, hűvös nyirkos;
- Pulzusa szaporábbá válik;
- Tudatánál lévő beteg fázik, szomjas, aluszékony, esetleg zavart.

A sokk kezelése:

A sokkos beteget fektessük hanyatt, lábait emeljük magasra.

Szorosabb ruhadarabjait lazítsuk meg, és takarjuk be melegen.

A szomjazó beteget itassuk kortyonként.

A fázó sérültet takarjuk be.

Igyekezzünk megnyugtatni, amíg a segítség megérkezik.

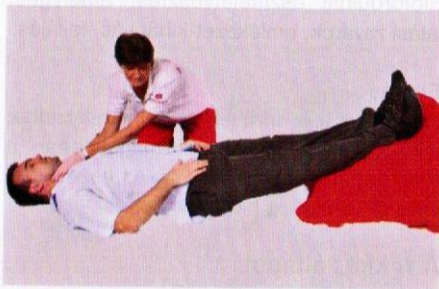
**Mérgezők**

Mérgeknek nevezzük azokat az anyagokat, amelyek már kis adagban is a szervezetbe jutva károsodást okoznak.

A mérgek bejuthatnak a légutakon keresztül (pl. gáz formájában), szájon át, vagy bőrön át a szervezetbe. A bekerülő mérgek helyi, vagy általános hatást váltanak ki.

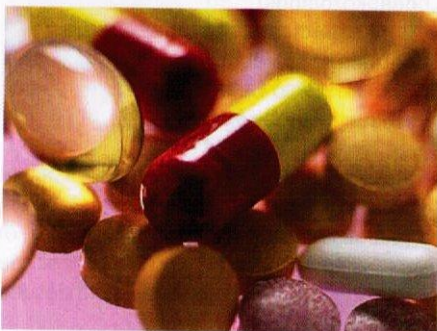
**Gyógyszermérgezők**

A gyógyszermérgezők oka legtöbbször a túladagolás. A mérgezők balesetek, vagy szándékos tett következményei.

Tünetek:

- Izgatottság, álomosság, hallucináció;
- Szívműködési zavarok (a mérgező szívkárosodást idézhet elő);
- Légzési rendellenességek.

Ellátás:

Legfontosabb, hogy a sérült eszméleténél van-e. Ha a gyógyszeres mérgezés kevesebb, mint 3 órája történt, célszerű a hánytatás. A hánytatást langyos sós vízzel végezzük (2 dl vízbe 3–4 teáskanálnyi sós teszünk). Ha eszméletlen, biztosítsunk átjárható légutakat és helyezzük stabil oldalfekvő helyzetbe. Figyeljük folyamatosan a légzését. Hívjunk mentőt.

Benzinmérgezés

Ritkán fordul elő, hogy a szájon át benzin kerül a gyomorba és a bélrendszerbe, néha öngyilkossági szándékból.

Tünetek

- Lehelete benzinszagú;
- Zavart tudat, görcsök, izomgyengeség;
- Hányás, hasmenés;
- Köhögés, fejfájás;
- Eszméletvesztés.

Ellátása:

Ha nincs szabad levegőn, szabad levegőre vinni. 200 ml paraffin olaj itatása. Ha nincs kéznél, egy kanál disznózsír adása. A hánytatás szigorúan TILOS! Ha eszméletlen, a légutak biztosítása és stabil oldalfekvés. Mentőhívás!!!

Sav- és lúgmérgezők

A vízköoldó általában tömény sósav, a hypo erős lúg, de ezeken kívül számos tisztító-szer tartalmaz savakat, lúgokat.

Ha a sérült savat vagy lúgot ivott, tilos hánytatni!!!

Vegyszermérgezés a bőrön keresztül**Tünetek:**

- Enyhe bőrpír;
- Erősebb vegyszer komolyabb szövethárosodást okozhat: a felmárt bőr bepirosodik, duzzadt, hámlik, hólyagos lesz;
- Erős fájdalom.

Ellátás:

Lehetőség szerint távolítsuk el a sérült testrészről az ékszereket, ruhadarabokat. A bőrre kerülő vegyszer letörölése, eltávolítása, hígítása: célszerű száraz, tiszta ruhával letörölni a sérült bőrfelületet, majd csapvízzel lemosni. Öblítés után fedőkötéssel fedjük le. Jegyezzük fel, milyen vegyszer okozta a sérülést. Szakorvosi ellátás szükséges!

Vegyszer a tápcsatornában

A szájüregbe és a tápcsatornába került maróanyag súlyos sérüléseket okozhat.

Tünetek:

- A nyelőcsőben, gyomorban erős fájdalom jelentkezik;
- A felmaródás helyén pörkök jelenhetnek meg, nyelés nehezített;
- A légzés nehezített.

Ellátás:

Ha eszméleténél van, nyugtassuk meg a sérültet, és ültessük le. Először csak egy-két kortyot, és ha nem köhög, 1–2 dl vizet

itassunk vele. Száját gyakran öblögessük. Ha eszméletlen, biztosítsunk átjárható légutakat, stabil oldalfekvés mellett. **Tilos a sérült hánytatása**, mert újabb nyelőcsősérülést okozhat!



A szem vegyszer okozta sérülései veszélyesek, könnyen maradandó károsodást okozhatnak.

Tünetek:

- Erős fájdalom;
- A sérült nem tudja kinyitni a szemét;
- Látászavar;
- Könnyezés, vérbőség;
- Duzzanat.

Ellátás:

Nyugtassuk meg a sérültet. Ha kontaktlencséje van, távolítsuk el, amennyiben lehetséges. Öblítsük a szemét bő vízzel, ha görcsösen bezárja szemeit, gyöngéden, de határozottan nyissuk ki. Fedőkötést nem csak a sérült, hanem az ép szemre is helyezünk. Szakorvos szükséges.

Alkoholmérgezés

A mérgező alkoholtartalmú ital nagymértékű fogyasztása okozhatja.

Tünetek:

- Alkoholoszagú, bűzös lehelet;
- Piros arc, nedves, csillogó szem, sápadtság, hányinger, hányás, akadozó beszéd, egyensúlyzavar, aluszékonyság, esetleg agresszió;

■ Mélymérgezés esetén eszméletvesztés, széklet, vizelet maga alá ürítése.

Ellátás:

Ne hagyjuk magára a beteget! Biztosítsuk a szabad légútjait, helyezzük stabil oldalfekvésbe és hívunk orvost.

Ételmérgezés

Különböző élelmiszerek helytelen tárolása következtében az ételbe került kórokozók elszaporodnak és így az étel elfogyasztása mérgezést okoz. A kórokozók számára nagyon jó táptalaj a tojás, a hús, a fagylalt, a gombás és tejszínes ételek.

Tünetek:

- Rövid lappangási idő után hányinger, hányás, émelygés, hasmenés, hasi görcsök, fejfájás, láz.
- Az elhúzódó hasmenés, hányás kiszáradáshoz vezethet!!!
- Gyermeknél és időseknél különösen veszélyes!

Ellátás:

Diéta: 24 órán belül csak hideg folyadék itatása kortyonként, lehetőleg keserű tea vagy ásványvíz. Ezután sós vízben főtt burgonya, rizs, ropi, kétszersült, keksz fogyasztása lehetséges.

A hasi panaszokra görcsoldó, a lázra lázcsillapító. A hányásra B6 vitamin adása.

Gombamérgezés

Mérgező gomba fogyasztása esetén különböző gombamérgezések alakulhatnak ki. A lappangási idő a gomba fajtájától függ, a hosszabb lappangási idejű gombamérgezések súlyosabbak, mert a májat is károsítják.

Tünetek:

Hányinger, hányás, hasi fájdalom, láz, fejfájás.

Ellátás:

A legkisebb gyanú esetén is orvosi ellátás!!!

Szénmonoxid-mérgezés

Jellemzője, hogy a mérgező anyagok a légutakon keresztül hatolnak be a szervezetbe. Az alsó légutak végén található léghólyagocskák vékony falán keresztül igen gyorsan felszívódnak a véráramba.

A szén-monoxid színtelen, szagtalan, a levegőnél könnyebb gáz. Tökéletlen égés folyamán keletkezhet, gépjárművek kipufogógáza is tartalmaz szén-monoxidot, ezért zárt garázsajtó mellett ne üzemeltessünk gépjárművet.

Tünetek:

- Kábultság;
- Zavartság, nyugtalanság, izgatottság;
- Szapora légzés, kipirult arc;
- Fejfájás, hányinger, hányás, szédülés;
- Izomgörcs, eszméletlenség;
- Izomgyengeség, szívdobogás-érzés;
- Erőltetett légzés, fulladás;
- Súlyos esetben az izomzat teljesen ellassul, légzésbénulás alakul ki, ami a beteg halálát okozhatja.

Ellátás:

A sérültet ki kell szabadítani a mérgezés helyszínéről, és szabad levegőre kell vinni. Ha eszméletlen, szabad légút biztosítása, szükség esetén mesterséges lélegeztetéssel. Mentőhívás.

Széndioxid-mérgezés

A szén-dioxid a levegőnél nehezebb, színtelen, szagtalan gáz. Borospincék mélyén a bor forrása közben keletkező gáz. Vigyázni kell arra, hogy bajba kerülhet az elsősegélynyújtó is!

A régi jól bevált gyertyás módszer ma is használható. (az égéshez oxigén kell, a gyertya lángja 10 % szén-dioxidot tartalmazó gáztérben is elalszik.)

Tünetek:

- Nehézlégzés;
- Légzőközpont-bénulás;
- Légzésleállás.

Ellátás:

A mérgezett beteget a mérgezés helyszínéről mielőbb vigyük szabad levegőre. Ha eszméletlen, légútjait tegyük átjárhatóvá, szükség esetén mesterséges lélegeztetéssel. Hívjunk szakembert.

Gyakoribb rosszullétek és ellátásuk

Ájulás

Az ájulás időszakos eszméletvesztés, agyi keringési zavar következménye.

Bekövetkezhet ülő, vagy fekvő helyzetből történő hirtelen felállás miatt, huzamosabb ideig tartó mozdulatlan állás miatt, érzelmi stressz (félelem, düh) miatt, vagy fizikai stressz (éhség, túlzott hideg, meleg vagy erőteljes fájdalom) miatt.

Tünetek:

- Hirtelen elsápadás;
- Szédülés, émelygés;
- Hányinger;
- Hideg veríték, hideg, nyirkos kezek.

Ellátás:

Az ájultat fektessük felhúzott lábakkal. Ha a rosszullétes ül, fejét a térdei közé hajtjuk, amennyire csak lehet. Szoros ruházatát lazítsuk ki. Eszméletlenség esetén fektessük a beteget a földre stabil oldalfekvésbe. Hideg vizes, tarkótájéki borogatás. Ha eszméletlenül van, cukros vízzel itassuk.

Epilepszia

Az epilepszia az agyban kialakuló betegség, mely időnként rohamszerűen fellépő, görcsös rángatózással jár. A görcsroham spontán jelentkezik, más betegséghez nem köthető. Közvetlen kiváltó oka az agy elektromos túlműködése, illetve zavara.

Számos oka lehet, az agy oxigénhiánya, genetika, gyermekkori lázgörcs, trauma, fejsérülések, agydaganat, fertőzések, alkoholmegvonás.

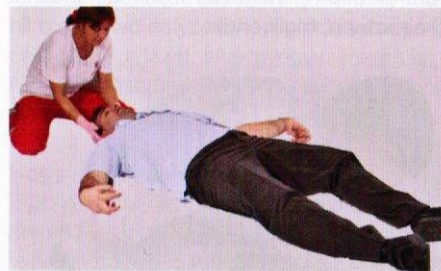

Tünetek:

- Eszméletvesztés;
- Az izmok görcsös megmerevedése, feszülése;

- Izomrágás, székletét, vizeletét nem tudja tartani;
- Habzik a beteg szája, elharaphatja a nyelvét.

Ellátás:

A roham alatt óvjuk a beteget a fejsérülésektől. Ne próbáljuk megszüntetni a rohamot, ne fogjuk le. Ne tegyünk semmit a szájába, ne itassuk. Maradjunk a beteg mellett és próbáljuk megnyugtatni. Mentőhívás.

Mellkasi fájdalom, szívinfarktus

A szív speciális izomszövetből álló szerv. Fő funkciója, hogy a vénák és az artériák hálózatán keresztül pumpálja a vért, amely így eljut a test minden részébe.

A szívrohamot a szívtartériában történt elzáródás okozhatja, amely csökkenti vagy teljesen megszakítja a szív egy részének vér- és oxigénellátását.

Az elzáródás létrejöhet egy megakadt vérrög miatt, vagy az artéria belső falának megvastagodása miatt, amely korlátozza a megfelelő véráramlást.

Az érfal megvastagodását a zsírtartalmú lerakódások megszorodása okozza (koleszterin, triglicerid).

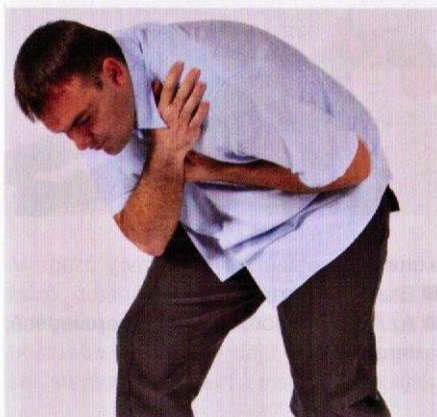
**Tünetek:**

- Szorító, markoló mellkasi fájdalom, ami vállba, karba, gyomortájékba, állkapocsba, lapocka közé sugárzik;
- Sápadt, verejtékes bőr, halálfelelem, légszomj jellemzi.

Ellátás:

Helyezzük a beteget nyugalomba, félig ülő helyzetben. Biztosítsunk teljes nyugalmat. Minél hamarabb hívjunk mentőt! Ha a légzés, keringés leáll, az újraélesztést kezdjük meg, ha van hozzá képesítésünk.

Cukorbetegség miatti rosszullét

A cukorbetegség a világon a leggyakoribb anyagcsere-betegség, szövődménye rontja a beteg életminőségét és életkilátásait.

A glükóz szintjét és a sejtekbe való belépését az inzulin nevű hormon szabályozza, amely a gyomor mögött elhelyezkedő hasnyálmirigyben termelődik. A cukorbetegségben az inzulinhatás csökken vagy hiányzik, emiatt szervezet sejtjei nem képesek a vérből a szőlőcukrot felvenni, így éheznek.

Kétféle cukorbetegségről beszélünk: 1-es és 2-es típusú betegségről. Az 1-es típusú cukorbetegség lényege a hasnyálmirigy-pusztulás (inzulinhiány), a 2-es típusú betegség alapja a szervezetben kialakuló, inzulinnal szembeni érzéketlenség. Az 1-es típusú fiatal korban, míg a 2-es típusú lassan alakul ki. Utóbbit időskori diabetesnek is hívják.

Tünetek:

- Az 1-es típusú cukorbetegségekre jellemző a megnövekedett vizeletmennyiség, állandó szomjúságérzés, fokozott étvágy ellenére súlyvesztés, szájszárazság, fáradékonyság, levertség, éhségérzet, látásromlás, fejfájás, éjszakai lábikragörcs, cukor megjelenése a vizeletben.



- A 2-es típusú cukorbetegség tünetei lassan alakulnak ki. Többségük elhízott, fáradékonyságot, szomjúságot érez.

Ellátás:

Eszméleténél lévő betegnek adjunk cukros vizet vagy szőlőcukrot. Ha eszméletlen, helyezzük stabil oldalfekvő helyzetbe a sérültet. Mentőhívás.

Cukorbetegség miatt kialakuló kóma (eszméletlenség)

A szénhidrát-háztartás egyensúlyának felborulása kómához vezethet, amelyet leggyakrabban az inzulinadagolás hibája, a diéta be nem tartása, alkoholfogyasztás, hasmenés, hányás okozhat.

Tünetek:

Fáradékonyság, gyengeség, verejtékezés, éhségérzet; a beteg zavarttá válik, agresszív lehet. Horkoló, majd gyengülő légzés, eszméletvesztés. A részességgel nem összekeverendő!

Ellátás:

- Az eszméleténél lévő betegnek cukros vizet vagy szőlőcukrot, kockacukrot adunk, majd később szénhidrátot (kenyért, péksüteményt) is kell fogyasztania.
- Az eszméletlen betegnél az itatás, etetés tilos!
- Görcsölő betegnél vigyázni kell, hogy a fejét ne verje be.
- Szabad légutak biztosítása, stabil oldalfekvés, ha nincs görcs.
- Mentőhívás!

Kisgyermekkorú lázgörcs

Magas láz esetén a beteg gyermeknél izomgörcs jelentkezhet, amit lázgörcsnek nevezünk.

A magas láz oka általában bakteriális eredetű infekció vagy vírusfertőzés, néha más betegség. A lázgörcs csecsemőkorban ritkábban, gyermekkorban 5 éves korig gyakrabban fordul elő.

Tünetek:

Magas láz esetén a gyermek arca piros, a gyermek aluszékony, levert, a kis teste meleg.

Lázgörcs esetén arca kifejezetlenül válik, teste néhány másodpercre megmerevedik, majd rángatózik, szemei fennakadnak. A lázgörcs 10-15 percig tart, majd utána alvás követi. A roham idejét mindig mérje a szülő!

Ellátás:

Mindig maradjunk a gyermek mellett és őrizzük meg higgadságunkat. Vigyázzunk a gyermek épségére, óvjuk a sérülésektől, a szobában legyen friss levegő, gondoskodjunk a légutak átjárhatóságáról (oldalára fektetjük, fejét kissé megbillentve, stabil oldalfekvő helyzetbe). Amint lehetséges, csillapítsuk a lázat, akár gyógyszeresen is. Lázgörcs esetén elengedhetetlen az orvosi vizsgálat!

Hogyan mérjük lázat:

Egészen kis babáknál a popsiban való mérés a legcélszerűbb, digitális hőmérővel.

A fülhőmérő és a homlokhőmérő minden korban alkalmazható. A fülben, végbélben mért hőmérsékletből 0,5 °C fokot le kell vonni a mért értékből.

A lázcsillapítás módja:

A lázat csillapítani kell, ezért mindig tartunk otthon a gyermek életkorának megfe-

lelő lázcsillapítót. Lázcsillapító gyógyszerek: paracetamol, amidazofen, vagy ibuprofen hatóanyagú készítmények (Rubophen, Panadol, Algopyrin, Germicid, Nurofen). A lázcsillapító gyógyszert csak 4-6 óránként adhatjuk, a túladagolás veszélyes tüneteket okozhat! A gyógyszerek mellett a hűtőborogatás vagy a hűtőfürdő jelentősen csillapíthatja a lázat.

Hűtőborogatás:

A magas láz (39 °C felett) csökkentésének egyik módja a hőelvonáson alapuló lázcsillapítás. A hűtő borogatás (priznic) készítéséhez egy langyos vízbe mártott, majd kicsavart lepedő szükséges, amellyel nyaktól lefelé az egész testet becsavarjuk. A vizes ruha fölé egy réteg szárazat is tegyünk. Az egészet negyedóránként vagy átmelegedéskor cseréljük.

Hűtőfürdő:

Lényege az, hogy a beteget a számára kellemesen meleg vízbe fektessük, és csak ezt követően lassan, fokozatosan, hideg víz hozzáadásával hűtsük a vizet a test hőmérsékleténél kisebb hőmérsékletre. A gyors lázcsökkentést mindenképpen kerülni kell, bármelyik módját is választjuk a lázcsillapításnak.

Nem kell a lázcsillapítást a normális testhőmérséklet eléréséig folytatni, elég egy elviselhető szintre csökkenteni.

Idegen test a szervezetben

Idegen test a légutakban

A légutakba jutott idegen test elzáródást okozhat, az idegen test nagyságától függően. Kisebb idegen test köhögési rohamot vált ki, de mellette még levegőt kap a beteg. Általában a köhögés fel is hozza a félrenyelte idegen testet.

Egy nagyobb idegen test teljes légúti elzáródást okozva azonnali légzési elégtelenséget, vagyis klinikai halált okoz.

Kisgyermeknél étel, cukor, rágó, esetleg játékdarab kerülhet a légutakba, felnőtteknél általában étel félrenyelése okozhatja a bajt.

Tünetek:

- A fuldokló megrémül és a torkához kap;
- A szemeivel segítségért kiált, izgatottan küzd a levegőért;
- Nyaki vénái kidudorodnak, arca, nyaka szederjesé válik;
- Köhögési rohama, sípoló légzése van;
- Összeesik, eszméletét veszti;
- Néhány sikertelen légvételi kísérlet után klinikai halál.

Ellátás:

Szólítsuk meg a fuldoklót, majd a szájába nyúlva próbáljuk meg eltávolítani az idegen testet, ha látjuk azt. Sikertelenség esetén álljunk a sérült háta mögé, és tenyérrel 4-5 csapást mérjünk a hátára a lapockák közé. Minden ütés után ellenőrizzük, hogy szükséges-e még, vagy az idegen test kijutott. Nem agyonütni a beteget! (Kisgyermekeknél: a csecsemőt hassal lefelé a térdünkre fektetjük, fejét és mellkasát lógatva tartjuk, négyet-ötöt a lapockái közé ütögetünk, mindig ellenőrizve, hogy a légutak szabadok-e már. Ha ez nem vezetett eredményre, háttal lefelé vegyük karunkba, a fejét és mellkasát enyhén lógatva, és két ujjunkkal a szegycsont közepére öt erőteljes nyomást gyakoroljunk. Ha ez eredménytelen, újra a háti ütögetést alkalmazzuk.)

Ha a lapockák közötti ütögetéssel nem értünk el sikert, a Heimlich-féle műfogást alkalmazzuk.

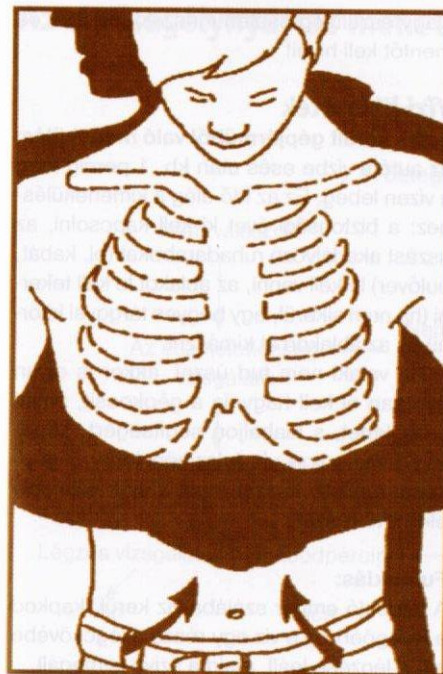

Heimlich-féle műfogás

A fuldokló mögé állunk, a törzsét előre döntve átnyúlunk a beteg hóna alatt. Ökölbe szorítva az egyik kezünket a bordák alatt a köldök és a szegycsont közé helyezzük, a másik kezünkkel átfogjuk az ökölbe szorított kezünket. Ezután erőteljesen megrántjuk a kezünket felfelé és befelé a rekeszizom irányába. Ez is 5-ször ismételtető meg.

Ha nem szűnt meg az elzáródás, váltogatni kell a hátaütögetést és a hasi lökést.

Ha a beavatkozás közben a beteg eszméletlen állapotba kerül, haladéktalanul meg kell kezdeni a 30 mellkas-kompressziót! Mentőt hívni!

Az orrban lévő idegen test eltávolítása csipesszel vagy orrfújással történhet. Szakorvost kell hívni!

Fülbe jutott idegen test

A fülbe került idegen testet lehetőleg csak fülészeten távolíttassuk el! A fül vízzel történő kimosása tilos, mert az idegen test (pl. növényi mag) megduzzadhat.

Idegen test a szemben

A szembe került idegen test felsérti a kötőhártyát. Az emiatt érzett fájdalom nagysága sokszor nem áll arányban a szemsérülés súlyosságával.

Jellegzetes szemsérülések keletkezhetnek a sportban, hógolyózásnál, verekedésnél, hegesztésnél, közsörülésnél, vagy motorozásnál a bogarak miatt. A szembe fröccsenő vegyi anyagok is veszélyesek lehetnek.

Tünetek:

- Égető, szúró érzés, könnyezés, vörösség a kötőhártyán, látásromlás, fényirritáció, fájdalom;
- A szem kinyitása nehézkes.

Ellátás:

Minél előbb szakorvoshoz vinni! Mindkét szemre hideg vizes borogatást teszünk. Mind a két szemet becsukva kell tartani. Orrot fújni tilos, a fejet függőlegesen kell tartani.

Vegyszer miatti szemsérülés ellátása:

Minél előbb szakorvoshoz kell kísérni a sérültet, és el kell vinni a vegyi anyag dobozát is!

Mindkét szemet langyos ivóvízzel ki kell öblíteni, majd steril kötés mind a két szemre. Orrot fújni TILOS! A fejet függőlegesen kell tartani.

Kimentések

Kimentés veszélyes anyagot szállító jármű balesete esetén

Az elsősegélynyújtó nem veszélyeztetheti saját és mások életét!!!

Ha a járművével megközelítette a baleseti helyszínt, akkor állítsa le a járó motort. Értesítse a rendőrséget, mentőket, tűzoltókat, az ő számukra olvassa le a veszélyes anyagot szállító gépkocsi hátoldalán jelzett narancssárga tábláról a számsorokat és tájékoztassa őket a szennyeződés kiterjedéséről, módjáról és a sérültek számáról.

A sérülteket mentse ki a veszélyzónából, az elsősegélynyújtást csak a veszélyzónán kívül tegye!

Áramütés

Áramütést leggyakrabban a hálózati áram, vagy villámcsapás okoz.

Tünetek:

Az áramütésnek vannak helyi és általános hatásai.

- Helyi hatás: égési sérülés az áram be és kilépési helyén.
- Általános hatás: az idegrendszer és az izomrendszer működési zavara (pl. szívizom!).

Ellátás:

Az áramkör megszakítása, a biztosíték lekapcsolása. Ha a kimentett sérült eszméletlenül van és nincs tünete, akkor is orvosi ellátásra szorul!

A sérültet megfigyelés alatt kell tartani, mert az áramütés után szívritmuszavarok léphetnek fel.

Az esetleges égési sérüléseket, töréseket el kell látni.

Eszméletlen sérült esetén: szabad légutak biztosítása, klinikai halál esetén újraélesztés. Mentőhívás!

Nagyfeszültség esetén műszaki mentést és mentőt kell hívni!

Vízi balesetek

Vízbe került gépjárműből való menekülés: az autó a vízbe esés után kb. 1 percig még a vízben lebeg. Ez az idő elég a kimeneküléshez: a biztonsági övet ki kell kapcsolni, az úszást akadályozó ruhadarabokat (pl. kabát, pulóver) le kell venni, az ablakot le kell tekeríteni (ha nem sikerül, egy hegyes tárggyal kitörni) és az ablakon át kimászni.

Ha valaki nem tud úszni, akkor is olyan gyorsan el kell hagynia a gépkocsit, amint csak lehet, s kiabáljon segítségért. Mindvégig maradjon víz felszínén lebegő gépkocsi mellett, kézzel fogja annak valamely elérhető részét.

Fuldoklás:

A fuldokló ember szájába víz kerül, kapkod a levegőért és a víz egy része a légcsővébe jut, a légzése leáll, majd a szíve is megáll.

Ellátása:

A fuldokló ember kimentéséhez hívunk képzett vízimentőt!

A kimentett áldozatot fektessük le, szájából, orrából távolítsuk el az ott lévő akadályokat, a lélegeztetést minél előbb el kezdjük el. Az édes víz a tüdőből fel tud szívódni.

A gyomorból a lenyelt víz eltávolítása: a beteget hasra fektetjük, a gyomra táján alányúlva hirtelen megemeljük (Heimlich-féle műfogás).

Szükség esetén komplex újraélesztést végzünk.

Ha nincs szükség újraélesztésre, szárazra töröljük, betakarjuk, mert a kihűlés veszélye nagy. Mindig gondolni kell a nyaki gerincsérülésre is! Gyorsan segítséget és mentőt kell hívni!

Az elsősegélynyújtás menete vázlatpontokban

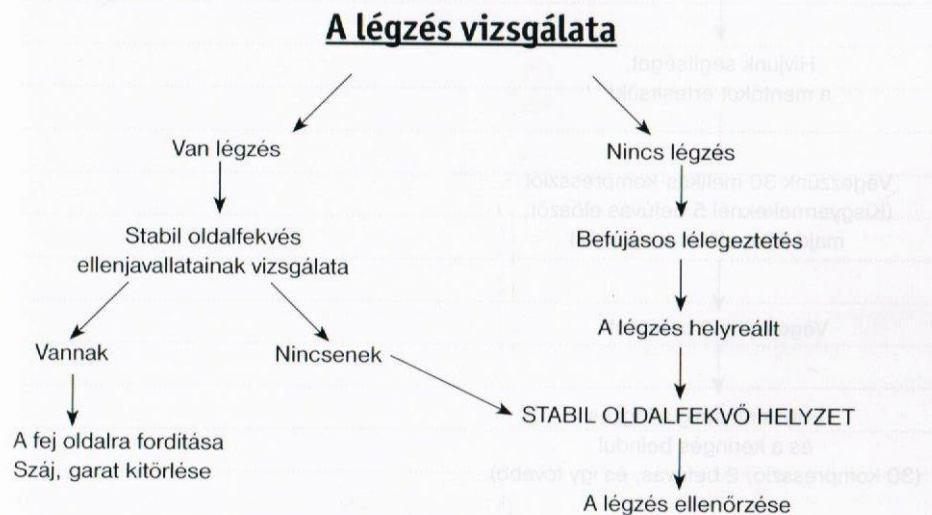
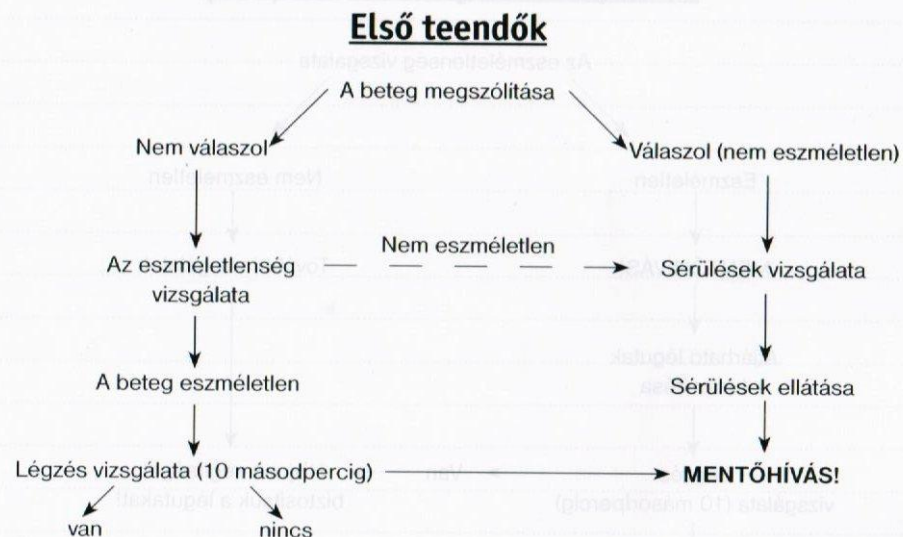

Az alapszintű újraélesztés (BLS)

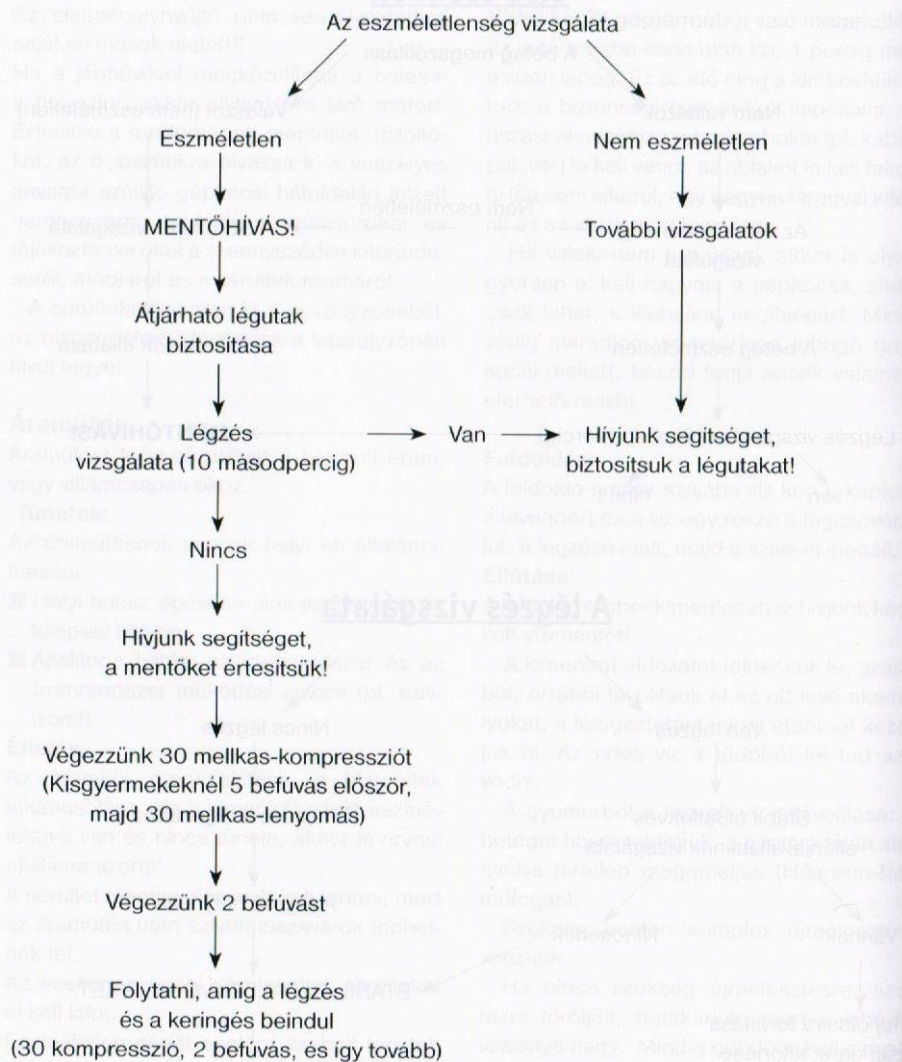

Blank lined area for notes, with a faint red triangle warning symbol at the bottom right.

1. Mi minősül a közlekedési partner veszélyeztetésének?

- A** Ha a közlekedés más résztvevőjét olyan helyzetbe hozza, amely baleset vagy kár bekövetkezésének a lehetőségével jár.
- B** Ha a közlekedés más résztvevőjét korábbi nyugodt haladási üteméből kizökkenti, fékezésre vagy irányváltásra kényszeríti.
- C** Ha a közlekedés más résztvevőjét továbbjutásában gátolja.

2. Köteles-e a közlekedési hatóság közüti ellenőrének jelzésére megállni?

- A** Igen.
- B** Nem.

3. Köteles-e teljesíteni a közlekedési magatartásra vonatkozó utasítást, ha azt hangszórón keresztül rendőrségi helikopterről adták?

- A** Nem, az ilyen parancsnak nem lehet jogkövetkezménye.
- B** Igen.

4. Mit jelez ez a tábla?



- A** Az útestet erősen csúszóssá válhat.
- B** A jármű a gyakori oldalszél hatására az útról könnyen lesodródhat.
- C** Az út közvetlenül vízparton vagy szakadék mellett vezet.

5. Mit kell mindenképpen ellenőriznie a napi első elindulás előtt a gépkocsiján?

- A** A kocsiszekrényt, az alvázat, a futóművet, a pótkereket, a visszapillantó tükröket, az ablaktörlőt és az ablakmosó berendezést.
- B** A kormányberendezést, a fékberendezést, a gumibroncsokat, a kötelezően előírt világító- és fényjelző berendezéseket, valamint a rendszámablák meglétét, állapotát.
- C** A motort, az erőátviteli berendezéseket, a futóművet, a kormányberendezést, a fékberendezést és az elektromos berendezéseket.

6. Szállítható-e álló utas személygépkocsiban?

- A** Nem.
- B** Igen.

7. Mit jelez ez a tábla?



- A** Az útestet nem alkalmas párhuzamos közlekedésre.
- B** A kötelező haladási irányt.
- C** Egyirányú forgalmú utat.

8. Találkozhat-e egyirányú forgalmú úton a menetiránnyal szemben közlekedő, megkülönböztető jelzéseit használó gépjárművel?

- A** Nem.
- B** Igen, bármely időpontban.
- C** Csak 22 h és 06 h között.

9. Jarmúve sebességét úgy kell megválasztania, hogy...

- A bármilyen akadály előtt meg tudjon állni.
- B minden olyan akadály előtt meg tudjon állni, amelyre az adott körülmények között számítani kell.

10. Mire kell számítani a táblával jelzett helyen?



- A Az úttesten jelentős kerékpárosforgalom van.
- B A kerékpáros a kerékpárról leszállva gyalogként fogja keresztezni az úttestet.
- C Az úton a kerékpárosok a gépkocsikkal szemben egy külön elválasztott sávban haladhatnak.

11. Mely járművekre vonatkozik ez a közúti jelzés?



- A Csak a személygépkocsikra.
- B Az összes járműre.
- C Csak a gépkocsikra.

12. Áthajthat-e az ilyen útburkolati jelen?

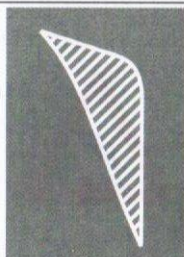

- A Igen.
- B Nem.

13. Belekezdhet-e az előzésbe, ha az Ön járművének az előzését más jármű már megkezdte?

- A Igen.
- B Nem.

14. Ha Ön forgalmi sávot változtat, akkor...

- A az egyenesen haladó járműveket egyáltalán nem zavarhatja.
- B az egyenesen haladó járművek részére köteles elsőbbséget adni.

15. Merről előzheti meg az úttest közepén lévő vágányokon haladó villamost?

- A Csak jobbról.
- B Jobbról vagy balról egyaránt.

16. Elsőbbséget kell-e adnia a kijelölt gyalogos-átkelőhelyen az úttest bal oldaláról érkező gyalogos részére?

- A Csak a párhuzamos közlekedésre nem alkalmas úttesten.
- B Nem, mert a gyalogosnak az úttest közepén meg kell állnia és ismételt meg kell győződnie a biztonságos továbbhaladás lehetőségéről.
- C Igen.

17. Mit jelez ez a tábla?



- A Az egyvágányú vasúti átjáró kezdetét.
- B A két- vagy többvágányú vasúti átjáró kezdetét.

18. Ráhajthat-e a vasúti átjáróra, ha a teljes sorompó rúdjai nyitott helyzetben vannak, de az azt kiegészítő hangjelző berendezés már jelzést ad?

- A Nem.
- B Igen.
- C Az utolsó kocsit lezárja a vasúti átjáró hangjelző berendezés, ha a sorompó rúdjai nyitott helyzetben vannak.

19. Mit jelez ez az útburkolati jel?



- A Azt, hogy a forgalmi sávból a következő útkereszteződésnél melyik irányba szabad továbbhaladni.
- B Azt, hogy a forgalmi sávot - a sávvaltoztatásra vonatkozó szabályok megtartásával - még az útkereszteződés előtt a jelzett irányban el kell hagyni.
- C Csak a gépjárműveknek.

20. Az útkereszteződésben a forgalmat fényjelző készülék irányítja. Szabad-e itt előzni?

- A Igen, de csak akkor, ha a fényjelző készülék zöld fénye nyíl alakban világít.
- B Nem.
- C Igen, ha az előzés nem jár az úttest menetirány szerinti bal oldalának igénybevételével.

21. Személygépkocsival behajthat-e a táblával megjelölt útra?



- A Csak célforgalomban.
- B Igen.
- C Nem.

22. Behajthat-e ennél a jelzésnél az útkereszteződésbe?



- A Csak akkor, ha biztonságosan megállni már nem lehet.
- B Igen, mert ez csak a forgalom irányának a megváltozását jelzi.
- C Nem, ez mindig a továbbhaladás tilalmát jelzi.

23. Köteles-e irányjelzést adni, ha az útkereszteződésben a táblán vastag vonallal jelzett irányba kíván továbbhaladni?

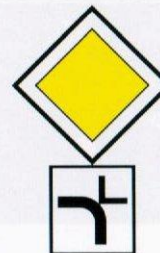

- A Igen.
- B Nem.

24. Földúton haladva szilárd burkolatú utat keresztesz. Kell-e elsőbbséget adnia?

- A Igen, de csak a jobbról érkező járművek részére.
- B Igen, mindkét irányból érkező járművek részére.

25. Elsőbbséget kell-e adnia elindulásakor a kézikocsi részére?

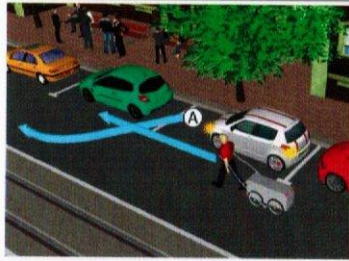

A Igen.

B Nem.

26. Melyik járműé az elsőbbség az ábrázolt forgalmi helyzetben?



A Kölsönösen meg kell egyezniük az elsőbbség kérdésében.

B Az 'A' jelűé.

C A 'B' jelűé.

27. Kötelező-e irányjelzést adni, ha egy ilyen tábla bekanyarodásra utasítja?



A Nem.

B Igen.

28. Ön a kormánykeréssel ábrázolt gépkocsit vezeti. Haladhat-e egyenesen tovább az útkereszteződésben ennél a jelzésnél?

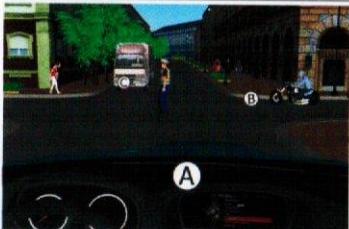

A Igen.

B Nem.

29. Ön a kormánykeréssel ábrázolt gépkocsit vezeti. Ha jelzőtábla nem tiltja, bekanyarodhat-e jobbra?



A Nem.

B Igen.

30. Számítani kell-e a járdaszigetről lelépő gyalogosokra a gépkocsi vezetőjének?



A Nem.

B Igen, ezért itt fokozott figyelemmel kell haladnia.

C Igen, és elsőbbségük van a járműekkel szemben.

31. Elsőbbséget kell-e adnia a gyalogosok részére?

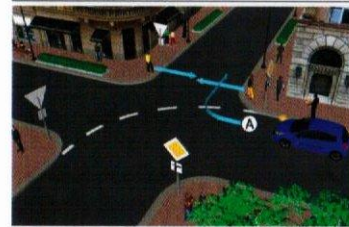

A Nem.

B Igen.

32. Elsőbbséget kell-e adnia a gyalogos részére?

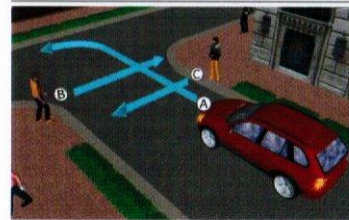

A Nem.

B Igen.

33. Az ábrázolt forgalomirányító jelzésnél bekanyarodhat-e valamelyik gépkocsi jobbra?

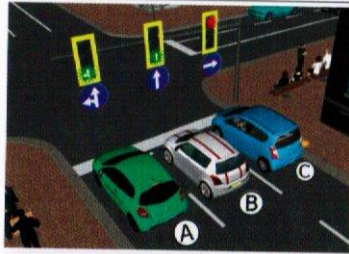

- A Nem.
- B Igen, az 'A' és a 'B' jelű.
- C Csak a 'C' jelű.

34. A fényjelző sárga villogó jelzése esetén, melyik jármű haladhat tovább elsőként?

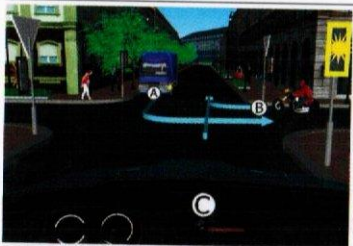

- A Az Ön 'C' jelű kormánykerékkel ábrázolt gépkocsija.
- B A 'B' jelű jármű.
- C „Az „A” jelű jármű.”

35. Ön a kormánykerékkel ábrázolt gépkocsit vezeti. Van-e elsőbbségadási kötelezettsége?



- A Igen, van.
- B Nincs.

36. Melyik jármű haladhat tovább elsőként?

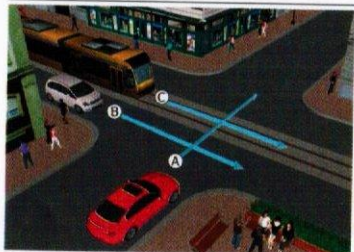

- A Az 'A' jelű jármű.
- B A 'C' jelű jármű.
- C A 'B' jelű jármű.

37. Általában meddig tart a táblával jelzett tilalom?



- A A következő útkereszteződés kezdetéig.
- B A következő útkereszteződés végéig.

38. Be nem látható útkanyarulatban...

- A megállhat, de nem várakozhat.
- B megállni, várakozni egyaránt szabad.
- C megállni tilos.

39. A tábla utáni útszakaszon a megengedett legnagyobb sebessége:



- A 50 km/h.
- B 90 km/h.
- C 80 km/h.

40. Autópályán halad. Elsőbbséget kell-e adnia a gyorsítósávon érkező, megkülönböztető jelzéseit használó gépjármű részére?

- A Igen.
- B Nem.

41. Szabad-e hátramenetet végezni autópályán, illetve autóúton?

A Nem.

B Igen.

42. Éjszaka mivel kell kivilágítani a forgalomban részt vevő gépjárművet?

A Kellően kivilágított úttesten csak a helyzetjelző lámpákkal.

B Távolsági fényszóróval.

C Helyzetjelző lámpákkal és tompított fényszóróval.

43. Tovább közlekedhet-e gépjárművével, ha azt észleli, hogy meghibásodott az üzemi fék-berendezés?

A Igen.

B Nem.

C Legfeljebb a legközelebbi olyan helyig, ahol a hiba elhárítható.

44. Mit jelez ez a tábla?



A Azt, hogy a járdaszívetet kerékpárral jobbról kell kikerülni.

B Út melletti kerékpárutat.

45. Célszerű-e veszélyes közlekedési helyzetet, balesetet utólag értékelni?

A Nem, mert a veszélyhelyzet, baleset felidézése stresszhatást vált ki.

B Nem, mert kétszer ugyanaz a helyzet nagy valószínűséggel nem fordul elő.

C Igen, mert az elméletileg megtalált helyes megoldás hasonló esetben elősegíti a gyors és helyes döntést.

46. A tüzelőanyag-takarékos üzemeltetés érdekében mikor kell nagyobb sebességfokozatba kapcsolni?

A A motor legnagyobb fordulatszámának kb. 1/3-ánál.

B A motor legnagyobb fordulatszámának kb. 2/3-ánál.

C A motor legnagyobb fordulatszámának kb. 1/2-énél.

47. Mit nevezünk látótérnek?

A A szélvédőn keresztül és a visszapillantó tükörben látott teret.

B A mozdulatlan szemmel előttünk látott teret.

C A szélvédőn keresztül szabadon látott teret.

48. Milyen hatása van az alkoholfogyasztásnak a mérlegelési, döntési folyamatra?

A Serkentő hatásával gyorsítja a mérlegelési folyamatot.

B Javítja az érzékelést.

C Rontja a döntés pontosságát.

49. Irányítható-e a gépkocsi, ha fékezéskor csak az első kerekek csúsznak meg?

- A Nem, a gépkocsi irányíthatatlan.
- B Igen, a gépkocsi hatásosan irányítható a kormányberendezéssel.
- C Igen, de a kormányzáshoz nagyobb erő kifejtés szükséges.

50. „Mi a „vakvezetés”?

- A Amikor a gépjárművezető által belátott út rövidebb, mint a féktávolság.
- B Amikor a gépjárművezető által belátott út hosszabb, mint a féktávolság.
- C Amikor a gépjárművezető által belátott út hossza megegyezik a féktávolsággal.

51. Téli időszakban szükséges-e fagyálló ablakmosó folyadékkal feltölteni az ablakmosó tartályát?

- A Nem, mert a meleg motortérben nincs fagyveszély.
- B Tetszés szerint lehet.
- C Igen, mert fagyveszélynek van kitéve.

52. Az akkumulátor kímélése végett mennyi ideig célszerű az indítómotort működtetni, ha a motor nehezen indítható be (pl. télen)?

- A Kb. 10 másodpercig, majd kb. 20 másodperc eltelte után az indítás újra megismételhető.
- B Kb. 30 másodpercig, majd az indítás rögtön megismételhető.
- C Kb. 30 másodpercig, majd kb. 10 másodperc eltelte után az indítás újra megismételhető.

53. A tengelykapcsoló holtjátéka a betétek fokozatos kopása miatt...

- A növekszik.
- B csökken.
- C nem változik.

54. El kell-e távolítani a gumibroncs felületére került ásványolajtermékeket?

- A Nem, mert nem roncsolják a gumibroncsot.
- B Igen, mert roncsolják a gumibroncsot.

55. Mikor kell ellenőrizni a gépkocsi fékberendezésének működését?

- A Naponta, elindulás előtt.
- B Minden hosszabb, lejtős útszakasz előtt.
- C Csak karbantartási és javítási munkák után.

1. A megkülönböztető jelzéseket használó gépjármű részére...

- A** minden helyzetben elsőbbséget kell adni.
- B** csak akkor kell elsőbbséget adni, ha azzal más közlekedőt nem akadályoz jelentősen.

2. Figyelembe kell-e vennie a vezetőnek a közútnak és környezetének védelmére vonatkozó jogszabályi rendelkezéseket?

- A** Igen.
- B** Nem.

3. Magánál kell-e tartania a járművezetés idején a vezetői engedélyt és a forgalmi engedélyt?

- A** Igen.
- B** Nem.

4. Mit jelez ez a tábla?



- A** Az úton gyakori az erős, oldalirányú szél.
- B** Az úttest erősen csúszóssá válhat.
- C** Veszélyes útkanyarulatot.

5. Köteles-e ellenőrizni a rendszámablák meglétét, láthatóságát legalább a napi első elindulás előtt?

- A** nem
- B** igen

6. A személygépkocsiban szállítható személyek számának meghatározásakor...

- A** két tíz éven aluli gyermeket egy személynek kell tekinteni, ha az általuk elfoglalt ülésen a gyermekbiztonsági rendszer nem kötelező.
- B** két, tizennégy éven aluli gyermeket egy személynek kell tekinteni.
- C** minden gyermek egy személynek számít.

7. Mit jelez ez a tábla?



- A** Körforgalmat, amelyen úgy kell haladni, hogy az út által körbezárt terület a vezetőtől balra essék.
- B** Kötelező visszafordulást.
- C** Városi csomópontot, ahol három út keresztezi egymást.

8. Mit jelez ez a tábla?



- A** A kapaszkodósáv végét.
- B** Várakozóhelyről vagy üzemanyagtöltő állomásról betorkolló utat.
- C** A leállósáv végét.

9. Mit jelez ez a tábla?



- A** A megjelölt helyen megállás nélkül továbbhaladni tilos.
- B** A megjelölt helyre gépkocsival behajtani tilos.
- C** Az átmenő forgalom tilalmát.

10. Mit jelez a tábla?



- A** Az útestet jobb szélén lévő olyan kerékpársávot, amelyen kétirányú forgalom van.
- B** Azt, hogy a kerékpárosoknak az utat jobbra vagy balra bekanyarodva el kell hagyniuk.
- C** Az úton olyan kereszteződés van, ahol fokozottan számítani kell kerékpárosok keresztirányú közlekedésére.

11. Mit jelez ez a tábla?



- A** Azt, hogy a tömegközlekedési jármű vezetőjének útmutatása szerint kell manőverezni.
- B** Menetrend szerint közlekedő trolibusz megállóhelyét.
- C** Megállási kötelezettséget a menetrend szerint közlekedő trolibuszokkal való találkozáskor.

12. Szabad-e kikerülni a megkülönböztető fényjelzését használó gépjárművet?

- A** Igen, de csak fokozott óvatossággal.
- B** Nem.

13. Kell-e irányjelzést adni terelővonal átlépésekor?

- A** Igen.
- B** Nem.

14. Ha Ön terelővonalat lép át, akkor...

- A** az egyenesen haladó járműveket egyáltalán nem zárhatja.
- B** az egyenesen haladó járművek részére köteles előbbséget adni.

15. Figyelembe kell-e venni a párhuzamos közlekedés szempontjából a kapaszkodósávot?

- A** Igen.
- B** Nem.

16. Hol kell számítani a lakó-pihenő övezet úttestjén gyalogosokra?

- A** Ahol ezt táblával külön jelzik.
- B** Csak ott, ahol gyalogos egyébként is az úttestre léphet.
- C** Mindenhol.

17. Mit jelez ez a tábla?



- A** Az úton olyan vasúti átjáró van, amelynél a vasúti jármű áthaladását jelzőór biztosítja.
- B** Az úton teljes vagy félsorompóval biztosított vasúti átjáró van.
- C** Az úton sorompó nélküli vasúti átjáró van.

18. Mekkora legyen gépkocsijának átlagsebessége, ha vasúti átjárón halad keresztül?



- A** Legalább 10 km/h.
- B** Legalább 5 km/h.
- C** Legalább 20 km/h.

19. Mit jelent, ha az ilyen útburkolati jelet sárga színnel festették fel?



- A** A nyíl csupán az ajánlott útirányt jelzi, az útburkolati jel figyelmen kívül hagyásának nincs jogkövetkezménye.
- B** Az úttestnek, illetve egy részének lezárása miatt szükséges forgalmi rend változást.
- C** Megtiltja a közlekedést a nyíl felé.

20. Megelőzhető-e gépjárművel a kétkerekű segédmotoros kerékpár útkereszteződésben és közvetlenül előtte?

- A** Nem.
- B** Igen.
- C** Mindig.

21. Személygépkocsival behajthat-e a táblával megjelölt útra?



- A** Igen.
- B** Csak célforgalomban.
- C** Nem.

22. Behajthat-e az útkereszteződésbe, ha azt - forgalmi torlódás miatt - e fényjelzés időtartama alatt előreláthatólag nem lehet elhagyni?



- A** Igen.
- B** Nem.
- C** Mindig.

23. Kötelező-e minden esetben irányjelzést adni kanyarodó szilárd burkolatú út követésekor?

- A** Nem.
- B** Igen.
- C** Mindig.

24. Elsőbbséget kell-e adnia egyenrangú útkereszteződésben a balról érkező villamospótló autóbusz részére?

- A** Igen, ha az a villamosvágányon közlekedik.
- B** Nem.
- C** Igen, minden esetben.

25. Az ábrázolt forgalmi helyzetben kőomlás zárja el az út egy részét. Melyik járműnek van elsőbbsége?



A A 'B' jelű személygépkocsinak.

B Az 'A' jelű lassú járműnek.

26. Melyik járműé az elsőbbség az ábrázolt forgalmi helyzetben?

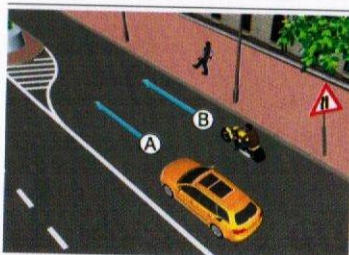

A Az 'A' jelűé.

B Kölcsonösen meg kell egyezniük az elsőbbség kérdésében.

C A 'B' jelűé.

27. Ön a kormánykerékkel ábrázolt gépkocsit vezeti. Haladhat-e egyenesen tovább az útkereszteződésben ennél a jelzésnél?

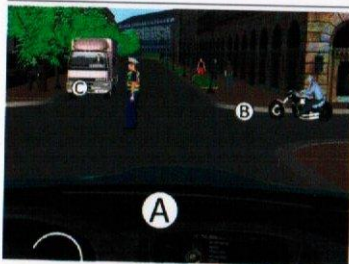

A Igen.

B Nem.

28. Ön a 'C' jelű gépkocsit vezeti. Ha jelzótábla nem tiltja, bekanyarodhat-e jobbra?



A Nem.

B Igen.

29. Hogyan kell a járdasziget mellett elhaladnia a járművével?

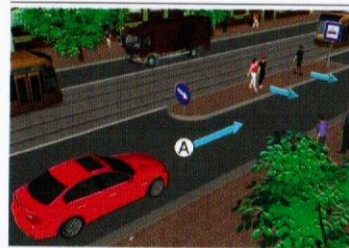

A Úgy, hogy az elsőbbségadási kötelezettségének eleget tudjon tenni, s e tekintetben a gyalogosokat a jármű sebességével ne tévessze meg.

B Fokozott óvatossággal, ügyelve a gyalogosokra.

30. Elsőbbséget kell-e adnia a gyalogosok részére?

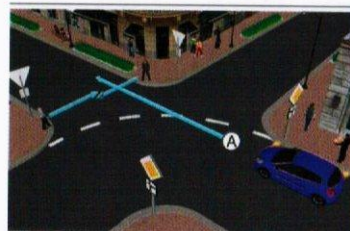

A Igen.

B Nem.

31. Elsőbbségük van-e a gyalogosoknak?



A Nincs.

B Igen.

32. Melyik jármű folytathatja útját egyenesen az ábrázolt útkereszteződésben?

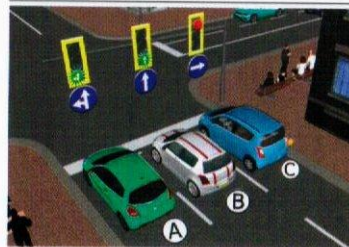

A Csak a 'B' jelű gépkocsi.

B Az 'A' jelű gépkocsi.

C A 'A' és a 'B' jelű gépkocsi.

33. Balra kíván bekanyarodni. Melyik pályavonal a helyes, ha kétirányú forgalmú úton közlekedik?

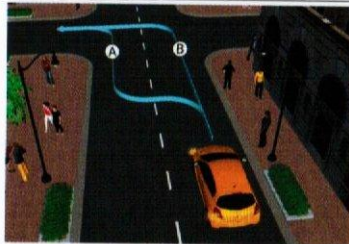

- A** Mindkettő.
- B** Csak az 'A' jelű.
- C** Csak a 'B' jelű.

34. Melyik jármű haladhat tovább elsőként?



- A** Az 'A' jelű jármű.
- B** A 'B' jelű jármű.
- C** A 'C' jelű jármű.

35. Ön a kormánykeréssel ábrázolt gépkocsit vezeti. Van-e elsőbbségadási kötelezettsége?



- A** Nincs.
- B** Igen, van.

36. Mikor haladhat át az 'A' jelű jármű az ábrán látható útkereszteződésben?

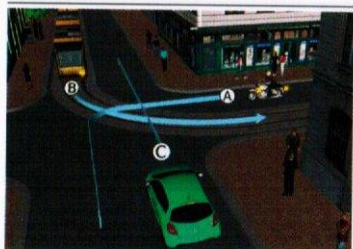

- A** Az 'B' és a 'C' jelű járművek után.
- B** Az 'B' és a 'C' jelű járművek előtt
- C** A 'B' jelű jármű után, az 'C' jelű jármű előtt.

37. Mit jelez ez a tábla?



- A** Az útkereszteződésben megfordulni és balra bekanyarodni tilos.
- B** A balra bekanyarodási tilalom végét.
- C** A kötelező haladási irány végét.

38. Tiltja-e a tábla az úttesten történő várakozást?



- A** Nem.
- B** Igen.

39. Maga elé kell-e engednie az autóbust?



- A** Igen, akár megállással is, ha ez hirtelen fékezés nélkül megtehető.
- B** Nem.
- C** Igen, de csak akkor, ha ez megállás nélkül, lassítással megtehető.

40. A táblával jelölt úton kell-e számítani az úttesten közlekedő kerékpárosokra?



- A** Igen.
- B** Nem.

41. Melyik sebességfokozatban a legnagyobb a gépkocsi vonóereje?

- A A legnagyobb sebességfokozatban.
- B Az I. sebességfokozatban és hátramenetben.
- C A II. sebességfokozatban.

42. Adhat-e fényjelzést a távolsági fényszóró felvillantásával?

- A Igen, ha ez a közlekedés többi résztvevőjét nem vakítja el.
- B Nem.

43. Meg kell-e jelölni elakadást jelző háromszöggel az úttesten vagy a leállósávon levő elromlott gépkocsit?

- A Lakott területen kívül és belül egyaránt.
- B Csak lakott területen belül.
- C Csak lakott területen kívül.

44. Mit kell tennie, ha a nagyobb sebességgel haladó gépkocsi jobb oldali kerekei az úttestnél mélyebb útpadkára kerülnek?

- A A gépkocsit egyenes irányban tartja, motorfékkel lassít, majd óvatosan visszairányítja az úttestre.
- B Erőteljes fékezéssel lassít, majd hirtelen kormány-mozdulattal visszairányítja a gépkocsit az úttestre.

45. Mi az útburkolati jel jelentése?



- A Kerékpárút.
- B Várakozóhely kerékpárosok részére.
- C Kerékpárosok közlekedésére kijelölt úttest.

46. Mit nevezünk holttérnek?

- A A kocsiszekrény kihasználatlan részét.
- B A gépkocsi fordulási sugarán belül levő teret.
- C A gépkocsi környezetének azt a részét, amelyiket a vezető nem lát be.

47. Miként befolyásolja a gépjárművezető reakcióidejét az alkohol, egyes gyógyszerek és a fáradtság hatása?

- A A reakcióidő csak kismértékben növekszik.
- B A reakcióidő többszörösére növekedhet.
- C A reakcióidő kismértékben csökken.

48. Milyen következménye lehet annak, ha fékezéskor a személygépkocsi hátsó kerekei megcsúsznak?

- A A gépkocsi irányíthatatlan lesz.
- B A gépkocsi az oldalerők hatására kiforolhat.
- C A fékút többszörösére növekszik.

49. Függe-e a motor fékezőhatása attól, hogy melyik sebességfokozattal halad a gépkocsi?

- A** Nem, a motor fékezőhatása csak a gépkocsi sebességétől függ.
- B** Igen, minél kisebb sebességfokozatba kapcsol a vezető, annál nagyobb a motor fékezőhatása.
- C** Igen, minél kisebb sebességfokozatba kapcsol a vezető, annál kisebb a motor fékezőhatása.

50. Befolyásolja-e a gépkocsi tüzelőanyag-fogyasztását, ha a gumiabroncsok levegőnyomása kisebb az előírtnál?

- A** Igen, a fogyasztás csökken.
- B** Igen, a fogyasztás növekszik.
- C** Nem, a fogyasztás nem változik.

51. A motorban az olajsztint csökken. Milyen olajat használ utántöltésre?

- A** Ugyanazt az olajfajtát, ami a motorban van.
- B** Bármilyen motorolajat.
- C** A motorban levőnél gyengébb minőségű is megfelelő, ha keveset tölt utána.

52. Miért nem szabad a kiolvadt biztosítót dróttal, szöggel vagy egyéb fémmel helyettesíteni?

- A** Mert az akkumulátor kimerül.
- B** Mert az izzólámpák kiégnek.
- C** Mert rövidzárlat esetén a felizzó vezeték tüzet okozhat.

53. Hogyan ismerhető fel menet közben, hogy a kormány szervó nem működik?

- A** A gépkocsi kormányzásához a szokottnál jóval nagyobb erő kifejtés szükséges.
- B** A műszerfalán levő ellenőrző lámpa villogó vörös fénnel jelez.
- C** A műszerfalán levő nyomásmérő olajnyomást nem mutat.

54. Mi lehet az oka, ha a gumiabroncs futófelülete az ábrán látható módon kopott?



- A** A gumiabroncsot az előírtnál magasabb nyomáson üzemeltették.
- B** A gumiabroncsot az előírtnál alacsonyabb nyomáson üzemeltették.
- C** Az első futómű hibásan van beállítva.

55. Mi a hiba valószínű oka, ha a hidraulikus fék fékpedálja csekély ellenállással teljesen benyomható?

- A** Tömítetlenség miatt a fékfolyadék elfolyt.
- B** Megnövekedett a fékpedál holtjátéka.
- C** Megnövekedett a fékdob és a fékpoák közötti hézag.

MEGOLDÓKULCS A TESZTSOROKHOZ

ELSŐ SOROZAT

1 A	11 B	21 C	31 B	41 A	51 C
2 A	12 B	22 A	32 A	42 C	52 A
3 B	13 B	23 B	33 A	43 B	53 B
4 C	14 B	24 B	34 A	44 B	54 B
5 B	15 A	25 A	35 A	45 C	55 A
6 A	16 C	26 B	36 B	46 B	
7 C	17 A	27 B	37 A	47 B	
8 B	18 A	28 A	38 C	48 C	
9 B	19 A	29 A	39 B	49 A	
10 A	20 C	30 B	40 A	50 A	

MÁSODIK SOROZAT

1 A	11 B	21 A	31 A	41 B	51 A
2 A	12 A	22 B	32 C	42 A	52 C
3 A	13 A	23 A	33 C	43 C	53 A
4 B	14 B	24 B	34 B	44 A	54 A
5 B	15 B	25 A	35 B	45 C	55 A
6 A	16 C	26 C	36 C	46 C	
7 A	17 C	27 A	37 A	47 B	
8 A	18 B	28 A	38 A	48 B	
9 A	19 B	29 B	39 A	49 B	
10 C	20 B	30 A	40 B	50 B	

Biztonsági ellenőrzési feladatok a motoros gyakorlati vizsgán

☞ : teendők
☺ : mondandók

1. Elindulás előtti ellenőrzés (mindenkinek kötelező) 1/a Gumiabroncsok

☞ A motort középtámaszra helyezni. A kerékabroncsokat körbeforgatva megnézni. A nyomás ellenőrzéséhez levenni a gépet a támaszról, a kormányra és az ülésre nyomást gyakorolni és szemrevételezéssel vagy mérőműszerrel meggyőződni az abroncsok feszességéről.

☺ Az abroncsok rendben vannak, mert a profilmélység mindenhol eléri az 1,6 mm-t, egyik abroncson sincs repedés vagy sértülés, a levegőnyomás megfelelő.

1/b Kormányberendezés

☞ Az indítókulcsot alaphelyzetbe tenni. A kormányt ütközéstől ütközésig forgatni, az első villát két kézzel megfogni és arra merőleges irányban előre-hátra megmozdítani próbálni.

☺ A kormányberendezés rendben van, mert sehol nem szorul és nem kopott (nem lötyög). Az első villa stabil (a forgáson kívül más mozgása nincs).

1/c Világító és fényjelző berendezések

☞ Az indítókulcsot gyújtás állásba helyezni. Minden lámpát sorban bekapcsolni, és egyenként ellenőrizni: első és hátsó helyzetjelző lámpák, tompított fényszóró, távolsági fényszóró (kontroll-lámpáját is megnézni a műszerfalon), irányjelző lámpák (kontroll-lámpát is nézni), féklámpa.

☺ Minden ellenőrzött rész után: „rendben”, az irányjelzőnél: „rendben, mert a villogás percenként 60 és 120 között van (ha egyik oldalon kiégne egy izzó, a villogás azon az oldalon szaporább lenne).

1/d Fékek

☞ Az első fék ellenőrzéséhez megmozdítani a motort és az első féket behúzni. A hátsó fék ellenőrzéséhez levenni a motort a középtámaszról, ráülni és „rollerezve” előre tolni és közben a hátsó fék működéséről meggyőződni. Hidraulikus fék esetén a fékfolyadék szintjét is ellenőrizni. Tárcsaféketétek vastagságát szemrevételezéssel ellenőrizni.

☺ Mechanikus féknél: a fék jó, mert a teljes fékerő mellett is marad 1-2 cm távolság a fékkar és a markolat között. Hidraulikus féknél: a fék jó, mert a kar behúzási útjának 1/3-ánál kemény ellenállás tapasztalható. A fékfolyadék rendben, mert szintje a minimum és a maximum között van. Ha a motor-kerékpáron ABS van: az ABS meghibásodására az figyelmeztetne, ha a motor beindítása után az ABS kontroll-lámpa égve maradna. A fékbetétvastagság megfelel, ha több, mint 2 mm.

2/a Négyütemű motor motorolajszintjének és olajnyomásának ellenőrzése

☞ A motort középtámaszra helyezni, hogy a motorblokk vízszintes helyzetben legyen. A nivópalcát kihúzni, letörölni, visszadugni és újra kihúzni. Megnézni, hogy az olajszint a minimum és a maximum jelzések között van-e. Ha kémlelőablak van, akkor megnézni, hogy a motorolaj szintje megfelelő-e. Az indítókulcsot gyújtás állásba helyezni, és megnézni az olajnyomás kontroll-lámpát, hogy világít-e.

☺ A motorolajszint rendben, mert a minimum és maximum között van. Az olajnyomás kontroll-lámpának az indítókulcs gyújtás állásában világítania kell, de a motor beindítása után ki kell aludnia.

2/b Kétütemű motor üzemanyag-kenőanyag keverési arányának ismertetése

☞ A motor kezelési útmutatójában meg lehet nézni a gyárilag előírt keverési arányt.

☺ A motor kezelési útmutatójában előírt benzin és a kétütemű („2T”) motorolaj keverési arányát tankoláskor kell ellenőrizni. (Pl. az 1:50 arány azt jelenti, hogy 10 liter benzinhoz 2 dl „2T” motorolajat kell tölteni.)

3/a A sebességváltó olajszintjének ellenőrzése; a kenőolaj utántöltési helyének megmutatása

☞ A legtöbb négyütemű motornál a motor és a sebességváltó kenési rendszere közös, tehát ugyanaz a teendő, mint a 2/a feladatnál.

☺ A kenőolajat a nivópálca-nyílásnál lehet utántölteni. (Kémlelőablakos rendszernél egy OIL feliratú csavar zárja el a betöltőnyílást.)

3/b Kétütemű motoroknál

☞ A motorblokk oldalán lévő nivócsavart meglazítani, nézni, hogy szivárog-e az olaj, majd visszacsavarni. Megmutatni az olajbeöntőnyílást (általában a motortömb forgattyúházának tetején van).

☺ A kenőolaj mennyisége megfelelő, mert a meglazított nivócsavarnál szivárog a kenőolaj.

4. A tengelykapcsolókar holtjátékának ellenőrzése

☞ A tengelykapcsoló kézikart egy ujjal mozgatni. A kar tövéénél (ahol a bowdenhuzal kilátszik) a holtjáték nagyságát megfigyelni.

☺ A tengelykapcsoló holtjátéka 1 és 3 mm között van, tehát megfelelő. (Ha nem így lenne, akkor a tengelykapcsolókar tövéénél lévő állító csavarral kellene állítani.)

5. A meghajtólánc (vagy szíj) feszességének ellenőrzése

☞ A lengőkar alatt a hajtóláncot egy szerszámmal lenyomni, és megfigyelni, hány cm-rel lehet feljebb mozdtítani. Megmutatni a keréktengely rögzítőcsavarjait és a láncfeszítő csavarokat.

☺ A meghajtólánc feszessége megfelelő, mert a lógás 1,5 és 2 cm között van. (Ha nem így lenne, a tengely rögzítőcsavarjainak meglazítása után lengővilla végén lévő láncfeszítő csavarok meghúzásával kellene állítani rajta, ügyelve arra, hogy a kerék mindkét oldalán ugyanolyan legyen a beállítás értéke, hogy a kerék egyenesen fusson.)

6. A lengéscsillapítók és a hátsó lengővilla ellenőrzése

☞ A motort középtámaszra helyezni. A lengéscsillapítók rugóstagjait szemrevételezéssel ellenőrizni. A hátsó lengővillát megfogni, és oldalirányban megpróbálni kimozdítani.

☺ A lengéscsillapítók rendben vannak, mert nem látható deformáció és nincs folyadékcszivárgás. A lengővilla rendben van, mert stabil, nem laza.

7. A benzincsap állásainak ismertetése

☞ Rámutatni a benzincsapra (ha van). Megmutatni az üzemanyagszűrőt. Ismertetni a vizsgajárműben lévő üzemananyag fajtáját.

☺ A benzincsap három állása: Nyitott (ON), Zárt (OFF) és tartálek állás (RES.)

8. Az elsősegélycsomag megmutatása

☞ Elővenni az elsősegélycsomagot.

☺ Ha a csomag sértetlen és szavatossági időn belül van, akkor jó. Ha már használták, gyógyszerárban kell újra cserélni a felbontott eszközöket. Szóli motorkerékpáron „A” típusú, oldalkocsis motorkerékpáron „B” típusú elsősegélycsomagnak kell lennie.